

UNIVERSITI TEKNOLOGI MARA

**PENERAPAN SYARAT HADIS
SAHIH DALAM MODEL
KOMUNIKASI ISLAM**

MUHAMMAD TAUFIK MD SHARIPP

PhD

Mac 2026

UNIVERSITI TEKNOLOGI MARA

**PENERAPAN SYARAT HADIS
SAHIH DALAM MODEL
KOMUNIKASI ISLAM**

MUHAMMAD TAUFIK BIN MD SHARIPP

Tesis ini dikemukakan sebagai
memenuhi keperluan untuk
Ijazah
Doktor Falsafah
Pengajian Islam Kontemporari

Akademi Pengajian Islam Kontemporari

Mac 2026

PENGESAHAN OLEH PANEL PEMERIKSA

Saya sahkan bahawa Panel Pemeriksa yang telah bermesyuarat pada 27 November 2025 untuk mengendalikan peperiksaan akhir Muhammad Taufik Bin Md Sharipp bagi tesis Doktor Falsafah yang bertajuk “Penerapan Syarat Hadis Sahih Dalam Model Komunikasi Islam” berdasarkan Akta Universiti Teknologi MARA 1976 (Akta 173). Panel Pemeriksa telah mencadangkan pelajar tersebut layak dianugerahkan ijazah yang tersebut. Panel Pemeriksa adalah seperti berikut

Nur Nafhatun Md Shariff, PhD
Profesor Madya
Akademi Pengajian Islam Kontemporari
Universiti Teknologi MARA
(Pengerusi)

Hailan Salamun, PhD
Profesor Madya
Pusat Pendidikan Asas dan Lanjutan
Universiti Malaysia Terengganu
(Pemeriksa Luar)

Faridah Mohd Sairi, PhD
Pensyarah Kanan
Akademi Pengajian Islam Kontemporari
Universiti Teknologi MARA
(Pemeriksa Dalam)

Faisal Ahmad Shah, PhD
Profesor
Akademi Pengajian Islam
Universiti Malaya
(Pemeriksa Luar)

**PROF. DR. HJH ZURAEDA BINTI
IBRAHIM**

Dekan
Institut Pengajian Siswazah
Universiti Teknologi MARA
Tarikh: 5 Mac 2026

DEKLARASI PENULIS

Saya mengakui bahawa penghasilan tesis ini dilakukan mengikut peraturan Universiti Teknologi MARA. Ia adalah asli dan dapatan hasil usaha saya sendiri, melainkan dinyatakan sebaliknya atau diberikan penghargaan sebagai hasil rujukan. Tesis ini tidak pernah diserahkan kepada mana-mana pihak institusi akademik atau bukan akademik untuk apa-apa ijazah dan kelayakan.

Saya dengan ini menyatakan bahawa saya telah mengikuti kaedah dan peraturan akademik bagi pasca siswazah Universiti Teknologi MARA sepanjang melakukan pengajian dan penyelidikan saya

Nama Pelajar : Muhammad Taufik Bin Md Sharipp
No Pelajar : 2019977101
Program : Doktor Falsafah Pengajian Islam Kontemporari- IC990
Fakulti : Akademi Pengajian Islam Kontemporari
Tajuk Tesis : Penerapan Syarat Hadis Sahih dalam Model Komunikasi Islam

T/tangan Pelajar :

Tarikh : Mac 2026

ABSTRAK

Komunikasi Islam yang efektif bukan sahaja berasaskan kepada kefasihan berbahasa atau daya tarikan penceramah, tetapi juga bertunjangkan kepada prinsip-prinsip integriti dan kesahihan maklumat. Dominasi pendekatan teori komunikasi Barat dalam penyelidikan komunikasi Islam telah mewujudkan kecenderungan untuk mengabaikan dimensi spiritual dan tradisi keilmuan Islam yang lebih luas. Dalam hal ini, disiplin ilmu hadis menyediakan asas konseptual yang berpotensi memperkayakan kerangka analisis komunikasi melalui perspektif yang lebih holistik dan berautoriti. Kajian ini bertujuan mengenal pasti syarat-syarat hadis sahih yang boleh diterapkan dalam komunikasi Islam, mengenal pasti tahap komunikasi Islam berdasarkan syarat hadis sahih dalam kalangan penceramah Negeri Melaka serta membangunkan model komunikasi Islam berasaskan lima syarat hadis sahih yang terdiri daripada: sanad bersambung, keadilan perawi, sempurna *dhabit*, selamat daripada *syādh*, dan selamat daripada *'illah*. Kajian ini menggunakan pendekatan kuantitatif melalui kaedah soal selidik yang diedarkan kepada 151 penceramah bertauliah di Negeri Melaka. Instrumen soal selidik dibina berdasarkan pendekatan penyelidikan perpustakaan dan disahkan oleh tujuh orang pakar dalam bidang berkaitan. Data dianalisis menggunakan perisian Statistik untuk Sains Sosial (SPSS) dan pemodelan persamaan berstruktur (SEM-AMOS). Dapatan menemukan lima syarat hadis sahih mampu diadaptasi dan dioperasikan kepada konstruk komunikasi Islam, semua lima konstruk tersebut mempunyai tahap pengamalan yang tinggi dalam kalangan penceramah di Negeri Melaka, dengan nilai min melebihi 4.0 dan sisihan piawai yang rendah seterusnya Model Komunikasi Islam berasaskan syarat hadis sahih yang dibentuk adalah sesuai dan signifikan berasaskan kepada model persamaan. Kajian ini memberi implikasi kepada pembangunan ilmu komunikasi Islam yang berteraskan disiplin hadis secara sahih dan berintegriti. Kajian ini turut menyumbang kepada pengukuhan pendekatan dakwah kontemporari melalui penerapan prinsip-prinsip epistemologi Islam yang berautoriti dan dapat dijadikan rujukan dalam memperkasakan penyampaian maklumat oleh para penceramah.

ABSTRACT

Effective Islamic communication depends on linguistic proficiency, the speaker's charisma, and the principles of integrity and information validity. The dominance of Western communication theories in Islamic communication research has created a tendency to overlook the spiritual dimension and the broader intellectual tradition of Islam. In this regard, the discipline of ḥadīth offers a conceptual foundation that has the potential to enrich communication analytical frameworks through a more holistic and authoritative perspective. This study aims to identify the criteria for authentic ḥadīth relevant to Islamic communication, assess the quality of Islamic communication among certified speakers in Melaka according to these criteria, and develop an Islamic communication model based on the five conditions of authentic ḥadīth: connected chain of narration, integrity of the narrator ('adālah al-rāwī), precision in transmission (dhabt), absence of irregularity (shudhūdh), and absence of hidden defects. This study employs a quantitative approach through a questionnaire distributed to 151 certified speakers in Melaka. The questionnaire instrument was developed through library research and validated by seven experts in relevant fields. The data were analysed using the Statistical Package for the Social Sciences (SPSS) and Structural Equation Modelling (SEM-AMOS). The findings suggest that the five criteria of authentic ḥadīth can be adapted and applied within Islamic communication frameworks. All five components demonstrated a notable level of proficiency among speakers in the state of Melaka, with mean scores exceeding 4.0 and low standard deviations. The Islamic Communication Model, based on the criteria of authentic ḥadīth established in this study, demonstrates suitability and significance concerning model fit indices. This study contributes to the development of Islamic communication knowledge grounded in the ḥadīth discipline, emphasising authenticity and integrity. This approach enhances contemporary da'wah methodologies through the application of authoritative Islamic epistemological concepts and may serve as a reference for improving the quality of material presented by speakers.

PENGHARGAAN

Dengan nama Allah Yang Maha Pengasih Lagi Maha Penyayang. Setinggi kesyukuran dirafakkan ke hadrat Allah SWT atas limpah dan rahmah-Nya, selawat dan salam buat Nabi Muhammad SAW tercinta, juga ahli keluarga Baginda, para Sahabat RA, para Tabiin seterusnya para ulama penerus legasi intelektual. Setinggi-tinggi syukur ke hadrat Allah atas rahmat dan *hikmah*Nya dapat saya menyempurnakan tesis ini walaupun dengan rendah diri saya akui banyak kekurangan berbanding ribuan sarjana.

Ucapan ribuan terima kasih dirakamkan buat pihak Universiti Teknologi MARA khususnya Akademi Pengajian Islam Kontemporari (ACIS) kerana menerima saya sebagai pelajar sejak Sarjana Pengajian Islam Kontemporari hingga menyempurnakan kajian doktor falsafah ini. Setinggi-tinggi penghargaan kepada penyelia utama Prof Dr S Salahudin Suyurno atas dorongan, bimbingan, motivasi dan nasihat sepanjang menyiapkan tesis ini. Tiada baris kata yang dapat diungkapkan sebagai tanda terima kasih buat YBhg. Prof. Dr. Turut tidak terkecuali setinggi-tinggi penghargaan kepada penyelia bersama Prof. Madya Dr. Abdul Rauf Ridzuan dan Dr. Zulkifli Bin Hj. Aini atas bantuan dan bimbingan secara langsung mahupun tidak langsung dalam menyiapkan kajian ini. Semoga Allah SWT membalas sebaik-baik ganjaran.

Ucapan terima kasih juga ditujukan buat pemeriksa tesis ini. Inshaallah segala komentar, bimbingan dan nasihat akan saya gunaka untuk manfaat ummah. Tidak dilupakan setinggi-tinggi penghargaan kepada semua pihak yang membantu diri yang kerdil ini dalam menyempurnakan penulisan termasuk panel pakar rujuk, staf UiTM Cawangan Melaka khususnya rakan sejawat di Akademi Pengajian Islam Kontemporari (ACIS).

Seikhlas hati dan setulus ingatan buat ahli keluarga terutama isteri tercinta dan anak-anak ayah. Segala kebaikan di dalam penulisan ini didedikasikan khas buat ibunda tercinta dan al-marhum ayahanda. Walaupun kedua-duanya tidak berpeluang melangkah ke menara gading, namun *tarbiyyah* mereka berjaya membentuk insan biasa ini berjaya. "*Wahai Tuhanku! Cucurilah rahmat kepada mereka berdua sebagaimana mereka telah mencurahkan kasih sayangnya dengan memelihara dan mendidikku semasa kecil.*" [al-Isra': 24].

ISI KANDUNGAN

Muka Surat

PENGESAHAN OLEH PANEL PEMERIKSA	ii
DEKLARASI PENULIS	iii
ABSTRAK	iv
ABSTRACT	v
PENGHARGAAN	vi
ISI KANDUNGAN	vii
SENARAI JADUAL	xiv
SENARAI RAJAH	xvii
SENARAI SINGKATAN	xix
SENARAI TRANSLITERASI	xxi
BAB 1: PENGENALAN KAJIAN	1
1.1 Pendahuluan	1
1.2 Latar Belakang Kajian	4
1.3 Permasalahan Kajian	7
1.3.1 Komunikasi Ceramah Tidak efektif	7
1.3.2 Kurang Implementasi Teori Islam dalam Kajian Komunikasi	10
1.4 Soalan Kajian	14
1.5 Objektif Kajian	14
1.6 Kepentingan Kajian	15
1.7 Skop dan Batasan Kajian	15
1.7.1 Batasan Alat Analisis Kajian	16
1.7.2 Batasan Lokasi Kajian	16
1.7.3 Batasan Persampelan Kajian	18
1.8 Sorotan Literatur	18
1.8.1 Penerimaan Komunikasi Barat dalam Kajian Komunikasi Islam	19
1.8.2 Model Komunikasi Berasaskan Islam	24
1.8.3 Kajian Penerapan <i>‘Ulūm Al-Ḥadīth</i> Terhadap Pengajian Sains	

	Sosial	28
1.9	Kerangka Konseptual	32
1.10	Kerangka Kajian	35
1.11	Sistematika Penulisan	39
1.12	Kesimpulan	41

BAB 2: PENERAPAN SYARAT HADIS SAHIF DALAM MODEL KOMUNIKASI ISLAM

2.1	Pendahuluan	42
2.2	Kepentingan Berkomunikasi Menurut Islam	42
2.2.1	Menyebarkan Pengajaran Islam	42
2.2.2	Memupuk Kesatuan Komuniti dan Sosial	43
2.2.3	Menentang Maklumat Tidak Benar dan Ekstremisme	43
2.2.4	Memperkasa Individu dan Komuniti	43
2.2.5	Menggalakkan Perkembangan Moral dan Rohani	43
2.2.6	Memudahkan Dialog antara Budaya	44
2.2.7	Menangani Cabaran Kontemporari	44
2.3	<i>Ulūm Al-Ḥadīth</i> dan Kepentinganannya	44
2.4	Definisi Penerimaan Hadis Sahif	46
2.4.1	Imam al-Syāfi`ī RH (wafat pada 204 hijrah)	47
2.4.2	Imam al-Humaidī (wafat pada 219 hijrah)	48
2.4.3	Imam Muslim RH (wafat pada 261 hijrah)	49
2.4.4	Imam Ibn Ḥibbān (wafat pada 354 hijrah)	49
2.4.5	Al-Ḥafizh Ibn Ṣhalāh (wafat pada 643 hijrah)	52
2.5	Sanad Bersambung (<i>Ittisāl Al-Sanād</i>)	55
2.5.1	Relevensi Sanad Bersambung dalam Komunikasi Islam	62
2.6	Keadilan Perawi (<i>Adālah Al-Riwāit</i>)	65
2.6.1	Islam	68
2.6.2	Baligh	68
2.6.3	Berakal	68
2.6.4	Bebas daripada unsur fasiq	69

2.6.5	Memelihara kehormatan diri	69
2.6.6	Relevensi Keadilan Perawi dalam Komunikasi Islam	70
2.7	Sempurna Hafalan (<i>Tamām Al-Ḍabṭ</i>)	71
2.7.1	Sempurna Hafalan di Dada (<i>Ḍabṭ fī al-Ṣadr</i>)	74
2.7.2	Sempurna Penulisan Kitab (<i>Ḍabṭ fī al-Kutub</i>)	75
2.7.3	Relevensi Sempurna <i>Dhabṭ</i> dalam Komunikasi Islam	76
2.8	Selamat daripada Syādh (<i>Salāmah Min Al-Shudhūdh</i>)	77
2.8.1	Relevensi <i>Salāmah min al-Shudhūdh</i> dalam Komunikasi	81
2.9	Selamat daripada `Illah (<i>Salāmah Min Al-`Illah</i>)	82
2.9.1	Relevensi <i>Salāmah Min Al-`illah</i> dalam Komunikasi Islam	85
2.10	Kesimpulan	86
BAB 3: METODOLOGI KAJIAN		90
3.1	Pendahuluan	90
3.2	Reka Bentuk Kajian	91
3.2.1	Teori Kajian	93
3.2.2	Spesifikasi Model	94
3.2.3	Populasi Kajian dan Persampelan	99
3.3	Instrumen Kajian	103
3.3.1	Analisis Statistical Package for the Social Science (SPSS)	104
3.3.2	Analisis AMOS	105
3.3.2.1	<i>Tujuan Penggunaan AMOS</i>	107
3.4	Pembolehubah Kajian	109
3.5	Pembinaan Instrumen Kajian	110
3.5.1	Proses Pembinaan Instrumen	114
3.5.2	Pengesahan Panel Pakar Rujuk	116
3.5.3	Pembinaan Set Soal Selidik (<i>Questionnaire</i>)	127
3.6	Etika Penyelidikan	129
3.7	Kajian Rintis	130
3.8	Kesimpulan	142

BAB 4: ANALISIS PENERAPAN SYARAT HADIS SAHIF DALAM KOMUNIKASI ISLAM	143
4.1 Pengenalan	143
4.2 Analisis Demografi Responden Kajian	143
4.2.1 Jantina responden	144
4.2.2 Umur	144
4.2.3 Daerah mengajar	145
4.2.4 Bidang yang di ajar	146
4.2.5 Tahap Pendidikan Agama	147
4.2.6 Kekekapan Berceramah Seminggu	147
4.2.7 Pengalaman dalam Bidang Dakwah	148
4.3 Analisis Deskriptif Pengamalan Komunikasi Islam dalam Kalangan Penceramah Negeri Melaka	149
4.3.1 Analisis Deskriptif Konstruk Sanad Bersambung	150
4.3.2 Analisis Deskriptif Konstruk Keadilan Perawi	153
4.3.3 Analisis Deskriptif Konstruk Sempurna <i>Dhabit</i>	157
4.3.4 Analisis Deskriptif Konstruk Selamat daripada <i>Syādh</i>	160
4.3.5 Analisis Deskriptif Konstruk Selamat daripada <i>`Illah</i>	164
4.4 Analisis Kebolehpercayaan Instrumen	168
4.4.1 Ketekalan Dalam Konstruk Sanad Bersambung	168
4.4.2 Ketekalan Dalam Konstruk Keadilan Perawi	169
4.4.3 Ketekalan Dalam Konstruk Sempurna <i>Dhabit</i>	170
4.4.4 Ketekalan Dalam Konstruk Selamat daripada <i>Syādh</i>	171
4.4.5 Ketekalan Dalam Konstruk Selamat daripada <i>`Illah</i>	172
4.5 Analisis Faktor Pengesahan	173
4.5.1 Ujian KMO dan Bartlett	174
4.5.2 Dapatan CFA Penerapan Syarat Hadis Sahif dalam Komunikasi Islam	175
4.5.3 Kesahan Diskriminan menggunakan Indeks HTMT	177
4.6 Model Persamaan Struktural Terhadap Komunikasi Islam Berdasarkan Syarat Hadis Sahif	178
4.6.1 Analisis Hubungan antara Konstruk	180

4.6.1.1	<i>Sanad bersambung ↔ keadilan perawi</i>	180
4.6.1.2	<i>Sanad bersambung ↔ sempurna dhabṭ</i>	181
4.6.1.3	<i>Keadilan perawi ↔ sempurna dhabṭ</i>	181
4.6.1.4	<i>Keadilan perawi ↔ selamat daripada syādh</i>	181
4.6.1.5	<i>Sempurna dhabṭ ↔ selamat daripada syādh</i>	182
4.6.1.6	<i>Sanad bersambung ↔ selamat daripada syādh</i>	182
4.6.1.7	<i>Selamat daripada syādh ↔ selamat daripada `illah</i>	182
4.6.1.8	<i>Sanad Bersambung ↔ selamat daripada `illah</i>	182
4.6.1.9	<i>Keadilan perawi ↔ selamat daripada `illah</i>	183
4.6.1.10	<i>Sempurna dhabṭ ↔ selamat daripada `illah</i>	183
4.6.2	Analisis Model Pengukuran Konstruk	183
4.6.2.1	<i>Analisis Model Fit Bagi Konstruk Sanad Bersambung</i>	184
4.6.2.2	<i>Analisis Model Fit Bagi Konstruk Keadilan Perawi</i>	187
4.6.2.3	<i>Analisis Model Fit Bagi Sempurna Dhabṭ</i>	189
4.6.2.4	<i>Analisis Model Fit Bagi Selamat daripada Syādh</i>	192
4.6.2.5	<i>Analisis Model Fit Bagi Selamat daripada `Illah</i>	194
4.6.3	Laporan Analisis Model Komunikasi Islam Berasaskan Syarat Hadis Sahih	200
4.6.3.1	<i>Perbandingan Model Fit</i>	201
4.6.3.2	<i>Hubungan Antara Konstruk</i>	203
4.6.3.3	<i>Analisis Factor loadings</i>	204
4.7	Kesimpulan	207
BAB 5: PERBINCANGAN, IMPLIKASI DAN KESIMPULAN		209
5.1	Pendahuluan	209
5.2	Rumusan Dapatan Kajian	210
5.2.1	Dapatan bagi Objektif Pertama	210
5.2.2	Dapatan bagi Objektif Kedua	210
5.2.3	Dapatan bagi Objektif Ketiga	211
5.3	Perbincangan Dapatan Kajian	212
5.3.1	Objektif Pertama: Penerapan Syarat Hadis Sahih dalam Komunikasi Islam	212

5.3.2	Objektif Kedua: Tahap Pengamalan Komunikasi Islam dalam Kalangan Penceramah	213
5.3.3	Objektif Ketiga: Pembinaan dan Pengesahan Model Komunikasi Islam	215
5.4	Implikasi Kajian	215
5.4.1	Implikasi Teori	216
5.4.2	Implikasi Praktikal	216
5.4.2.1	<i>Latihan penceramah bertauliah yang menekankan kefahaman terhadap konsep sanad dan keadilan perawi</i>	217
5.4.2.2	<i>Kurikulum dakwah dan pengajian komunikasi Islam yang menggabungkan elemen kefahaman ilmu hadis</i>	217
5.4.2.3	<i>Penghasilan bahan ceramah yang selamat daripada kejanggalan atau kecacatan.</i>	218
5.4.3	Implikasi Dasar	219
5.4.3.1	<i>Penilaian pentauliah penceramah yang merangkumi keadilan, dhabī dan sanad keilmuan</i>	220
5.4.3.2	<i>Penggubalan dasar pengurusan kandungan dakwah oleh Jabatan Agama Negeri</i>	221
5.4.3.3	<i>Pembinaan indeks integriti penceramah berdasarkan lima konstruk kajian</i>	221
5.5	Kekuatan dan Kelemahan Kajian	222
5.5.1	Kekuatan Kajian	222
5.5.1.1	<i>Integrasi antara epistemologi Islam dan pendekatan saintifik moden</i>	222
5.5.1.2	<i>Pembangunan instrumen yang autentik dan disahkan secara saintifik</i>	223
5.5.1.3	<i>Keaslian dan kebaharuan dalam pembinaan Model Komunikasi Islam</i>	223
5.5.1.4	<i>Sumbangan terhadap profesionalisme dan dasar latihan penceramah</i>	224
5.5.2	Kelemahan Kajian	224
5.5.2.1	<i>Keterbatasan dalam Pemilihan Sampel Secara Bertujuan</i>	224
5.5.2.2	<i>Pembatasan kepada Skala Likert 5 Mata dan Ketepatan</i>	

	<i>Ukuran</i>	225
	5.5.2.3 <i>Aspek ‘sanad keilmuan’ tidak diuji secara kualitatif</i>	226
	5.5.2.4 <i>Tidak menguji dampak komunikasi terhadap audiens</i>	226
5.6	Cadangan Kajian Lanjutan	226
	5.6.1 Perluasan Lokasi dan Populasi Kajian	227
	5.6.2 Kajian Kualitatif dan Triangulasi Data	227
	5.6.3 Ujian Dampak Model Terhadap Audiens	228
	5.6.4 Pembangunan Modul Latihan dan Penilaian Penceramah	228
	5.6.5 Kajian Khusus Mengenai Sanad Penceramah	229
5.7	Kesimpulan	230
	RUJUKAN	232
	LAMPIRAN	257
	PROFIL PENULIS	314

SENARAI JADUAL

Jadual	Tajuk	Muka Surat
Jadual 1.1	Ringkasan Sorotan Literatur dalam Kajian Komunikasi Islam	31
Jadual 2.1	Perbandingan Definisi Hadis Sahih oleh Tokoh-tokoh Hadis	53
Jadual 2.2	Penerapan Syarat Hadis Sahih Sebagai Konstruk Komunikasi Islam	87
Jadual 3.1	Pakar Rujuk bagi Pengesahan Item	96
Jadual 3.2	Pecahan konstruk pembolehkan pendam mengikut item	98
Jadual 3.3	Jumlah Persempelan SEM	100
Jadual 3.4	Jadual Ringkasan Justifikasi Saiz Sampel	102
Jadual 3.5	Set soal selidik uji lari 1	111
Jadual 3.6	Pandangan pakar rujuk bagi set soal selidik uji lari 2	116
Jadual 3.7	Corak penilaian pakar rujuk	123
Jadual 3.8	Set soal selidik uji lari 3	124
Jadual 3.9	Cadangan jumlah pemilihan saiz sampel kajian rintis	130
Jadual 3.10	Responden kajian rintis	130
Jadual 3.11	Analisis kajian rintis pekali alpha korelasi koefisien (uji lari 3)	131
Jadual 3.12	Nilai pekali alpha korelasi koefisien (uji lari 3)	132
Jadual 3.13	Set soal selidik uji lari 4	137
Jadual 4.1	Jantina responden	144
Jadual 4.2	Analisis deskriptif konstruk sanad bersambung	150
Jadual 4.3	Analisis deskriptif konstruk keadilan perawi	153
Jadual 4.4	Analisis deskriptif konstruk sempurna <i>dhabt</i>	158

Jadual 4.5	Analisis deskriptif konstruk selamat daripada <i>syādh</i>	161
Jadual 4.6	Analisis deskriptif konstruk selamat daripada <i>`illah</i>	164
Jadual 4.7	Nilai pekali alpha korelasi koefisien sanad bersambung	168
Jadual 4.8	Nilai pekali alpha korelasi koefisien keadilan perawi	169
Jadual 4.9	Nilai pekali alpha korelasi koefisien sempurna <i>dhabṭ</i>	171
Jadual 4.10	Nilai pekali alpha korelasi koefisien selamat daripada <i>syādh</i>	172
Jadual 4.11	Nilai pekali alpha korelasi koefisien selamat daripada <i>`illah</i>	173
Jadual 4.12	Ujian KMO dan Bartlett	174
Jadual 4.13	Hasil nilai purata varian diekstrak (AVE) dan kebolehpercayaan komposit (CR)	176
Jadual 4.14	Analisis kesahan diskriminan menggunakan indeks HTMT	177
Jadual 4.15	Analisis hubungan antara konstruk	180
Jadual 4.16	Nilai <i>goodness-of-fit</i>	184
Jadual 4.17	Indeks model <i>fit</i> bagi sanad bersambung	185
Jadual 4.18	Analisis <i>factor loadings</i> sanad bersambung	186
Jadual 4.19	Indeks model <i>fit</i> bagi keadilan perawi	187
Jadual 4.20	Analisis <i>factor loadings</i> keadilan perawi	188
Jadual 4.21	Indeks model <i>fit</i> bagi sempurna <i>dhabṭ</i>	190
Jadual 4.22	Analisis <i>factor loadings</i> sempurna <i>dhabṭ</i>	191
Jadual 4.23	Indeks model <i>fit</i> bagi selamat daripada <i>syādh</i>	192
Jadual 4.24	Analisis <i>factor loadings</i> selamat daripada <i>syādh</i>	193
Jadual 4.25	Indeks model <i>fit</i> bagi selamat daripada <i>`illah</i>	195
Jadual 4.26	Analisis <i>factor loadings</i> selamat daripada <i>`illah</i>	195
Jadual 4.27	Indeks model <i>fit</i> bagi selamat daripada <i>`illah</i> versi baharu	197

Jadual 4.28	Analisis <i>factor loadings</i> selamat daripada `illah versi baharu	198
Jadual 4.29	Nilai model <i>fit indices</i>	201
Jadual 4.30	Korelasi Antara Konstruk	204
Jadual 4.31	<i>Factor Loadings</i> Konstruk Sanad Bersambung	205
Jadual 4.32	<i>Factor Loadings</i> Konstruk Keadilan Perawi	205
Jadual 4.33	<i>Factor Loadings</i> Konstruk Sempurna <i>Dhabit</i>	205
Jadual 4.34	<i>Factor Loadings</i> Konstruk Selamat daripada <i>Syādh</i>	206
Jadual 4.35	<i>Factor Loadings</i> Konstruk Selamat daripada `illah	206

SENARAI RAJAH

Rajah	Tajuk	Muka Surat
Rajah 1.1	Pembahagian hadis dari aspek penerimaan dan penolakan	6
Rajah 1.2	Model SMCR oleh David K. Berlo	19
Rajah 1.3	Model Elemen Penulisan Dakwah	26
Rajah 1.4	Model Komunikasi Dakwah Pensyarah Terhadap Pelajar	27
Rajah 1.5	Kerangka Konseptual Kajian	34
Rajah 1.6	Kerangka Kajian	38
Rajah 3.1	Carta Alir Pendekatan Konvensional Model Persamaan Berstruktur (SEM)	93
Rajah 3.2	Keputusan Ujian Statistik Saiz Sampel G-Power 3.1	101
Rajah 3.3	Reka Bentuk Populasi dan Persampelan	102
Rajah 3.4	Konsep Analisis Faktor SEM	107
Rajah 4.1	Umur Responden	145
Rajah 4.2	Taburan Daerah Mengajar	146
Rajah 4.3	Bidang Yang di Ajar dalam Ceramah	146
Rajah 4.4	Tahap Pendidikan Agama	147
Rajah 4.5	Kekerapan Berceramah Seminggu	148
Rajah 4.6	Pengalaman dalam Bidang Dakwah	149
Rajah 4.7	Analisis Model Fit Bagi Konstruk Sanad Bersambung	184
Rajah 4.8	Analisis Model Fit Bagi Konstruk Keadilan Perawi	187
Rajah 4.9	Analisis Model Fit Bagi Konstruk Sempurna <i>Dhabit</i>	189
Rajah 4.10	Analisis Model Fit Bagi Konstruk Selamat Daripada <i>Syādh</i>	192
Rajah 4.11	Analisis Model Fit Bagi Konstruk Selamat Daripada <i>`Illah</i>	194

Rajah 4.12	Analisis Model Fit Bagi Konstruk Selamat Daripada <i>`Illah</i> Versi Baharu	196
Rajah 4.13	Model Komunikasi Islam Berasaskan Syarat Hadis Sahih	200

SENARAI SINGKATAN

Singkatan

AGFI	<i>Adjusted Goodness of Fit Index/</i> Indeks Kebaikan Padanan Terlaras
AMOS	<i>Analysis of Moment Structures/</i> Analisis Struktur Momen
AVE	<i>Average Variance Extracted/</i> Min Varians Diperoleh
CFA	<i>Confirmatory Factor Analysis/</i> Analisis Faktor Pengesahan
CFI	<i>Comparative Fit Index/</i> Indeks Kesesuaian Perbandingan/
CMIN	<i>Chi-square Minimum Discrepancy/</i> Selisih Minimum Chi-kuasa-dua
DF	<i>Degree of Freedom/</i> Darjah Kebebasan
EFA	<i>Exploratory Factor Analysis/</i> Analisis Faktor Penerokaan
GFI	<i>Goodness of Fit Index/</i> Indeks Kelayakan Padanan
HTMT	<i>Heterotrait–Monotrait Ratio of Correlations</i>
JAIM	Jabatan Agama Islam Melaka
JAKIM	Jabatan Kemajuan Islam Malaysia
MARA	Majlis Amanah Rakyat
RA	<i>Raḍiya Allāhu ‘anhu</i>
RMSEA	<i>Root Mean Square Error of Approximation/</i> Purata Ralat Perkiraan Setara
SAW	<i>Ṣallallāhu ‘alayhi wa sallam</i>
SD	<i>Standard Deviation/</i> Sisihan Piawai
SEM	<i>Structural Equation Modeling/</i> Pemodelan Persamaan Struktur
SKMM	Suruhanjaya Komunikasi dan Multimedia

SMCR	<i>Sender-Message-Channel-Receiver/ Pengirim-Mesej-Saluran-Penerima</i>
SPSS	<i>Statistical Package for the Social Sciences/ Pakej Statistik untuk Sains Sosial</i>
SWT	<i>Subḥānahu wa Ta'ālā</i>

SENARAI TRANSLITERASI

Huruf Arab	Huruf Latin
أ	‘
ب	b
ت	t
ث	th
ج	j
ح	ḥ
خ	kh
د	d
ذ	dh
ر	r
ز	z
س	s
ش	sy
ص	ṣ

Huruf Arab	Huruf Latin
ض	d
ط	ṭ
ظ	z
ع	`a
غ	gh
ف	f
ق	q
ك	k
ل	l
م	m
ن	n
ه	h
و	w
ى	y

BAB 1

PENGENALAN KAJIAN

1.1 Pendahuluan

Berkomunikasi merupakan fitrah manusia bermula semenjak penciptaan awal manusia dan terus berkembang hingga kini. Al-Quran merakamkan beberapa siri dialog komunikasi antara Allah SWT dengan Nabi Adam AS menunjukkan komunikasi wujud seiring kewujudan manusia. Firman Allah SWT:

وَعَلَّمَ آدَمَ الْأَسْمَاءَ كُلَّهَا ثُمَّ عَرَضَهُمْ عَلَى الْمَلَائِكَةِ فَقَالَ أَنْبِئُونِي بِأَسْمَاءِ
هَؤُلَاءِ إِنْ كُنْتُمْ صَادِقِينَ ﴿٣١﴾

Dan Dia telah mengajarkan Nabi Adam, akan segala nama benda-benda dan gunanya, kemudian ditunjukkannya kepada malaikat lalu Dia berfirman: "Terangkanlah kepadaKu nama benda-benda ini semuanya jika kamu golongan yang benar".

(Al-Baqarah 2:31)

Ibnu Kathīr (1999) menyatakan Allah SWT mengajarkan kepada Nabi Adam AS segala nama-nama; iaitu semua zat, sifat dan karakternya kemudian bertanyakan kepada para malaikat tentang segala yang diajarNya kepada Nabi Adam AS. Secara tidak langsung, hakikat ini membuktikan bahawa komunikasi antara Allah SWT dengan makhluk wujud bersama kejadian manusia dengan mengakui Allah SWT sebagai Tuhan (A. Syarifuddin, 2015 dan Zulkefli Aini & S. Salahudin Suyurno, 2012). Firman Allah SWT:

وَأَشْهَدُهُمْ عَلَىٰ أَنفُسِهِمْ أَلَسْتُ بِرَبِّكُمْ قَالُوا بَلَىٰ شَهِدْنَا ﴿٣٢﴾

Dan mereka menjadi saksi terhadap diri mereka sendiri: "Bukankah Aku tuhan kamu?" Mereka semua menjawab: "Benar (Engkaulah Tuhan kami), kami menjadi saksi"

(Al-A'raaf 7:172)

Dunn, D. M. & Goodnight, L.J. (2014) menyatakan komunikasi sebagai suatu proses yang melibatkan pengirim, penerima dan pemahaman mesej. Ketiga-tiga komponen ini perlulah saling bergantung antara satu sama lain dan tidak boleh dilihat secara berasingan. Selain itu, John Kotter yang mengatakan bahawa komunikasi adalah sebagai penghantaran bahan maklumat yang mempunyai mesej tertentu melalui saluran atau media kepada penerima yang berkenaan (Ghazali Sulaiman, 2007). Dari sudut kaca mata Islam, wujud persamaan antara pendefinisian komunikasi menurut pandangan Islam dengan sarjana Barat dari segi proses pergerakan atau aliran maklumat. Hanya komunikasi Islam lebih sejagat kerana menekankan hubungan dengan Allah, hubungan sesama manusia dan hubungan sesama makhluk seperti yang ditekankan melalui al-Quran dan *al-hadith* (Muhammad Fazil Ahmad, 2015).

Komunikasi Islam bermaksud proses penyampaian mesej atau pemindahan maklumat daripada penyampai (*sender*) kepada penerima (*receiver*) melalui medium yang tidak melangkaui batasan yang dibenarkan oleh syariat Islam (Abdullah Hassan & Ainon Mohd, 2004; Mohd Yusof Hussain et al., 1990 dan Noraini Binti Ismail, 2012). Justeru, komunikasi Islam merupakan penyampaian mesej atau maklumat dari komunikator kepada komunikan melalui medium yang tertentu bertujuan untuk menyeru kepada kebaikan dan mencegah kemungkaran. Sama ada komunikator atau komunikan, proses komunikasi boleh menjadi dari seorang kepada seorang (*one-to-one*), seorang kepada ramai (*one-to-many*), ramai kepada seorang (*many-to-one*) atau ramai kepada ramai (*many-to-many*). Kesemua ini bergantung kepada metode dan medium penyampaian komunikator dalam menyampaikan mesej (Muhammad Taufik Md Sharipp, 2018).

Melihat kepada pendefinisian berikut, perkara pokok yang menjadi perbincangan dalam lapangan komunikasi adalah susunan perilaku sosial manusia dan bagaimana mereka menyempurnakan aktiviti komunikasi dengan orang lain (Jusang Bolong et al., 2018). Komunikasi yang efektif berlaku apabila komunikator mengekod mesej dan komunikan mengekodkan semula (dekod) mesej tersebut sehingga menghasilkan keberkesanan tanpa sebarang gangguan. Dalam erti kata lain, komunikator

menyampaikan mesej dengan jelas agar penerimanya memahami maklumat tersebut serta mampu menyampaikannya kembali dengan tepat. Realitinya, perbincangan komunikasi ini saling tidak tumpah dengan konsep *`ulūm al-ḥadīth* yang membincangkan proses penyampaian matan hadis daripada Rasulullah SAW sama ada percakapan, perbuatan mahupun pengakuan Baginda kepada para sahabat seterusnya penyampaian para sahabat kepada tabiin dan kemudian kepada generasi yang seterusnya (Abur Hamdi Usman & Mohd Norzi Nasir, 2022 dan Arofatul Mu'awanah, 2019)

Ilmu hadis yang disusun oleh sarjana Islam berfungsi sebagai agen pengawal kepada hadis, wahyu yang menjadi sumber mentah umat Islam. Selain itu, ilmu yang lengkap dengan kompilasi kaedah penyaringan dan analisa hadis ini bertujuan untuk memastikan integriti hadis berkekalan mengikut standard piawaian yang telah diselaraskan oleh sarjana Islam. Ilmu hadis yang digarap bukan sekadar memastikan hadis Rasulullah SAW kekal berfungsi sebagai rujukan umat Islam, tetapi meyakinkan mereka tentang kewibawaan institusi hadis tersebut (Che Nor Sakinah Itam, 2010).

Justeru, garapan ilmu yang dirangka oleh para ulama silam begitu kemas dan teliti, metodologi di dalam ilmu hadis ini sewajarnya boleh digunakan pula bagi menilai dan menapis sebarang maklumat yang selain daripada hadis Rasulullah SAW. Natijahnya, umat Islam akan lebih berwibawa daripada umat yang lain kerana mempunyai satu etika maklumat Islam yang tersendiri dan bukannya diadaptasi daripada mana-mana acuan seperti dari Barat dan Yahudi (Ishak Hj. Sulaiman, 1997)

Selain itu, perkembangan pemikiran modenisme dan pembaharuan Islam di Malaysia turut memberi kesan terhadap pendekatan komunikasi penceramah. Menurut Kamarudin Salleh (2012), gerakan *tajdid* dan *iṣlah* berperanan sebagai mekanisme pembaharuan idea yang bertembung dengan cabaran modenisme dan pluralisme, yang secara tidak langsung membentuk gaya penyampaian penceramah kontemporari.

Sehubungan dengan itu, kerangka komunikasi Islam yang berteraskan konsep tauhid dan tanggungjawab telah dibangkitkan oleh Mowlana (2007) sebagai pendekatan yang menolak dominasi teori Barat semata-mata. Hujah ini bertepatan dengan agenda *de-westernization* ilmu komunikasi (Miike, 2006 dan Waisbord & Mellado, 2014) yang menekankan pentingnya nilai dan konteks tempatan diangkat sebagai tunjang pemikiran akademik tempatan.

1.2 Latar Belakang Kajian

Islam adalah agama praktikal yang berorientasikan komunikasi tidak hanya menekankan penyampaian mesej secara teknikal, tetapi juga sebagai satu bentuk amanah dan ibadah. Sejak permulaan wahyu, Allah SWT telah memulakan interaksi wahyu dengan perintah *iqra'*, yang antara lain membuktikan komunikasi merupakan asas pembinaan masyarakat berilmu (Khalil, 2016). Komunikasi dalam Islam dibina atas asas *tauhīd*, *mas'uliyah* (tanggungjawab), dan *hikmah*, menjadikan setiap bentuk penyampaian sama ada melalui lisan mahupun media sebagai manifestasi akhlak dan niat. Ini memperkukuh premis kajian bahawa komunikasi Islam tidak sekadar proses penghantaran maklumat, tetapi ruang penyampaian nilai, tanggungjawab sosial dan keterikatan kepada prinsip etika Islam.

Hadis tidak dapat lari daripada perihal komunikasi pada umumnya. Ajaran Islam yang tercermin dalam diri Nabi SAW telah disampaikan kepada umat manusia melalui komunikasi (Amal Ibrahim 2016 dan Simamora, 2016). Ilmu periwayatan hadis merupakan salah satu daripada ilmu-ilmu yang dilahirkan oleh peradaban Islam. Sejarah ketamadunan manusia mengakui tiada proses penukilan khabar berita melalui proses yang begitu ketat lagi profesional sebagaimana yang diterapkan oleh umat Islam (Nik Yusri Musa dalam Mohd Safar Hasim & Zulkiple Abd. Ghani, 2015 dan dalam Fauzi Deraman et al., 2011). Perkara ini dipersetujui oleh sarjana Barat antaranya William A. Graham (1993) yang mengakui sistem sanad memainkan peranan yang amat penting dalam Islam lantaran kebenaran tidak tertakluk pada dokumentasi tetapi merupakan hasil dari pertemuan individu dengan individu yang lain. Tambah beliau lagi, dokumen sahaja tidak berguna tanpa rangkaian sanad yang diperolehi dari sudut pengetahuan dan kelayakan dalam mengajarkan dan menyampaikannya kepada orang lain. Menurutnya lagi, kepentingan sanad bukan sahaja berlaku terhadap hadis, bahkan kepada al-Quran dan semua cabang dakwah Islam dan pembelajarannya.

Justeru, tidak dapat dinafikan ilmu sanad ini merupakan sebahagian dari *'ulūm islamīyah* yang diterapkan oleh ilmuan Islam dahulu terhadap semua cabang ilmu. Imam 'Abdullah Ibn al-Mubarak berkata:

الإِسْنَادُ مِنَ الدِّينِ لَوْ لَا الإِسْنَادُ لَقَالَ مَنْ شَاءَ مَا شَاءَ

“Sanad adalah sebahagian dari agama, jika bukan karena sanad maka setiap orang benar-benar akan berkata tentang urusan agama terhadap apapun yang dia inginkan”

(Abu Bakr Kāfi, 2000)

Turut menjadi sandaran adalah kata-kata Sufyān al-Thaurī :

الإسناد سلاح المؤمن، فإذا لم يكن معه سلاح فبأي شيء يقاتل

“Sanad itu senjata mukmin. Jika seseorang tidak memiliki senjata, maka dengan apakah dia ingin berperang?”

(Abu Bakr Kāfi, 2000)

Keprihatinan serta kesungguhan cendekiawan Muslim mengkaji, menyaring serta menapis setiap khabar berita yang diterima berlaku cukup profesional sama ada berlaku sebarang penambahan mesej daripada pendusta, penyelewengan pelampau agama serta takwilan keterlaluan para penjahil agama (Nik Yusri Musa dalam Mohd Safar Hasim & Zulkiple Abd. Ghani, 2015:81).

Bagi memastikan hadis terpelihara dari kecacatan dan mengikut norma-norma Islam, ilmu seperti *isnād al-ḥadīth*, *jarh wa ta’dīl*, *ilm al-rijāl*, *ilm al-takhrīj* dan lain-lain dirangka dalam *‘ulūm al-ḥadīth* untuk menjustifikasikan kesahihan proses pemindahan matan hadis melalui jalur sanad. Secara tidak langsung penelitian ini telah menjadi suatu ilmu usul dalam Islam yang dijadikan sebagai garis panduan bagi menentukan hukum di samping menjaga kesucian agama Islam daripada penyelewengan dan pemalsuan (Rihab Rafaat Fawzi, 2009).

‘Ulūm al-ḥadīth atau ilmu hadis ialah suatu ilmu yang meneliti segala yang berkaitan dengan periwayatan hadis sama ada *riwāyah* atau *dirāyah*. Ilmu ini merangkumi kaedah dan usulnya seperti (1) penghimpunan hadis dan proses merekodkan di dalam buku serta jenis-jenis pembukuan hadis, (2) keterangan metodologi ulama hadis dalam menilai kesahihan dan kedaifan sesebuah hadis (3) dan metodologi mereka dalam ilmu *jarh wa ta’dīl*, serta ilmu *ghārib al-ḥadīth*, *nāsikh al-ḥadīth wa mansūkhīhī*, *mukhtalif al-ḥadīth wa musykilīhī*, *asbab wurūd al-ḥadīth* dan cabang-cabang ilmu selainnya yang berkaitan (Mohd Yusuf Ismail et al., 2018).

Hasilnya, hadis dinilai sebagai *ṣahīh* (diterima) atau *mardūd* (ditolak) bergantung kepada hasil penilaian *muḥaddithīn*.

Pembahagian hadis dari aspek penerimaan dan penolakan hadis adalah seperti berikut:

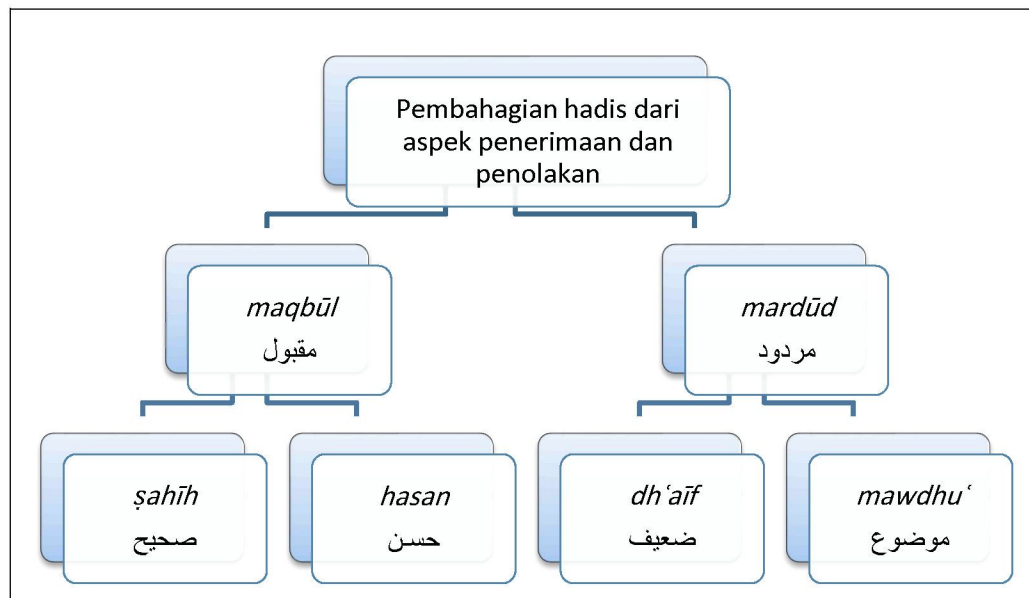

Rajah 1.1 Pembahagian Hadis dari Aspek Penerimaan dan Penolakan
Sumber: Mohd Muhiden Abd. Rahman (2010)

Menurut Ibn Ṣalāh (1986), ‘Abdullāh bin Yusūf (2003), Al-Qathan (2006), definisi hadis sahih adalah:

الحديثُ المسنَدُ الذي يتَّصِلُ إسنادهُ بنقلِ العَدْلِ الضَّابِطِ عن العَدْلِ
الضَّابِطِ إلى منتهاه، ولا يكونُ شاذًّا، ولا مُعَلَّأً

Hadis yang bersambung sanadnya, yang dinukilkan oleh perawi yang adil dan dhabit sehingga akhir sanad tanpa ada syādh dan ‘illah.

Daripada pengertian di atas, dapat disimpulkan bahawa terdapat lima syarat yang perlu dipenuhi bagi menentukan kesahihan sesuatu hadis iaitu bersambung sanad, ‘*adālah* perawi, perawi kuat ingatan (*tamām dhabit*), tiada kecacatan dan tiada keraguan pada sanad dan matan. (Al-Syāfi‘e, 1939 dan Mohd. Muhiden Abd. Rahman, 2010). Melihat kepada metodologi pengawalan hadis sahih yang cukup kemas ini, wajar untuk pengkaji meneliti disiplin ilmu syarat hadis sahih ini untuk diterapkan dalam model komunikasi Islam. Hal ini demikian kerana perkara pokok

dalam penerimaan hadis berkisar tentang penyampai atau perawi dan apa yang disampaikan. Perkara ini bersamaan dengan penerimgunaan maklumat efektif yang menekankan faktor penyampai dan mesej (Mohd Sobhi Ishak, 2011 dan Sussman & Siegel, 2003).

Seiring dengan perkembangan semasa, ilmu sanad tidak lagi hanya terikat dalam kerangka ilmu hadis semata-mata. Sebaliknya, prinsip-prinsip yang terkandung dalam disiplin ini berpotensi besar untuk diaplikasikan dalam bidang komunikasi kontemporari. Sebagaimana perawi hadis diwajibkan memastikan rantaian sanadnya bersambung dan sumbernya sahih sebelum sesuatu riwayat diterima, begitu jugalah keperluan dalam komunikasi moden yang menuntut penyampaian maklumat secara bertanggungjawab, sahih, dan beretika. Dalam hal ini, konsep *ittisāl al-sanād* dapat diinterpretasikan semula sebagai prinsip sanad penceramah bersambung kepada sumbernya, manakala *‘adālah al-ruwāt* boleh diterapkan sebagai prinsip integriti penceramah dan begitulah seterusnya untuk syarat-syarat yang lain. Oleh yang demikian, *‘ulūm al-ḥadīth* bukan sekadar warisan keilmuan Islam yang bersifat tradisional, bahkan mampu berfungsi sebagai jambatan antara epistemologi Islam dengan tuntutan keperluan komunikasi masa kini. Pendekatan ini membolehkan pembinaan model komunikasi Islam yang bersifat menyeluruh, merangkumi dimensi rohani, intelektual, dan praktikal secara seimbang dan berkesan.

1.3 Permasalahan Kajian

Sungguhpun ramai beranggapan komunikasi merupakan sesuatu yang mudah dilakukan, ironinya proses komunikasi amat sukar untuk dipraktikkan dan sering berlaku kesalah fahaman dalam komunikasi (Gill Hasson, 2019 dan Haslina Halim, 2018). Meneliti kajian dan dapatan sarjana terdahulu, terdapat beberapa perkara pokok yang dapat digariskan sebagai permasalahan kajian ini iaitu:

1.3.1 Komunikasi ceramah tidak efektif

Mohd Zabidi Bador (2018) mengungkapkan umat Islam masa kini perlu mengakui kegagalan dalam berkomunikasi dan berinteraksi sesama Muslim sehingga memberikan impak besar terhadap hubungan ummah dan persepsi global. Kegagalan ini dilihat apabila umat Islam sering berbalah, gagal menyelesaikan masalah dalaman

serta bertentangan pendapat dalam banyak perkara akibat komunikasi yang tidak efektif. Komunikasi boleh menjadi tidak efektif disebabkan faktor komunikator dan mesej (Mukhlis Aliyudin, 2009). Lebih dari itu, sebahagian sarjana menegaskan kejayaan komunikasi bergantung kepada komunikator sebagai faktor utama, manakala mesej berperanan sebagai faktor sampingan (Mohd Sobhi Ishak, 2011).

Fenomena global turut memperlihatkan kecelaruan penyebaran maklumat agama dalam talian. Menurut Muhammad Aidh (2019), 30.7% mesej dakwah mengandungi unsur provokasi, 14.5% mengeksploitasi sentimen agama, malah 39% mesej disebar dengan tujuan menyebarkan maklumat yang salah. Bernard Lewis (1993) menegaskan:

Sejak dahulu lagi tokoh-tokoh Islam menyedari betapa bahayanya persaksian palsu, perkhabaran salah dan landasan agama yang berasaskan sumber yang tidak pasti. Oleh yang demikian, mereka membina suatu kaedah dan pendekatan yang begitu terperinci untuk menyaring, menapis serta menganalisa sesuatu riwayat. Sistem ini begitu sofistikated dan profesional serta tidak ada bandingan semenjak dahulu sehingga sekarang.

Kegagalan komunikasi pembujukan dalam konteks komunikasi massa dan media sosial juga berpunca daripada ketidakjelasan mesej, perbezaan interpretasi penerima (Ribka Alan, 2015; Mus Chairril et al., 2011), serta tiadanya penguasaan retorik dan laras bahasa yang tepat (Azlina Kamaruddin, 2017). Kebergantungan masyarakat terhadap media baharu membuka ruang luas kepada penyebaran maklumat agama tanpa semakan autoriti (Kairulanuar Ab Kadir et al., 2017), menuntut suatu model penilaian kredibiliti yang sistematik.

Mowlana (2007) pernah menekankan bahawa komunikasi Islam seharusnya berteraskan tauhid, etika, tanggungjawab sosial dan spiritual, namun idea ini sering gagal diterjemahkan secara menyeluruh dalam komunikasi keagamaan moden, khususnya apabila komunikasi lebih bersifat persembahan berbanding keberkesanan mesej.

Dalam konteks Malaysia, beberapa kajian menunjukkan wujud kegagalan komunikasi disebabkan pengurusan komunikasi yang tidak cekap, tidak berpaksikan al-Quran dan al-Sunnah serta kelemahan menjiwai tuntutan dakwah (Wan Abdullah &

Wan Yusnee, 2013; Juanda Jaya & Zaharuddin Abd Rahman, 2012). Sikap tidak berintegriti dalam penyampaian lisan dan maklumat menyebabkan masyarakat terdedah kepada mesej dogmatik, tidak masuk akal dan bercanggah dengan prinsip Islam (Zulkifli Mohamad al-Bakri, 2017).

Temuan Mohamad Nazli Omar (2013) mengenai cabaran dakwah di negeri maju seperti Melaka menunjukkan institusi dakwah berhadapan kesukaran mengurus strategi komunikasi secara terancang, kurangnya fokus terhadap modal insan terlatih serta tekanan arus sekularisasi.

Lebih daripada itu, penyebaran ajaran, ceramah dan konten agama di Malaysia turut dibanjiri fenomena “ustaz YouTube” dan penceramah tanpa tauliah yang belum dipastikan kesahihan sumber ilmunya semakin membimbangkan (Norizah Aripin et al., 2016). Hal ini memberi kesan langsung terhadap kefahaman akidah masyarakat serta menimbulkan kecelaruan maklumat agama.

Dalam masa yang sama, media sebenarnya mempunyai potensi besar sebagai saluran membina kefahaman Islam sekiranya dimanfaatkan secara etika dan berstrategik (Azarudin Awang & Khadijah Mohd Khambali, 2015). Namun, tidak semua pendakwah tempatan mampu mengadaptasi medium ini secara profesional.

Supriyanto (2018) menegaskan bahawa penyampai dakwah perlu memiliki kelayakan ilmu Islam yang kukuh termasuk kefahaman kesahihan hadis, kisah sahabat, riwayat ulama dan hukum-hakam. Sikap seorang penyampai yang berilmu ialah tidak berani mengatakan sesuatu yang tidak diketahuinya. Azlina Kamaruddin (2017) turut merumuskan bahawa kegagalan komunikasi pembujukan berpunca daripada kelemahan retorik, penggunaan laras bahasa yang tidak tepat serta kualiti intelektual dan moral yang tidak setanding prinsip *‘adālah* perawi.

Kajian Mohamad Zulkifli Abdul Ghani et al. (2020) membuktikan wujud pendakwah yang tidak menyelidiki kebenaran sesuatu berita, tidak merujuk sumber sahih dan menokok tambah kandungan sehingga terpesong daripada kebenaran. Hal ini bersesuaian dengan dapatan Muhammad Aidh (2019) berkenaan penyebaran mesej provokatif, ekstremisme dan khurafat.

Harahap Abdi Syahrial (2015) pula menegaskan bahawa punca kekangan komunikasi dakwah datang daripada penceramah sendiri yang kurang menguasai bahan, tidak memahami sasaran, memilih media yang tidak sesuai serta menggunakan metode dakwah yang tidak tepat, mengakibatkan golongan sasaran gagal mencerna mesej.

Menurut Faisal Ahmad Shah (2016), sikap masyarakat Melayu yang mudah bersangka baik menerima maklumat daripada penceramah popular tanpa verifikasi, sekalipun mesej tersebut mungkin menggunakan hadis palsu atau unsur tidak rasional. Noor Azaian Abdul Talib et al. (2017) mengingatkan bahawa tradisi ilmu Islam asalnya berteraskan kesinambungan sanad dan ketelitian ulama silam, sedangkan sebahagian penceramah kini tidak lagi memelihara disiplin tersebut. Oleh yang demikian, isu-isu seperti integriti sumber, ketepatan mesej, kawalan emosi, retorik profesional dan gaya penyampaian menjadi faktor kritikal yang menentukan keberkesanan ceramah sebagai medium transformasi pemikiran masyarakat.

Secara keseluruhan, permasalahan komunikasi dalam konteks global, nasional dan khususnya dalam amalan penceramah memperlihatkan wujudnya kelemahan ketara dari segi kesahihan maklumat, penguasaan ilmu, kelayakan komunikator, profesionalisme penyampaian serta kemampuan mengurus medium komunikasi baharu. Walaupun disiplin hadis telah menyediakan kerangka penilaian ilmu yang tersusun melalui syarat sanad bersambung, *'adālah*, *dhabt*, selamat daripada *syādh* dan selamat daripada *'illah*, kerangka ini belum diintegrasikan secara sistematik dalam model komunikasi kontemporari. Jurang kajian timbul apabila tiada model komunikasi Islam komprehensif yang menyepadukan prinsip-prinsip hadis sahih sebagai asas menilai kredibiliti penceramah dan keberkesanan penyampaian. Justeru, membangunkan model komunikasi Islam berasaskan syarat hadis sahih menjadi keperluan mendesak bagi mengembalikan integriti penyampaian agama, memperkukuh literasi maklumat Islam dan memastikan ceramah benar-benar berperanan sebagai medium pembinaan masyarakat berasaskan kebenaran dan autoriti ilmu.

1.3.2 Kurang Implementasi Teori Islam dalam Kajian Komunikasi

Sudah berdekad lamanya, lapangan teori dalam kajian komunikasi didominasi oleh perspektif Barat sama ada menjurus kepada perspektif Eropah Barat mahupun Amerika Utara (Amal Ibrahim, 2016). Kedua-dua perspektif Barat dan Islam menghargai kaedah saintifik untuk mendapatkan pengetahuan objektif, tetapi Islam secara unik menggabungkan pandangan rohani, mempromosikan pemahaman sains yang lebih inklusif dalam masyarakat pelbagai budaya (Alkaf et al. 2023). Saranan “mengislamkan” teori komunikasi bukanlah perbahasan yang baharu di Malaysia

malah sejak mengorak langkah ke alaf baru tahun 2000 lagi, apabila beberapa sarjana menyatakan perlunya melihat komunikasi menurut acuan Timur kerana telah ramai pengkaji komunikasi Timur masa kini mampu mewujudkan teori komunikasi serantau (Mahyuddin Ahmad, 2015 dan Musa Abu Hassan, 2002).

Lebih awal daripada itu, al-Barzinji (1978) telah mengungkapkan dalam disertasi beliau bahawa ideologi komunikasi media yang ditinggalkan oleh kolonial Barat tidak sesuai dipraktikkan dalam masyarakat Islam. Walaupun sebahagian dunia kelas ketiga beranggapan dengan meniru model Barat akan membuahkan manfaat dan ganjaran yang baik namun ternyata hasilnya terlalu sedikit bahkan dalam sesetengah keadaan menghancurkan masyarakat dan budaya setempat. Lantaran itu, beliau mencadangkan agar kajian akan datang mengimplementasikan model media Islam sebagai suatu pendekatan baharu dalam pengajian dunia Islam.

Turut menyuarakan pendapat yang sama adalah Nasruddin Yunus (2002) apabila beliau mengakui bahawa betapa pentingnya kajian komunikasi dari sudut perspektif Islam memandangkan bidang ini didominasi oleh sarjana Barat. Antara permasalahan yang digariskan beliau adalah:

1. Keperluan konsep komunikasi daripada perspektif Islam sebagai satu alternatif kepada perspektif Barat.

Lapangan komunikasi moden telah sekian lama didominasi oleh teori dan model yang berasal daripada kerangka pemikiran Barat, yang umumnya berteraskan pendekatan sekular, individualistik dan fungsionalis. Dominasi ini menjadikan kajian-kajian komunikasi cenderung untuk mengabaikan dimensi kerohanian, nilai wahyu dan prinsip etika dalam komunikasi. Oleh yang demikian, timbulnya keperluan mendesak untuk membangunkan konsep komunikasi yang berpaksikan pandangan alam Islam sebagai alternatif yang lebih holistik dan seimbang.

Konsep komunikasi dalam Islam tidak sekadar menekankan kepada penghantaran dan penerimaan mesej, tetapi turut mencakupi tanggungjawab moral, nilai tauhid, dan tujuan kehidupan manusia sebagai hamba Allah SWT dan khalifah di muka Bumi. Dalam konteks ini, komunikasi dilihat sebagai amanah yang berkait rapat dengan niat, kebenaran maklumat, kejujuran penyampai, dan kesan terhadap masyarakat. Maka, penjana konsep

komunikasi Islam bukan sahaja bertujuan mencabar dominasi epistemologi Barat, tetapi juga memperkayakan kajian komunikasi dengan dimensi nilai dan spiritual yang tidak dipisahkan daripada realiti manusia.

Kurangnya konsep komunikasi Islam yang tersusun dan diinstitusikan dalam disiplin akademik telah menyebabkan kecenderungan untuk menilai amalan komunikasi seperti media dan pendidikan berdasarkan ukuran Barat semata-mata. Akibatnya, banyak aspek dalam wacana Islam seperti hikmah, *tabligh*, nasihat, dan syura tidak dibincangkan secara teoritikal dan sistematik. Oleh itu, membangunkan konsep komunikasi Islam yang bersumberkan al-Quran, al-Sunnah dan warisan keilmuan klasik adalah satu keperluan asasi dalam memperkasa identiti komunikasi Muslim.

2. Penyesuaian konsep komunikasi Islam dengan model komunikasi Barat.

Cabaran berikutnya dalam pengajian komunikasi Islam adalah menyelaraskan konsep-konsep komunikasi Islam dengan model-model komunikasi Barat yang telah mantap digunakan dalam kajian dan pengajaran. Penyesuaian ini bukanlah bermakna Islam perlu tunduk kepada kerangka teori Barat, sebaliknya bertujuan mencari titik pertemuan dan ruang dialog antara kedua-dua paradigma demi mewujudkan model komunikasi yang lebih inklusif dan berimbang.

Model komunikasi Barat umumnya menekankan kepada unsur teknikal seperti pengirim, penerima, saluran dan maklum balas, manakala komunikasi Islam menekankan aspek niat, adab, kesucian niat, serta keberkatan dalam penyampaian. Usaha menyepadukan kedua-dua dimensi ini memerlukan pendekatan integratif yang mampu menyesuaikan bentuk tanpa mengorbankan roh Islam. Misalnya, prinsip *al-amr bi al-ma'ruf wa al-nahy 'an al-munkar* dapat dirangka sebagai tujuan komunikasi, manakala elemen *'adālah* dan *dhabī* dalam ilmu hadis boleh diterapkan sebagai piawaian integriti komunikator.

Namun begitu, cabaran besar yang timbul adalah kekurangan metodologi yang mampu menjadi jambatan bagi kedua-dua paradigma ini secara ilmiah. Walaupun terdapat usaha pengkaji-pengkaji terdahulu untuk

menyatukan teori Islam dan model Barat, namun hasil kajian sering kali bersifat fragmen.

Oleh yang demikian, penyesuaian ini memerlukan pendekatan antara bidang (*interdisciplinary approach*) yang menggabungkan kekuatan epistemologi Islam dan kerangka analitik Barat secara kritis. Hanya melalui gabungan ini, satu model komunikasi Islam yang segar, relevan dan ilmiah dapat dibina untuk mendepani cabaran kontemporari serta menyelesaikan krisis komunikasi dalam masyarakat Muslim hari ini.

Tidak dapat dinafikan bahawa terdapat kajian daripada sarjana Islam dalam lapangan komunikasi ini. Herri Azhari (2019), Muhammad Taufik Md Sharipp (2018) dan Bayu Rohmat Nurkholid Pranata (2018) serta Mukhlis Aliyudin (2009) pernah mengadaptasi Model SMCR oleh Berlo (1960) dalam pengkajian komunikasi Islam. Selain itu, Miftachur Rofiko (2017), Zulkefli Bin Haji Aini & S. Salahudin Suyurno (2016), Wahidah Suryani (2015) dan Dian Ismi Islami (2013) pernah menginterpretasikan Model Laswell (1948) dalam kajian komunikasi Islam mereka. Hal ini membuktikan kebanyakan lapangan kajian komunikasi Islam dipenuhi dengan adaptasi model dan teori Barat yang diserap masuk ke dalam kajian Islam sedangkan Islam telah menemukan model penerimaan hadis sahih sebagai disiplin ilmu yang jitu demi menjamin mesej Rasulullah SAW dapat diturunkan kepada generasi akan datang.

Menurut Mohd Sobhi Ishak (2011) dan Azimi et al. (2007), kebanyakan sarjana Barat tidak meletakkan unsur agama dalam kajian mereka. Namun, sekiranya wujud unsur berkenaan agama, tentunya lebih tertumpu dalam konteks agama-agama lain selain daripada agama Islam (Campbell, 2010, 2005 dan Helland, 2005, 2000).

Menyusuri praktik ilmu hadis yang diamalkan sarjana Islam sejak dahulu, Mahmud Thahan (2010:185-186) mengupas bahawa metodologi penerimaan khabar berita tidak dapat dijumpai pada mana-mana agama mahupun sebarang zaman melainkan apa yang telah disusun oleh ulama *mushtalah al-hadīth*. Islam telah menggariskan standard yang minimum metode penerimaan berita. Hasilnya banyak informasi yang disampaikan termasuk berita rasmi tidak dapat dipercayai dan tidak dapat dijadikan landasan kebenaran. Hal ini disebabkan sumber penyampainya *majhūl* (tidak jelas atau tidak dikenali) oleh penerima.

Berdasarkan penelitian terhadap kajian-kajian lepas, didapati masih terdapat jurang yang ketara dalam wacana komunikasi Islam khususnya dalam konteks pembinaan model komunikasi berasaskan epistemologi Islam yang tulen. Kajian-kajian terdahulu lebih banyak mengambil pendekatan adaptasi model Barat seperti Model SMCR Berlo atau Model Laswell dengan sedikit pengubahsuaian berdasarkan konteks Islam. Walaupun terdapat kajian yang menampilkan pendekatan komunikasi berdasarkan al-Quran dan terminologi seperti aplikasi *qawlan sadidan*, namun penerimgunaan *'ulūm al-ḥadīth*, khususnya lima syarat hadis sahih sebagai asas pembentukan konstruk komunikasi Islam masih belum digarap secara menyeluruh dan sistematik. Belum ada kajian setakat pemerhatian pengkaji yang menstrukturkan kelima-lima syarat ini menjadi satu kerangka komunikasi yang boleh diuji secara empirikal melalui pendekatan kajian kuantitatif. Maka, kajian ini menjadi signifikan kerana ianya bukan sahaja menawarkan model komunikasi Islam yang berpaksikan sumber keilmuan Islam yang autentik, bahkan diharapkan mampu menyumbang kepada pembangunan ilmu komunikasi Islam yang lebih kukuh dan berteraskan tradisi keilmuan Islam yang sahih.

1.4 Soalan Kajian

Kajian ini secara khususnya berdasarkan persoalan berikut:

- S1. Apakah syarat-syarat hadis sahih yang boleh diterapkan dalam komunikasi Islam?
- S2. Bagaimanakah tahap amalan komunikasi Islam berdasarkan syarat hadis sahih dalam kalangan penceramah Negeri Melaka?
- S3. Bagaimanakah model komunikasi Islam berdasarkan syarat hadis sahih dapat dibangunkan?

1.5 Objektif Kajian

Objektif kajian akan memandu hala tuju kajian serta perkara-perkara yang dapat dicapai di akhir sesuatu kajian (Ghazali Darusalam & Sufean Hussin, 2016). Dalam usaha menjawab persoalan kajian yang dinyatakan tersebut, beberapa objektif kajian dapat digariskan adalah untuk:

- O1. Mengkaji syarat-syarat hadis sahih yang boleh diterapkan dalam komunikasi Islam
- O2. Menentukan tahap amalan komunikasi Islam berdasarkan syarat hadis sahih dalam kalangan penceramah Negeri Melaka.
- O3. Membangunkan model komunikasi Islam berdasarkan syarat hadis sahih.

1.6 Kepentingan Kajian

Kepentingan kajian diterangkan dari sudut sumbangan kepada badan ilmu dan kegunaan dapatan kajian terhadap pihak yang berkaitan (Parmjit Singh, Chan Yuen Fook & Gurnam Kaur Sidhu, 2015). Dari sudut sumbangan terhadap badan ilmu:

1. Kajian ini diharap mampu menambah kepada khazanah ilmu dalam bidang komunikasi Islam. Hal ini kerana berdasarkan tinjauan pengkaji, masih kurang kajian yang mengetengahkan penelitian komunikasi dari sudut pandang Islam.
2. Mengintegrasikan ilmu *`ulūm al-ḥadīth* dengan ilmu komunikasi. Kebiasaannya, kedua-dua ilmu ini berdiri dengan perspektif sendiri. Kajian ini membuka jalan dalam melihat *`ulūm al-ḥadīth* dari sudut komunikasi atau komunikasi dari sudut pandang *`ulūm al-ḥadīth*.

Dari aspek sumbangan kepada badan organisasi atau penyelidik lain pula:

1. Kajian ini diharapkan mampu mewujudkan instrumen komunikasi berlandaskan syarat hadis sahih yang mampu memberi nilai baharu kepada penyelidik lain agar membuat kajian tinjauan berkenaan komunikasi efektif.
2. Kajian juga dapat menjadi input kepada Jabatan Kemajuan Islam Malaysia (JAKIM), Jabatan Agama Islam Negeri dan Suruhanjaya Komunikasi dan Multimedia (SKMM) untuk menilai komunikator yang sahih menurut pandangan Islam.

1.7 Skop dan Batasan Kajian

Kajian ini terarah kepada tiga perkara utama iaitu mengenal pasti syarat hadis sahih yang boleh diterapkan sebagai model komunikasi berdasarkan syarat hadis

sahih, menganalisis pengamalan komunikasi Islam dalam kalangan penceramah agama dan mencadangkan model komunikasi Islam berdasarkan syarat hadis sahih. Bagi membawa kajian ini ke arah yang lebih terpandu, kajian ini menetapkan had kajian yang dibatasi oleh beberapa perkara antaranya:

1.7.1 Batasan alat analisis kajian

Kajian ini menekankan syarat hadis sahih iaitu *ittiṣāl al-sanād*, *ʿadālah al-ruwat*, *tamām al-ḍhabṭ*, *salāmah min al-illah* dan *salāmah min al-shuzūdh* dari sudut pandang *ʿulūm al-ḥadīth* sebagai alat analisis dan pengolahan. Syarat-syarat hadis sahih ini diolah menjadi item-item seterusnya konstruk dan model komunikasi Islam.

1.7.2 Batasan lokasi kajian

Kajian mengenai pengamalan komunikasi Islam ini dijalankan di Negeri Melaka sahaja. Rasional pemilihan Negeri Melaka adalah kerana peranan Melaka sebagai pusat dakwah dan pendidikan Islam serantau pada era Kesultanan Melayu Melaka, khususnya pada pemerintahan Sultan Muzaffar Shah (1446–1456M) dan Sultan Mansur Shah (1456–1477M). Melaka menjadi pusat pengajian Islam yang penting selain membawa perkembangan Islam ke daerah-daerah lain di Semenanjung (Muhammad Mustaqim Mohd Zarif, 2011; Mohd Idrus Jusi, 1973). Syed Naquib al-Attas (1972) pernah mengungkapkan:

“Jikalau dahulu mereka (Raja dan pembesar) asyik menggemari remungan, foya, dongengan, khayal dan sebagainya. Kini mereka giat menganjurkan penulisan dan penafsiran ilmu-ilmu sejarah dan tasawuf serta falsafah Islam.”

Frasa ini menggambarkan transformasi intelektual dan spiritual yang berlaku dalam kalangan masyarakat di Bumi Melaka seiring dengan kemasukan dan penyebaran dakwah Islam di Alam Melayu. Walaupun Mohamad Nazli Omar (2013) menyatakan bahawa terdapat beberapa perselisihan fakta dalam ruang lingkup sejarah dan saiz geografi, beliau menegaskan bahawa isu tersebut tidak menjejaskan hakikat bahawa Melaka telah diakui sebagai pusat dakwah dan pendidikan Islam yang utama

dalam sejarah Malaysia. Hal ini membuktikan bahawa Islam berkembang dengan pesat dalam ruang yang positif di Melaka.

Dalam konteks abad ke-19 dan 20 pula, wujud tokoh-tokoh dakwah dan ulama yang memainkan peranan penting dalam penyebaran agama Islam serta memberikan sumbangan besar dalam dakwah dan pendidikan Islam di Melaka. Antaranya termasuk Mualim Haji Wahid bin Othman, Kiyai Haji Hashim, Tuan Guru Haji Hassan bin Haji Abu Bakar, Mufti Haji Khalil bin Haji Husin dan ramai lagi. Penyampaian ilmu daripada generasi ke generasi ini menghasilkan masyarakat Islam Melaka yang kekal berpegang teguh pada ajaran Islam hingga kini (Azmi Budin & Mohamad Nazli Omar, 2018).

Seiring dengan warisan sejarah tersebut, pemilihan Melaka sebagai lokasi kajian turut diperkukuh oleh realiti kontemporari ekosistem agama yang hidup dan berfungsi secara aktif di semua peringkat pentadbiran negeri. Program keagamaan tidak hanya digerakkan oleh Jabatan Agama Islam Melaka (JAIM), tetapi turut diperkasakan oleh kerajaan negeri, pihak berkuasa tempatan, masjid negeri, masjid daerah serta jaringan masjid di peringkat Parlimen dan Dewan Undangan Negeri (DUN). Melaka mempunyai sebanyak 194 buah masjid merentasi tiga daerah yang merangkumi masjid kerajaan, masjid institusi, masjid warisan dan masjid kariah. Selain itu, wujudnya pelbagai pertubuhan bukan kerajaan (NGO) Islam yang aktif serta komuniti kariah yang responsif dalam menghidupkan pengajian di surau komuniti turut memperlihatkan dinamika ekosistem dakwah yang kukuh (Mohamad Najib Md Norani & Wahyu Hidayat Abdullah, 2020; Muhammad Hazmi, 2021).

Tambahan pula, Melaka mempunyai pendekatan terbuka dalam hal pengurusan penceramah luar. Negeri ini tidak menyenarai hitam mana-mana penceramah luar yang ingin menyampaikan dakwah, namun menetapkan garis panduan agar para penceramah berlaku jujur, bertanggungjawab, dan tidak membawa unsur khilafiah yang boleh menimbulkan perpecahan dalam masyarakat. Jabatan Mufti Negeri Melaka turut menyokong aktiviti yang menyemarakkan dakwah, mengimarahkan masjid dan surau, serta memperkembangkan ilmu berasaskan al-Quran dan hadis menurut manhaj Ahli Sunnah wal Jamaah. Bagi memastikan ketertiban, penganjur perlu mengemukakan permohonan sekurang-kurangnya dua minggu sebelum penganjuran majlis melibatkan penceramah luar (Abdul Halim Tawil, 2022; 2025 & Nursaliawati Salberi, 2023).

Oleh itu, pemilihan Negeri Melaka sebagai skop kajian adalah bersesuaian bukan sahaja kerana latar sejarahnya sebagai pusat perkembangan ilmu dan dakwah Islam, tetapi juga kerana ekosistem keagamaannya yang masih kukuh dan berfungsi secara aktif sehingga kini. Keadaan ini memberikan ruang yang kondusif untuk mengkaji bagaimana syarat hadis sahih dapat diterapkan dalam komunikasi penceramah masa kini serta menilai impaknya terhadap pengamalan komunikasi Islam di peringkat negeri.

Selain itu, dapatan kajian Mohamad Nazli Omar (2013) turut menunjukkan bahawa Melaka telah mencapai tahap pengurusan dakwah negeri maju, khususnya dalam kajian beliau terhadap lapan institusi dakwah terpilih. Hasil tersebut seiring dengan pandangan Ishak Suliaman (2020) bahawa kajian yang memfokuskan Melaka sebagai medan kajian adalah memadai sebagai cetusan awal kepada penyelidikan lanjutan dalam bidang dakwah dan komunikasi Islam.

1.7.3 Batasan persampelan kajian

Tinjauan pengamalan komunikasi Islam difokuskan kepada penceramah agama dalam Negeri Melaka sahaja yang mempunyai tauliah mengajar agama daripada Jabatan Mufti Negeri Melaka. Sehingga Mei 2020, jumlah pemegang tauliah mengajar agama dalam Negeri Melaka berjumlah 1069 orang (Abdul Halim Tawil, 2022). Kepentingan tauliah ini sebagai batasan kajian setidak-tidaknya pemegang tauliah mengetahui garis panduan dalam menyampaikan ilmu agar lebih tersusun dan menepati kehendak agama yang sebenar selain dapat memastikan kesesuaian dan kelayakan seseorang yang ingin mengajarkan agama (Zulkifli Mohamad Al-Bakri, 18 Julai 2016).

1.8 Sorotan Literatur

Sorotan literatur ini bertujuan untuk meneliti kecenderungan semasa dalam kajian komunikasi Islam serta mengenal pasti kelompongan dalam pembentukan model komunikasi yang berpaksikan epistemologi Islam, khususnya berdasarkan *'ulūm al-ḥadīth*.

Penyelidikan komunikasi dapat membantu masyarakat memerihalkan, menerangkan, mamahamkan, menginterpretasikan, meramalkan, mengawal dan

mengkritik proses komunikasi. Selain itu, ianya dapat membentuk teori yang mantap dan umum untuk menerangkan pelbagai aspek komunikasi (Jusang Bolong, 2018). Dalam lapangan kajian komunikasi, terdapat pelbagai teori mahupun model yang telah mahupun sering digunakan untuk mencapai objektif kajian mana-mana penyelidik. Tinjauan penyelidik terhadap kajian lalu dapat dibahagikan kepada tiga bahagian utama:

1.8.1 Penerimgunaan Komunikasi Barat dalam Kajian Komunikasi Islam

Sebahagian besar teori komunikasi berasal daripada pemikiran Barat dan diterima guna dalam lapangan kajian komunikasi termasuklah kajian di dalam komunikasi Islam (Sofia Hayati Yusoff, 2016 dan Rahmahtunnisah Hj Sailin et al.,2016). Kebanyakan kajian komunikasi akan berpaksikan beberapa model komunikasi Barat, kemudian diolah mengikut acuan kajian yang dijalankan oleh pengkaji muslim. Model komunikasi yang paling kerap dijadikan sandaran adalah sebuah model lama yang diperkenalkan oleh oleh Berlo (1960) iaitu Model SMCR. Beliau mengungkapkan komunikasi merupakan satu proses pemindahan maklumat dan kefahaman daripada individu kepada individu lain melalui simbol-simbol yang bermakna. Model yang menambah baik Model Linear oleh Shannon dan Weaver (1964) ini merumuskan komunikasi efektif memerlukan lima unsur pada sumber dan penerima yang akan memberi kesan kepada komunikasi. Iaitu kemahiran komunikasi, ilmu, sistem sosial, budaya dan sikap (Zulkifli Ariffin, 2017 dan Muhammad Fazil Ahmad, 2015).

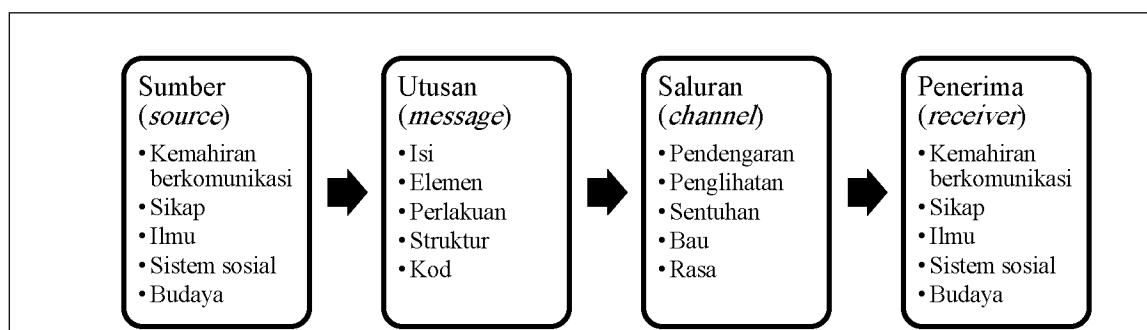

Rajah 1.2 Model SMCR oleh David K. Berlo
Sumber: Muhammad Fazil Ahmad (2015)

Menerusi model ini, beberapa sarjana Islam mencambahkan idea dalam kajian mereka antaranya Mukhlis Aliyudin (2009) yang menyatakan tentang formulasi 'ilmu dan tablīgh sebagai transmit pesanan daripada komunikator kepada komunikan menggunakan media dalam menyebarkan ajaran Islam. Beliau turut bersetuju dalam komunikasi efektif, penyampai wajib mempunyai ilmu dan sikap terpuji agar mesej yang diutarakan diterima oleh komunikan.

Selain itu, perkembangan pemikiran modenisme dan pembaharuan Islam di Malaysia turut memberi kesan terhadap pendekatan komunikasi penceramah. Menurut Kamarudin Salleh (2012), gerakan *tajdid* dan *islah* berperanan sebagai mekanisme pembaharuan idea yang bertembung dengan cabaran modenisme dan pluralisme, yang secara tidak langsung membentuk gaya penyampaian penceramah kontemporari (Kamarudin Salleh, 2012).

Dalam era digital, fenomena penceramah maya atau 'ustaz YouTube' telah menimbulkan cabaran baharu terhadap kesahihan maklumat. Kajian oleh Norizah Aripin et al. (2016) mendapati wujud kebimbangan terhadap sumber rujukan yang tidak sahih, justeru menuntut masyarakat Islam menekankan aspek kesahihan sumber seperti al-Quran dan hadis sebagai teras penilaian komunikasi agama (Norizah Aripin et al., 2016).

Sehubungan dengan itu, kerangka komunikasi Islam yang berteraskan konsep tauhid dan tanggungjawab telah dibangkitkan oleh Mowlana (2007) sebagai pendekatan yang menolak dominasi teori Barat semata-mata. Hujah ini bertepatan dengan agenda *de-westernization* ilmu komunikasi (Miike, 2006 dan Waisbord & Mellado, 2014) yang menekankan pentingnya nilai dan konteks tempatan diangkat sebagai tunjang pemikiran akademik tempatan.

Selain itu, Muhammad Taufik Md Sharipp (2018) merumuskan Model SMCR dalam Rajah 1.2 di atas saling tidak tumpah seperti elemen atau rukun komunikasi dakwah yang disebut oleh Abdul Karim Zaidan (2002) dan Zulkefli Bin Haji Aini & S. Salahudin Suyurno (2016) iaitu (1) Topik dakwah, (2) Pendakwah (3) Sasaran dakwah dan (4) Teknik dakwah. Perkara utama dalam proses komunikasi dakwah adalah keterampilan sumber menyampaikan utusan kepada penerima menerusi pelbagai saluran. Model ini menyatakan kekurangan unsur pada penyampai dan penerima akan menjejaskan proses komunikasi.

Bukan itu sahaja, Herri Azhari (2019) dalam mengadaptasi model yang sama terhadap analisis manfaat teknologi informasi dalam pendidikan di Indonesia turut

mengungkapkan terdapat keperluan suatu kerangka teknologi informasi nasional demi mewujudkan masyarakat tempatan bersedia menghadapi era global yang dapat menyediakan akses secara universal. Hal ini demikian kerana model komunikasi Barat mungkin tidak mencukupi untuk mengkonsepsikan komunikasi yang berkesan di tempat kerja dalam konteks tempatan di mana kebanyakannya adalah Muslim. Oleh itu, terdapat keperluan untuk meneliti domain konseptual membina teori komunikasi daripada perspektif Islam kerana ketidak cukupan teori komunikasi ini (Zulkifli Bin Ariffin, 2017:16).

Selain itu, hasil kajian Bayu Rohmat Nurkholid Pranata (2018) menemukan pembimbing agama perlu mengaplikasi Model Berlo dalam kuliah ringkas mahupun ceramah umum mereka. Hal ini kerana pengamalan Model Berlo menurut beliau mampu mewujudkan keterampilan dalam menyampaikan mesej seperti mengguna bahasa yang mudah tanpa perlu ditafsirkan oleh pelajar. Matlamat penyampaian mesej agar pelajar sebagai penerima mesej dapat menerima seterusnya membentuk nilai akhlak dalam diri pelajar seperti sifat berani berbicara, berdisiplin, jujur, kreatif dalam kaedah penyampaian, komunikatif dan berdemokrasi dalam mendengar pandangan orang lain.

Namun, Model SMCR Berlo dikritik kerana tidak memasukkan unsur gangguan daripada luar yang boleh menatijahkan kesan buruk dalam komunikasi (Muhammad Fazil Ahmad, 2015). Perkara yang sama turut dipertimbangkan dalam penerimaan hadis. Hadis akan ditolak (*dha'if* atau *mawduhu*) kerana gangguan dalaman hadis itu sendiri atau gangguan luar seperti hadis tersebut janggal berbanding hadis-hadis sahih lain (al-Qaradhawi, 2015). Tambahan pula perbezaan konsep penyebaran informasi Islam dengan Barat adalah pada sisi pengamalan. Islam menitik beratkan pengamalan ilmu sebelum menyebarkan manakala menurut Barat, ilmu hanya terbatas pada tahu semata-mata. Sedangkan seseorang dinilai mempunyai maklumat yang baik (*well-informed*), belum bererti mereka baik dari sudut pengamalan (Mukhlis Aliyudin, 2009). Selain itu, Model SMCR Berlo merupakan model linear yang menggambarkan komunikasi berlangsung secara satu arah. Arus mesej disifatkan terus daripada komunikator kepada komunikan dan tidak terdapat konsep umpan balik dan komunikan bersifat pasif dalam menerima mesej.

Selain Model SMCR Berlo yang sentiasa menjadi sandaran, Model Laswell yang dikemukakan oleh sarjana komunikasi Harold D. Lasswell (1948) turut menjadi sandaran pengkaji komunikasi Islam dalam ketengahkan kajian mereka. Paradigma

Lasswell dalam karyanya *The Structure and Function of Communication*, menyatakan kaedah yang tepat untuk menerangkan komunikasi efektif adalah menjawab pertanyaan *who says* (siapa yang berkata), *what* (apa yang dikata), *in what channel* (melalui saluran apa), *to whom* (kepada siapa), dan *what effect* (apa kesannya). Dalam konteks komunikasi dakwah, model berikut boleh dihuraikan dengan peranan pendakwah yang bertindak sebagai sumber dan penyampai kepada mesej dakwah yang disampaikan kepada *mad'u*. Mesej dakwah tersebut sewajarnya merupakan ajaran Islam disampaikan melalui saluran tertentu. Kesannya, penerima mengalami perubahan psikologi sama ada pemikiran dan tingkah laku seperti dapat memahami konteks Islam yang sebenar dan mengamalkan ajaran tersebut (Miftachur Rofiko, 2017:15, Zulkefli Bin Haji Aini & S. Salahudin Suyurno, 2016 dan M. Anis Bachtiar 2013).

Wahidah Suryani (2015:150) dan Dian Ismi Islami (2013) menggunakan Model Lasswell ini dengan menginterpretasikan konsep komunikasi Islam. Penemuan beliau merumuskan terdapat lima pola komunikasi Islam berdasarkan Model Lasswell. Pola yang pertama adalah Allah SWT sebagai komunikator manakala nabi, rasul dan seluruh umat manusia adalah komunikan melalui malaikat Jibril AS sebagai media. Mesej atau pesan yang disampaikan berupa syariah Islam dengan tujuan keselamatan manusia. Pola yang kedua manusia sebagai komunikator manakala Allah SWT merupakan komunikan dengan media doa dan solat dengan mesej yang berupa permintaan manusia dan pengakuan di atas perbuatannya dengan tujuan terkabulnya doa. Pola ketiga nabi dan rasul sebagai komunikator menyampaikan mesej melalui media masjid, halaqah, ayat Quran dan hadis kepada seluruh manusia sebagai komunikannya. Hal ini bertujuan agar manusia dapat mengamalkan syariah yang ditetapkan. Pola yang keempat pula adalah ulama sebagai komunikator yang turut menyampaikan mesej al-Quran dan al-Sunnah kepada seluruh manusia secara umum dan Muslimin secara khusus. Media perantaraan termasuklah sekolah, masjid dan lain-lain dengan tujuan pengamalan syariah Islam. Pola yang terakhir merangkumi seluruh anggota masyarakat menjadi komunikator atau lebih dikhususkan kepada individu Muslim dengan anggota masyarakat yang lain dengan media konvensional mahupun kontemporari. Mesej-mesej Islam yang disingkap menerusi al-Quran, al-Sunnah dan interpretasi ulama dengan sasaran sebagai nasihat, kritik dan persaudaraan.

Sungguhpun demikian, Model Lasswell ini turut dikritik oleh beberapa sarjana komunikasi kerana memasukkan satu individu komunikator sahaja dalam rantaian

komunikasi efektif selain hanya menyatakan sesuatu mesej yang mempunyai makna sahaja diterima (Muhammad Fazil Ahmad, 2015). Sedangkan dalam komunikasi hadis, untaian perawi sanad boleh dikategorikan kepada *al-ḥadīth al-mutawātir* dan *al-ḥadīth al-ahad*. *Al-ḥadīth al-mutawātir* adalah hadis yang diriwayatkan oleh ramai perawi sehingga akal menolak kemungkinan bahawa mereka bersepakat untuk berdusta atau berlaku pendustaan melalui hadis yang disampaikan memandangkan mereka menyaksikan menerusi pancaindera mereka. Jumlah yang paling sedikit menurut *muhadithīn* adalah sepuluh orang yang meriwayatkan hadis yang serupa. *Al-ḥadīth al-ahad* pula bermaksud untaian sanad yang berkemungkinan diriwayatkan oleh seorang, dua, tiga atau lebih perawi namun belum mencapai darjat *al-ḥadīth al-mutawātir* (Syed Abdul Majid Ghouri, 2017 dan Mahmud Thahan, 2010). Secara umumnya dapat disimpulkan komunikasi Islam khususnya penyampaian hadis, tidak tertumpu kepada proses penyampaian dari seorang individu kepada individu sahaja. Hadis akan menjadi lebih kuat sekiranya ramai perawi atau komunikator meriwayatkan hadis yang sama dari pelbagai sanad berbeza sehingga kepada Rasulullah SAW.

Zulkiple Abd Ghani (2001 dan 2003) dan Majid Tehranian (1988) menyatakan teori komunikasi Barat bersifat *culture-bound* iaitu teori yang dibina berasaskan pengalaman mereka dan dalam lingkungan budaya sosial mereka sahaja serta mengabaikan aspek normatif dan persejarahan. Pendekatan ini tidak boleh dilihat sama implikasinya terhadap konteks kehidupan komuniti lain khususnya Islam yang mempunyai latar belakang dan *world-view* yang berbeza. Tasawwur Islam telah menekankan aspek tauhid, peranan ulama dan masjid sebagai penerus legasi komunikasi dan aspek pengawasan hidup Muslim berpaksikan syariah. Tambahan pula, sarjana Barat sendiri turut mengakui semua model komunikasi tersebut adalah tidak lengkap dan tidak sesuai untuk diaplikasikan dalam semua keadaan (Richard L. West & Lynn H. Turner, 2018 dan McQuail & Windhal, 2013).

Melihat kepada kumpulan kajian di atas, wajarlah Mahyuddin Ahmad (2015) dan Musa Abu Hassan (2002) menzahirkan kegusarannya apabila banyak kajian yang dilakukan oleh sarjana komunikasi Islam merupakan kesinambungan dalam meneruskan ideologi Barat. Maka, saranan “mengislamkan” teori dan kajian komunikasi Barat kepada acuan Timur bukanlah pertembungan yang diharapkan kerana secara tidak langsung kajian-kajian merupakan terjemahan kepada ideologi,

teori dan falsafah yang kebanyakan pengkaji Islam sedar akan mengancam budaya Timur.

Tidak dapat dinafikan model dan teori Barat mempunyai korelasi signifikan dalam kajian-kajian komunikasi Islam kini. Sebagai contoh, Komunikasi Islam dan Barat menekankan faktor penyampai dan mesej sebagai faktor yang penting dalam penerimgunaan dan keberkesanan komunikasi. Namun demikian, komunikasi Islam di Malaysia memerlukan teori dan falsafah yang dikembangkan mengikut konteks sosial, budaya dan agama masyarakat tempatan (Mahyuddin Ahmad, 2015 dan Sofia Hayati Yusoff, 2016). Apatah lagi Haslina Halim (2018) turut mengakui kejayaan komunikasi turut bergantung kepada kebudayaan setempat seperti nilai dan agama yang diamalkan. Lantaran itu, integrasi agama Islam dengan ilmu komunikasi merupakan alternatif terbaik dalam menjawab segala kritikan di atas. (Andi Faisal Bakti & Isabelle Lecomte, 2015 dan Zainal Abidin Bagir et al., 2005).

1.8.2 Model Komunikasi Berasaskan Islam

Telah wujud pengkaji Islam yang komited menghasilkan teori mahupun model yang bertunjangkan falsafah Islam. Sungguhpun begitu, kajian-kajian komunikasi Islam masih kurang diketengahkan dalam lapangan ilmiah seperti yang pernah disentuh oleh S. Salahudin Suyurno (2011) dalam kesimpulan kajian doktor falsafah beliau. Masakan tidak, komunikasi Islam dilihat sebagai suatu disiplin ilmu baharu dalam cabang pengajian Islam. Proses untuk memahami komunikasi secara Islam dari sudut falsafah dan teorinya hanya bermula secara sistematik di awal 1990-an (Muhammad Taufik Md Sharipp & S Salahudin Suyurno, 2016, Mohd Yusof Hussain, 2009 dan Zulkiple Abd. Ghani, 2003)

Antara kajian komunikasi yang diterapkan menurut kaca mata Islam adalah terminologi *qawlan* di dalam al-Quran sebagai komunikasi efektif. Menurut Miftachur Rofiko (2017), terminologi tersebut adalah *qawlan sadīda*, *qawlan bāligha*, *qawlan ma`rufa*, *qawlan karīma*, *qawlan layyina* dan *qawlan maysūra*. Komunikasi dikatakan efektif apabila mesej yang disampaikan dapat diterima dan difahami oleh penerima serta menimbulkan kesan sesuai dengan yang dimaksudkan. Kajian ini mengambil kira tiga kesan komunikasi efektif kognitif, afektif, dan behavioral seperti yang pernah dinyatakan oleh Onong Uchjana (1990) dan John Fiske (2012). Penemuan beliau mensyaratkan hasil komunikasi yang kognitif perlu menggunakan *qawlan ma`rufa*,

qawlan karīma dan qawlan maysūra. Penerimagunaan *qawlan ma'rufa*, *qawlan karīma* dan *qawlan layyina* menatijahkan komunikasi yang meninggalkan kesan kepada hati penerima dan kefahaman yang disebut sebagai komunikasi afektif. Adaptasi semua elemen komunikasi *qawlan* tersebut mewujudkan kesan komunikasi terhadap perilaku, tindakan, dan kegiatan yang disebut kelakuan komunikasi atau "*communication behavior*". Kekuatan kajian ini apabila penyelidik tersebut mengaplikasikan terma etika komunikasi menurut al-Quran terhadap komunikasi efektif kognitif, afektif, dan behavioral. Namun, kajian ini tidak dipatenkan menjadi sebuah model komunikasi afektif menurut al-Quran dan tidak melibatkan ramai responden untuk kesahan dapatan kajian secara kuantitatif.

Dapatan kajian S Salahudin Suyurno (2011) turut mengguna pakai terminologi *qawlan* dalam menilai akhlak komunikasi yang dituntut dalam Islam. Kajian Doktor Falsafah beliau yang bertajuk "Akhlak Komunikasi Islam dan Penghayatan Kehidupan Beragama: Kajian Kes di Universiti Teknologi MARA Pantai Barat Semenanjung Malaysia" berjaya menyingkap gagasan supaya setiap Muslim sentiasa berakhlak dalam komunikasi lisan mereka dengan menghasilkan instrumen soal selidik terhadap 442 responden. Analisis deskriptif dan inferensi diaplikasikan ketika menganalisa elemen akhlak komunikasi lisan dan digarap bersama elemen komunikasi bukan lisan iaitu proksemik, kinesik, kronemik, paralinguistik dan artifaktual. Melalui dapatan kajian beliau, dapat disimpulkan bahawa penghayatan kehidupan beragama mempunyai kesan terhadap akhlak komunikasi lisan dan bukan lisan. Secara umum, kajian ini juga mengesahkan bahawa agama tidak boleh dipisahkan dalam kehidupan insan. Menerusi agama, manusia mampu berkomunikasi dengan efektif dengan mengaplikasikan adab dan etika komunikasi. Namun, kajian ini terhenti tanpa menghasilkan sebuah model komunikasi efektif. Ianya diakui sendiri oleh penyelidik dengan mencadangkan agar perlu kajian lanjutan menghasilkan model komunikasi Islam yang berasaskan penghayatan kehidupan beragama memandangkan kajian bercorak demikian merupakan kajian baharu.

Tidak dapat dinafikan wujud usaha sarjana mewujudkan sebuah model komunikasi efektif berpaksikan Islam. Antaranya Nor Raudah Hj. Siren (2013) telah melakarkan suatu Model Retorik Penulisan Dakwah atau Model Elemen Penulisan Dakwah bagi menjelaskan keseluruhan proses komunikasi yang berkaitan dengan penulis sebagai pendakwah dan penulisan sebagai wasilah dakwah walau apa pun

medium dakwah dan interaksi (Ahmad Zahiruddin Mohd Zabidi & Faisal @ Ahmad Faisal Abdul Hamid, 2014). Model beliau dapat digambarkan seperti rajah berikut:

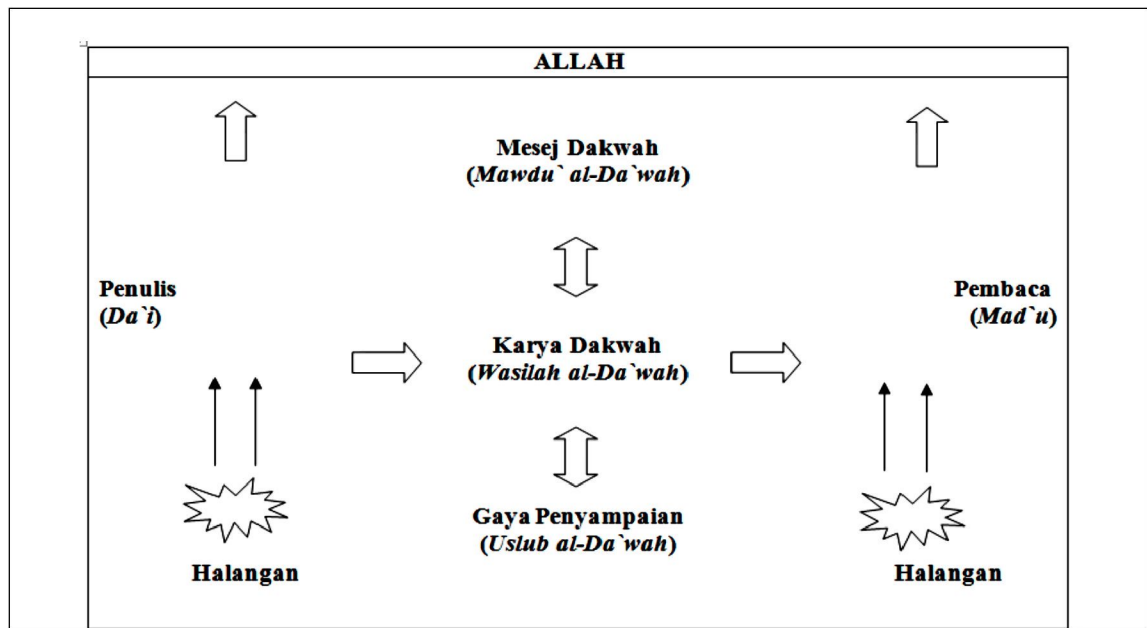

Rajah 1.3 Model Elemen Penulisan Dakwah
 Sumber: Nor Raudah Hj. Siren (2013)

Dalam komunikasi bertulis menurut beliau, elemen penulisan dakwah yang efektif terbahagi kepada tiga perkara utama iaitu penulis atau komunikator, karya atau mesej dan pembaca atau penerima. Perkara pokok yang akan memberi kesan terhadap komunikasi ini adalah adalah persoalan penulis. Komunikator menerusi penulisan digesa untuk bertunjangan niat yang ikhlas, memahami tanggungjawab sebagai khalifah, memantapkan ilmu tafsir al-Quran dan *al-hadith* selain berusaha melaksanakan akhlak Islam dalam kehidupan dan menegakkan yang ma'ruf dan mencegah yang mungkar. Sungguhpun begitu, model ini memfokuskan kepada perbicaraan komunikasi menerusi penulisan selain belum diuji kesahan model dari sudut kualitatif menerusi kesahan pakar mahupun kuantitatif menerusi analisis kesahan faktor. Kajian beliau juga hanya terpandu kepada analisis retorik dalam penyampaian beberapa teks ucapan tokoh sahaja dan belum dianalisis kepada responden yang lebih ramai sedangkan individu Muslim itu dipertanggungjawabkan untuk menyampaikan dakwah sesuai mengikut kemampuan, kepakaran dan pengetahuan yang mereka miliki (Muhammad Taufik Md Sharipp, 2018 dan Nik Roskiman bin Abdul Samad, 2013).

Menerusi model tersebut, Ahmad Zahiruddin Mohd Zabidi & Faisal @ Ahmad Faisal Abdul Hamid (2014) menegaskan kerancangan media baharu mutakhir ini menjadi wadah dalam menyampaikan mesej-mesej Islam. Dalam membina karya sebagai pusat dakwah yang berpengaruh seperti Model Elemen Penulisan Dakwah di atas, penerapan ilmu Islam perlu disebatkan dengan ilmu psikologi dan ilmu semasa. Ilmu psikologi yang penting dalam penyampaian mesej adalah kefahaman bagaimana komunikasi efektif itu berlangsung. Justeru, strategi komunikasi-penulisan efektif memerlukan pengaruh maklumat, rujukan, kepakaran, kuasa sah, ganjaran dan ancaman, maklum balas dan keserupaan. Hasil gabungan tujuh pengaruh ini mewujudkan kesan psikologi komunikasi terhadap penerima.

Selain itu, Hasani Ghazali (2014) dalam tesis sarjana “Komunikasi dakwah pensyarah pendidikan Islam Terhadap Pelajar di Politeknik Sultan Salahuddin Abdul Aziz Shah, Shah Alam, Selangor” turut mengadaptasi model yang diperkenalkan oleh Nor Raudah Hj. Siren (2013) tersebut bagi menghasilkan model seperti berikut:

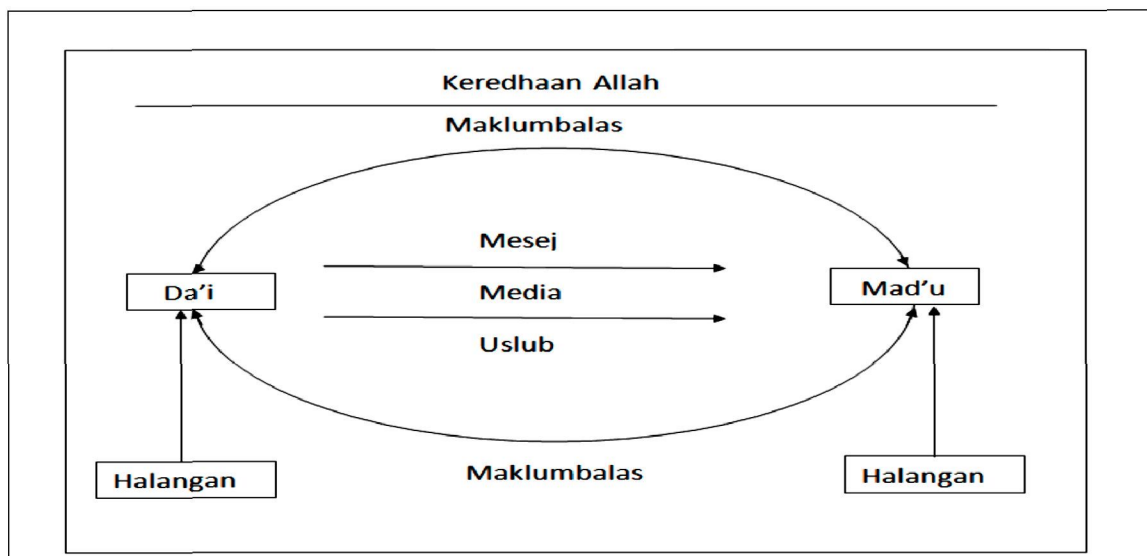

Rajah 1.4 Model Komunikasi Dakwah Pensyarah Terhadap Pelajar
Sumber: Hasani Ghazali (2014)

Model komunikasi ini melibatkan beberapa elemen yang menjadi kayu ukur menghasilkan impak positif dalam komunikasi. Setiap elemen berhubung kait dalam memberi kesan terhadap komunikasi pensyarah terhadap pelajar. Pensyarah merupakan *da'i* yang menyampaikan mesej berbentuk pendidikan kepada *mad'u* yang merupakan pelajar menerusi media dan uslub yang tertentu. Justeru, demi menghasilkan komunikasi pendidikan yang berkesan serta mendapat keredaan Allah,

pensyarah perlu mengenal pasti halangan dalaman dan luaran untuk memperbaiki kelemahan sedia ada. Halangan dalaman merangkumi pensyarah beremosi, percakapan yang kurang lancar, kurang pengetahuan tentang topik dan kurang memahami pelajar. Manakala halangan luaran melibatkan faktor kepadatan pelajar, saiz kelas, kekangan masa dan fasiliti turut memberi impak yang negatif terhadap komunikasi dakwah dalam pendidikan (Hasani Ghazali, 2014).

Walaupun model beliau belum diuji kesahannya, hasil kajian beliau mendapati halangan utama dalam komunikasi berkesan antara pensyarah dan pelajar adalah kekurangan ilmu pensyarah terhadap sesuatu topik sedangkan pelajar meletakkan nilai kredibiliti yang tinggi terhadap tugas pensyarah sebagai *da'i* dan mereka beranggapan *da'i* yang berkeliber mempunyai ilmu yang luas pendidikan (Hasani Ghazali, 2014). Secara tidak langsung, kajian ini turut menyokong bahawa faktor utama kegagalan komunikasi berpunca daripada komunikator.

Selain itu, penulisan Fauziah Mohamad (1996) dan R. Agus Kuswata (1990) masing-masing pernah menerapkan kaedah komunikasi Rasulullah SAW. Mereka turut mengetengahkan dasar, prinsip serta adab berkomunikasi menurut Islam sebagai praktikal kepada masyarakat masa kini. Namun, penulisan ini terbatas kepada metode komunikasi Rasulullah SAW sahaja dan tidak dikupas kaedah penurunan hadis daripada satu generasi kepada generasi berikutnya.

Keperluan membangunkan kerangka teori komunikasi yang berakar dari nilai dan budaya Islam turut disuarakan oleh sarjana bukan Islam seperti Miike (2006) yang mencadangkan pendekatan *Asiacentric* dalam pengajian komunikasi. Menurut beliau, teori komunikasi Asia perlu bebas daripada dominasi *eurocentrisme* agar mampu mencerminkan realiti tempatan secara lebih tepat. Dalam konteks yang sama, Waisbord dan Mellado (2014) menekankan perlunya gerakan *de-westernization* dalam kajian komunikasi global, agar tidak terus bergantung kepada tafsiran dan metodologi yang tidak sejajar dengan kerangka budaya bukan Barat. Pemikiran ini selari dengan keperluan dalam kajian ini untuk merangka model komunikasi Islam yang tersendiri, berteraskan syarat-syarat kesahihan hadis seperti *sanad*, *'adālah* dan *dhabit*.

1.8.3 Kajian Penerapan 'Ulūm Al-Ḥadīth Terhadap Pengajian Sains Sosial

'*Ulūm al-ḥadīth* merupakan suatu ilmu penting yang terhasil daripada kesungguhan para sahabat RA, ketekunan para tabi'in dan kebijaksanaan *muhaddithīn*

terdahulu. Setelah hadis dibukukan, ilmu dan kaedahnya hanya berlegar dalam bidangnya sahaja. Adalah menjadi suatu kerugian apabila perbincangannya terhad dalam lingkungannya sahaja dan tiada lagi aplikasi dari lapangan sebenar. Prinsip-prinsip penyaringan dalam disiplin hadis boleh dijadikan pendekatan dalam menentukan kesahihan maklumat dalam konteks penyelidikan dan komunikasi moden (Shahir Akram Hassan, 2021 dan 2015).

Hakikatnya, usaha mengadaptasi ilmu ini ke dalam lapangan ilmu yang berlain telah diusahakan sejak sekian lama. Aplikasi sistem *isnād* dalam ini telah pun diterapkan dalam kesusasteraan puisi Arab. Para penyair pada era Bani Umayyah telah menggunakan sistem ini di dalam menyampaikan syair-syair yang dilakukan dalam kalangan para penyair dan masyarakat. Ini menunjukkan bahawa sistem *isnād* ini berfungsi bukan sahaja untuk menyampaikan hadis Nabi SAW, bahkan turut diguna pakai dalam penerimaan maklumat-maklumat lain seperti syair, berita-berita daripada pemimpin dan sebagainya (Ishak Hj. Sulaiman, 1997 dan Nasir al-Asad, 1988).

Shahir Akram Hassan (2012 dan 2015) cuba membuktikan hakikat tersebut dalam kajiannya menerapkan kaedah pengumpulan hadis sebagai kaedah pengumpulan data dalam perspektif sains kemasyarakatan. Menurut beliau, apabila kajian mengenai Islam mahupun penganutnya perlulah berasal daripada ilmu warisan Islam sendiri. Kajian beliau menemukan lapan komponen pengumpulan data dalam kaedah pengumpulan hadis yang boleh diterapkan dalam kajian sains sosial. Selain itu, Kajian Sakinah Saptu et al. (2018) menyimpulkan aplikasi ilmu sanad dalam hadis boleh diguna pakai sebagai bentuk keboleh percayaan terhadap keilmuan seseorang khususnya dalam pengajian Islam seperti pembacaan al-Quran. Nor Hanani Binti Ismail (2018) turut mengusahakan kajian dalam lapangan yang sama apabila beliau merumuskan *naqd al-ḥadīth* boleh dijadikan sebagai kayu ukur dalam konteks penetapan kesahan data khusus untuk penyelidikan berasaskan Islam. Lapan metodologi *naqd al-ḥadīth* seperti kritikan perawi dari sudut sanad dan dhabṭ selain pemeriksaan *syādh* dan *ʿillah* pada hadis boleh diterapkan sebagai kesahan data khusus untuk penyelidikan berasaskan Islam.

Walaupun relevansi sanad itu sendiri dipertikaikan pengamalannya pada masa kini, namun kaedah yang sistematik ini mampu diaplikasikan dalam lapangan ilmu yang lain (Sakinah Saptu et al., 2018). Hal ini dibuktikan oleh Mohd Shukri Hanapi & Wan Khairul Aiman Wan Mokhtar (2016) dan Aminudin Basir@ Ahmad & Jamsari Alias (2012) dalam kajian masing-masing memperakukan kegigihan ulama' hadis

berjaya membangunkan pangkalan data yang memuatkan lebih puluhan ribu senarai nama individu lengkap dengan profil mereka sebagai rujukan dalam menentukan penerimagunaan mesej hadis yang dibawa. Secara tidak langsung kajian-kajian ini membuka kemungkinan ilmu hadis mampu dibawa keluar dari kepompong tradisi ke suatu platform yang berbeza.

Ab. Latif Muda & Rosmawati Ali @ Mat Zin (2017) dan Nik Yusri Musa (2015) juga pernah mengemukakan konsep dan etika kewartawanan menurut Islam dengan penerapan ilmu hadis sebagai sandaran. Permasalahan utama yang melanda dunia kewartawanan masa kini adalah sikap dan pemikiran pengamal media yang melanggar kod dan etika kewartawanan. Sebagai salah seorang komunikator Islam seperti penceramah, wartawan mempunyai hubungan erat dengan misi dakwah sekaligus sebagai ejen penyebar ilmu kepada masyarakat. Oleh yang demikian, pihak media perlu membuat pertimbangan seadil-adilnya sebelum menyampaikan mesej atau berita yang diterima. Justeru, mereka mencadangkan disiplin ilmu periwayatan hadis dan *'ilm al-jarh wa ta'dīl* diaplikasikan sebagai etika kewartawanan Islam memandangkan aspek penyaringan dan penapisan khabar yang diterima cukup teliti dan meyakinkan.

Perkara yang hampir sama pernah disentuh oleh Rosni Wazir (2006) apabila beliau mencadangkan kod etika kewartawanan Islam sebagai alternatif kepada teori Tanggungjawab Sosial yang sering dicanang oleh Barat walaupun sedikit demi sedikit mula menyerlahkan kepincangannya. Etika kewartawanan Islam yang digagaskan berdasarkan metodologi Imam al-Bukhārī dalam penyusunan kitab al-Jami' al-Sahih. Metode Imam al-Bukhārī seperti ketelitian menyaring hadis, pemilihan perawi yang tinggi darjat adil dan thiqah serta kritikan perawi yang ditolak hadis daripadanya. Secara tidak langsung, jika kajian ini telah membuka lembaran baharu dengan mengadaptasi metode Imam Bukhari sebagai kod etika kewartawanan Islam yang selama ini banyak berpaksikan Barat, pengkaji pula akan menerapkan syarat hadis sahih sebagai model komunikasi Islam yang juga selama ini banyak menurut acuan Barat.

Oleh yang demikian, penelitian pengkaji mendapati terdapat usaha sarjana Islam dalam mengetengahkan *'ulūm al-ḥadīth* sebagai alternatif kepada lapangan kajian sains sosial. Hal ini membuktikan bahawa kajian yang bersifat penggabungan *ūlum al-ḥadīth* dalam lapangan ilmu yang lain boleh diimplementasikan. Berdasarkan sorotan terhadap kajian-kajian lepas yang telah dibincangkan dalam tiga kelompok utama iaitu model komunikasi Barat, model komunikasi Islam tradisional dan adaptasi

ʿulūm al-ḥadīth dalam bidang komunikasi dan sains sosial dapat dirumuskan bahawa wujud kepelbagaian pendekatan dan latar epistemologi dalam usaha membina kerangka komunikasi Islam. Bagi memperlihatkan kelebihan dan kelemahan setiap kategori kajian tersebut secara lebih sistematik, Jadual 1.1 berikut dihuraikan sebagai rumusan perbandingan ringkas.

Jadual 1.1
Ringkasan Sorotan Literatur dalam Kajian Komunikasi Islam

Kategori Kajian	Sarjana	Kekuatan	Jurang kajian
Model Komunikasi Barat	Berlo (1960), Laswell (1948), Mukhlis Aliyudin (2009), M. Taufik (2018)	Struktur teori mantap dan telah diuji dalam pelbagai konteks komunikasi	Tidak berasaskan wahyu, belum dimasukkan nilai spiritual; tiada mekanisme penilaian kesahihan maklumat
Model Komunikasi Islam Tradisional	Miftachur Rofiko (2017), Salahudin Suyurno (2011), Nor Raudah (2013), Hasani Ghazali (2014)	Memanfaatkan istilah <i>qaulan</i> , akhlak dakwah, adab berkomunikasi	Kurang diuji secara kuantitatif; belum disusun menjadi model empirikal; memfokuskan kepada etika
Kajian Adaptasi <i>ʿulūm al-ḥadīth</i>	Shahir Akram (2015), Sakinah Saptu (2018), Rosni Wazir (2006), Nor Hanani (2018), Nik Yusri Musa (2015)	Menggunakan prinsip sanad, <i>jarh wa taʿdīl</i> dalam kewartawanan, keilmuan dan data sosial	Belum membentuk model komunikasi secara holistik; belum menerapkan semua syarat hadis sahih

Berdasarkan sorotan yang telah dilakukan, jelas menunjukkan bahawa walaupun terdapat usaha yang serius dalam mengetengahkan model komunikasi berteraskan nilai Islam, namun belum ada kajian yang secara sistematik mengintegrasikan kelima-lima syarat hadis sahih ke dalam pembentukan konstruk komunikasi. Kajian ini akan cuba mengisi jurang tersebut. Mengambil kira kajian-kajian lalu yang disebutkan di atas, pengkaji merasakan masih wujudnya jurang kajian dan wujud peluang kajian baharu khususnya dalam lapangan komunikasi Islam berdasarkan faktor-faktor berikut:

1. Kebanyakan kajian komunikasi Islam mengguna pakai model dan teori Barat yang sedia ada disesuaikan dengan acuan Islam.
2. Wujud beberapa kajian yang menghasilkan model komunikasi Islam berasaskan al-Quran dan ilmu dakwah. Namun demikian, penerapan *'ulūm al-ḥadīth* sebagai model komunikasi belum diketengahkan.
3. Terdapat kajian-kajian lalu yang membuka kepompong ilmu hadis mampu diterapkan dalam lapangan ilmu yang lain seperti kaedah keboleh percayaan pengumpulan data kajian sains sosial. Selain itu, terdapat gagasan penerapan ilmu hadis dalam etika kewartawanan Islam.
4. Kajian-kajian lalu belum mengadaptasi syarat hadis sahih sebagai model komunikasi Islam.

1.9 Kerangka Konseptual

Kerangka konseptual atau *conceptual framework* merupakan satu gambar rajah atau model yang mengandungi carta aliran bagi menggambarkan keseluruhan kajian yang ingin dilakukan (Ghazali Darusalam & Sufean Hussin, 2016). Dalam kajian ini, konseptual digarap menerusi syarat hadis sahih iaitu *ittiṣāl al-sanād*, *'adālah al-ruwat*, *tamām al-ḍhabī*, *salāmah min al-illah* dan *salāmah min al-shuzūdh* yang dinyatakan oleh *muhaddithīn* antaranya Al-Nawawī (1987), al-Suyūthī (2003), Abū al-Laith (2011), Syed Abdul Majid Ghouri (2017).

Dalam kajian ini, setiap syarat ini diangkat sebagai konstruk utama yang menyumbang kepada pembinaan model komunikasi Islam. Setiap konstruk ini dioperasikan kepada beberapa subkonstruk penerapan yang dirumus melalui analisis teks hadis, sorotan literatur, dan validasi pakar. Subkonstruk-subkonstruk ini

seterusnya dijadikan asas kepada pembinaan item-item soal selidik bagi kajian lapangan.

Kerangka ini berperanan menjelaskan bagaimana prinsip-prinsip utama yang digunakan dalam penilaian kesahihan hadis boleh diaplikasikan semula dalam konteks penilaian etika komunikasi Islam, khususnya dalam kalangan penceramah. Kajian ini tidak melibatkan pemboleh ubah perantara atau moderator, sebaliknya memberi fokus sepenuhnya terhadap hubungan langsung antara lima konstruk utama tersebut.

Dalam konteks tempatan, Azarudin Awang dan Khadijah Mohd Khambali (2015) memperlihatkan peranan media sebagai ruang dialog kehidupan yang mempermudah kefahaman Islam khususnya dalam kalangan Saudara Baru. Kajian Mohamad Nazli Omar (2013) pula membuktikan kepentingan pengurusan dakwah yang strategik di negeri maju seperti Melaka bagi memastikan mesej dakwah kekal relevan dan diterima masyarakat pelbagai latar belakang.

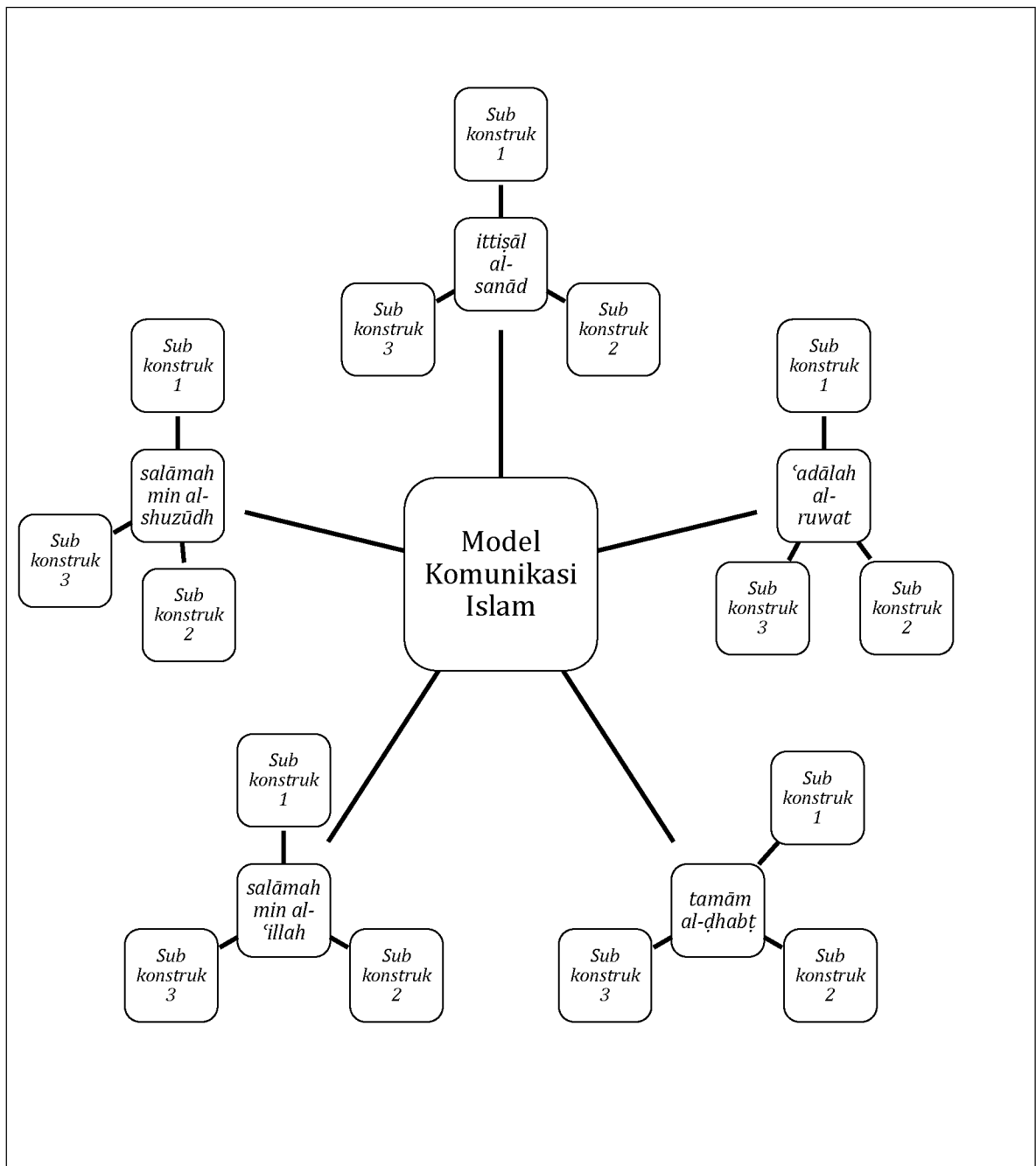

Rajah 1.5 Kerangka konseptual kajian

Rajah 1.5 di atas menunjukkan kerangka konseptual kajian ini yang menggariskan hubungan antara lima konstruk utama yang diadaptasi daripada syarat hadis sahih. Model ini dibina bagi membolehkan penyelidik:

1. Mengenal pasti hubungan antara setiap konstruk dengan model komunikasi Islam.
2. Menilai kesan langsung antara konstruk melalui pendekatan Model Persamaan Struktural (SEM).

3. Menguji kebolehterimaan model berdasarkan data empirik yang diperoleh daripada responden kajian.

Kelima-lima konstruk ini menjadi penyumbang langsung kepada pembentukan Model Komunikasi Islam sebagai konstruk penerima. Melalui model ini, dapatan empirik dapat diperoleh untuk mengesahkan sama ada syarat-syarat hadis sahih benar-benar dapat dijadikan asas kukuh dalam menilai komunikasi beretika dalam kalangan penceramah agama.

1.10 Kerangka Kajian

Menurut Gay & Airasian (2003) serta Ary et al., (2002), reka bentuk penyelidikan mewakili struktur asas kajian yang berfungsi sebagai panduan kepada penyelidik untuk menjalankan kajian. Kerangka kajian ini dibina melalui dua fasa utama yang saling melengkapi untuk mencapai objektif penyelidikan berkaitan pembangunan model komunikasi Islam berasaskan syarat hadis sahih. Fasa pertama menumpukan usaha mengenal pasti syarat-syarat hadis sahih yang mampu diterapkan dalam komunikasi Islam. Hal ini digerakkan melalui proses semakan sorotan literatur secara sistematik serta temu bual bersama pakar dalam bidang pengajian hadis dan komunikasi Islam. Hasil daripada pendekatan ini, satu set item awal berjaya dibentuk sebagai asas pembangunan model komunikasi Islam. Item-item tersebut kemudiannya disusun sebagai instrumen kajian dan melalui proses penilaian kebolehpercayaan, termasuk pengesahan pekali alpha korelasi koefisien bagi menentukan kesahan kandungannya.

Fasa kedua memberi tumpuan kepada analisis kuantitatif terhadap tahap penerapan syarat hadis sahih dalam kalangan penceramah di Negeri Melaka. Pada peringkat ini, analisis deskriptif digunakan bagi menilai tahap min, sisihan piawai, dan keputusan ujian-t untuk menggambarkan amalan komunikasi Islam dalam kalangan penceramah. Menurut Noraini Kaprawi (2013: 202), kajian tinjauan merupakan kaedah penyelidikan yang melibatkan pungutan data dari populasi untuk memahami suatu situasi terkini berhubung populasi dengan satu atau lebih pemboleh ubah. Tambahan pula kaedah ini juga sesuai untuk meninjau hubungan antara dua pemboleh ubah atau dalam kaedah penjelasan.

Seterusnya, pembinaan model komunikasi Islam berasaskan syarat hadis sahih dilakukan melalui analisis faktor pengesahan (*confirmatory factor analysis*, CFA) menggunakan perisian AMOS untuk menilai kesahan model pengukuran yang dibangunkan. Proses ini turut merangkumi penilaian indeks kesepadanan (*fitness indexes*) bagi memastikan model yang dicadangkan mempunyai kesesuaian statistik yang kukuh.

Melalui gabungan kedua-dua fasa ini, kajian menghasilkan tiga bentuk keluaran utama: pertama, instrumen item-item penerapan syarat hadis sahih dalam komunikasi Islam. Kedua, tahap komunikasi Islam dalam kalangan penceramah Negeri Melaka; dan ketiga, cadangan model komunikasi Islam yang holistik dan berasaskan syarat-syarat hadis sahih. Model ini bukan sahaja dibentuk daripada data empirikal, malah berpaksikan disiplin hadis klasik yang berautoriti, sekaligus mengukuhkan dimensi epistemologi serta etika komunikasi Islam. Ringkasan kerangka kajian seperti rajah di bawah:

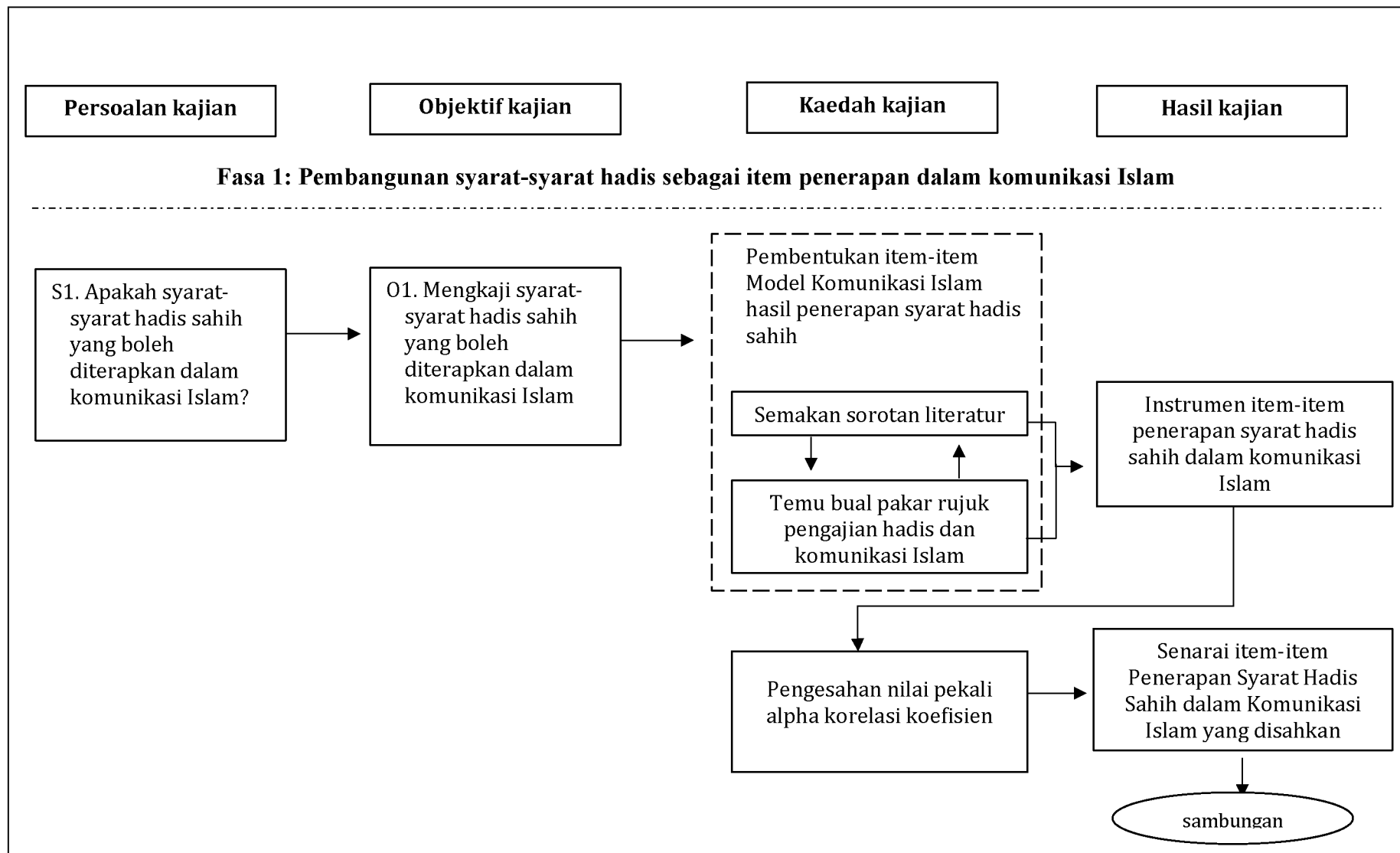

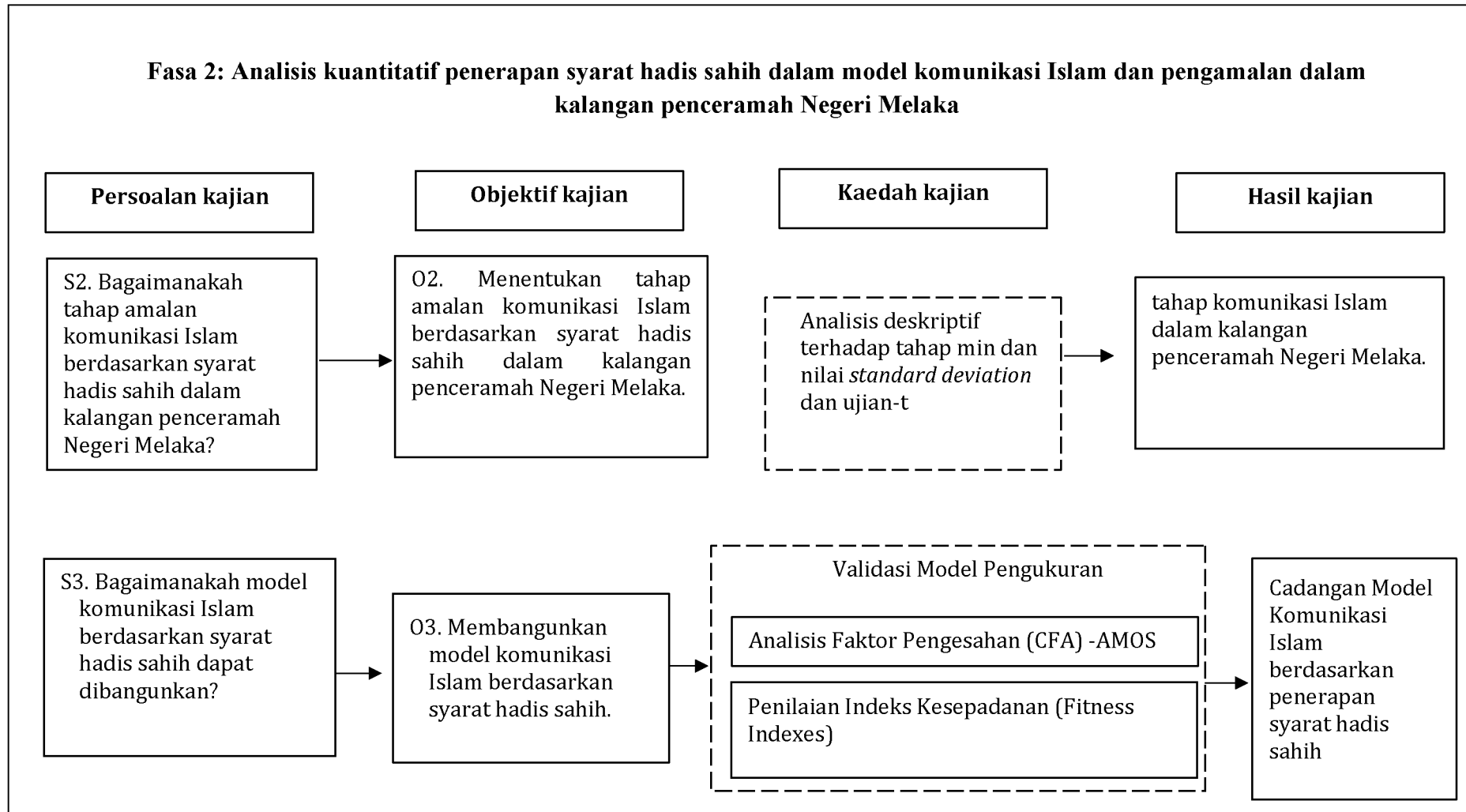

Rajah 1.6 Kerangka kajian

1.11 Sistematika Penulisan

Untuk memudahkan penulisan, kajian tesis ini secara amnya terdiri daripada lima bab. Secara tidak langsung, sistematika penulisan ini turut membantu kefahaman pembaca seperti saranan Ishak Suliaman (2020) dalam temu bual bersama beliau memandangkan kajian ini menggabung jalinkan ilmu komunikasi dengan *`ulūm al-ḥadīth* selain menghubungkan metodologi kualitatif dan kuantitatif. Penulisan kajian ini dicerakinkan seperti berikut:

Bab 1: Pada bahagian pertama pengkaji menyajikan bab pendahuluan yang menghuraikan di dalamnya tentang pengenalan, latar belakang kajian, permasalahan kajian merangkumi realiti kegagalan komunikasi dan kekurangan kajian komunikasi berasaskan Islam. Selain itu, turut diterapkan adalah objektif sebagai kayu ukur kajian, limitasi kajian dan sorotan literatur berkenaan kajian penerimgunaan model komunikasi Barat dalam kajian komunikasi Islam, pembangunan model komunikasi berasaskan Islam dan adaptasi kajian hadis dalam lapangan sains sosial yang lain. Hasilnya, pengkaji dapat menjumpai jurang kajian dan menetapkan hala tuju kajian.

Bab 2: Bahagian ini mengupas konsep *`ulūm al-ḥadīth* terutamanya syarat penerimaan hadis sahih. Penerokaan ini bertujuan mengenal pasti apakah syarat-syarat hadis sahih yang disepakati *muhaddithīn* dan bagaimana syarat-syarat ini boleh diolah diterapkan sebagai item-item komunikasi Islam. Selain merujuk kitab-kitab muktabar, pengkaji turut menemu ramah pakar bidang hadis dan komunikasi untuk menghasilkan item komunikasi Islam yang jitu. Secara tidak langsung, bab ini akan memenuhi objektif pertama kajian iaitu menentukan syarat-syarat hadis sahih yang boleh diterapkan sebagai item komunikasi Islam.

Bab 3: Bab ini membincangkan pendekatan penyelidikan yang digunakan dalam kajian secara menyeluruh dan terperinci. Kajian ini bersifat kuantitatif yang disokong oleh elemen kualitatif, sesuai dengan reka bentuk eksploratori bagi membina dan mengesahkan model komunikasi Islam berdasarkan syarat-syarat hadis sahih. Populasi kajian terdiri daripada penceramah bertauliah di negeri Melaka, manakala pemilihan sampel dibuat secara persampelan bertujuan (*purposive sampling*) agar responden mempunyai latar belakang yang relevan.

Instrumen kajian yang dibina telah melalui proses reka bentuk yang rapi, termasuk pembinaan item berdasarkan hasil temu bual pakar dan rujukan kepada teks-teks hadis muktabar. Instrumen ini diuji melalui ujian rintis untuk menentukan

kefahaman dan kebolegunaan. Proses pengumpulan data dilakukan secara sistematik dan dianalisis dengan menggunakan perisian statistik seperti SPSS dan AMOS. Ujian kesahan dan kebolehpercayaan instrument menerusi kajian rintis, dibincangkan secara terperinci bagi memastikan kesahihan model yang dicadangkan.

Bab 4: Bab ini membentangkan analisis data secara menyeluruh berdasarkan kepada kaedah statistik yang sesuai. Analisis deskriptif dimulakan dengan latar belakang demografi responden seperti jantina, umur, kelulusan akademik, dan pengalaman sebagai penceramah.

Analisis Faktor Pengesahan (CFA) digunakan bagi mengesahkan kesahan konstruk dan memastikan kesesuaian model dengan data yang diperoleh. Penilaian indeks kesepadanan (*model fit indices*) seperti RMSEA, CFI dan TLI dibentangkan untuk menyokong pemilihan model akhir. Kajian ini juga membincangkan hasil penyesuaian model (*modification indices*) dan implikasi penambahbaikan struktur model komunikasi Islam yang dibina. Hasil akhir bab ini ialah satu cadangan model komunikasi Islam yang disokong oleh data empirikal dan bersandarkan prinsip-prinsip hadis sahih.

Bab 5: Bab terakhir ini merumuskan keseluruhan hasil kajian serta mengaitkan dapatan empirikal dengan kerangka teori dan objektif kajian. Setiap konstruk komunikasi Islam yang dibina dibincangkan semula dari sudut kesepadanan statistik serta kesesuaiannya dengan prinsip-prinsip *sanad*, *adālah*, *dhabī*, dan syarat-syarat lain yang telah dipersetujui oleh para *muhaddithīn*. Perbincangan turut mengetengahkan kekuatan dan kekangan kajian serta justifikasi penggunaan pendekatan metodologi gabungan.

Bab ini juga mencadangkan beberapa implikasi praktikal kepada institusi dakwah, jabatan agama, dan penceramah bertauliah dalam membentuk komunikasi yang lebih beretika dan berkesan. Kajian ini membuka ruang untuk penambahbaikan sistem latihan penceramah dan pembangunan kurikulum dakwah berasaskan pendekatan integratif antara ilmu hadis dan komunikasi moden. Akhir sekali, pengkaji mencadangkan beberapa kajian lanjutan yang boleh dilakukan, seperti pengujian model di negeri-negeri lain atau pengaplikasian model dalam platform digital dakwah masa kini.

1.12 Kesimpulan

Kajian ini diharap menjadi suatu wadah baharu dalam lapangan ilmu komunikasi Islam dalam menerapkan *ʿulūm al-ḥadīth* dalam komunikasi. Oleh itu, kajian yang ini diharapkan mampu mencapai objektif yang telah dicadangkan serta mampu menampung saranan beberapa pengkaji terdahulu yang menyatakan perlunya pembangunan sebuah model komunikasi berasaskan acuan Islam.

Selain itu, gabungan prinsip tradisional Islam seperti sanad, keadilan dan ketepatan perawi, dengan cabaran realiti kontemporari seperti penyebaran maklumat tidak sahih di media sosial, menuntut satu pembinaan semula model komunikasi dakwah. Model ini bukan sahaja bertujuan menyampaikan maklumat, tetapi menjamin kredibiliti ilmu, autoriti penyampai dan ketulenan sumber seiring dengan tuntutan komunikasi dalam Islam yang berpaksikan wahyu dan sunnah.

BAB 2

PENERAPAN SYARAT HADIS SAHIF DALAM MODEL KOMUNIKASI ISLAM

2.1 Pendahuluan

Hadis merupakan sumber kedua dalam Islam. Syarat hadis sahih berpotensi untuk diketengahkan sebagai konsep komunikasi efektif menurut Islam. Justeru, pembinaan faktor komunikasi efektif yang diadaptasi dari syarat hadis sahih dirasakan perlu seterusnya mewujudkan konstruk komunikasi efektif selaras dengan objektif pertama kajian mengkaji syarat-syarat hadis sahih yang boleh diterapkan dalam komunikasi Islam

2.2 Kepentingan Berkomunikasi Menurut Islam

Komunikasi Islam adalah bentuk komunikasi unik yang berakar umbi menerusi ajaran, nilai dan amalan agama Islam sendiri. Hal ini bukan sekadar proses menyampaikan mesej tetapi pendekatan holistik yang menggabungkan prinsip agama dengan pertimbangan sosial, budaya, dan etika. Pada intinya, komunikasi Islam bertujuan untuk mempromosikan keharmonian, pemahaman, dan membimbing masyarakat mematuhi al-Quran dan al-Sunnah (Najmuddin et al., 2022 dan Lessl, 1993). Kepentingan komunikasi Islam terletak pada keupayaan menangani keperluan ukhrawi dan duniawi, menjadikannya alat penting untuk pembangunan individu dan masyarakat. Antara kepentingan komunikasi Islam adalah:

2.2.1 Menyebarkan Pengajaran Islam

Komunikasi Islam berperanan untuk menyebarkan ajaran dan nilai-nilai Islam. Ianya dapat memastikan bahawa mesej Islam disampaikan dengan tepat dan berkesan, sama ada kepada masyarakat Islam, mahupun kepada masyarakat dunia sejagat yang lebih luas. Melalui pelbagai bentuk komunikasi seperti ceramah, pendidikan, dan media, ajaran Islam mengenai keadilan, belas kasihan, dan kedamaian dapat dikongsi

kepada semua. Secara tidak langsung hal ini dapat mempromosikan pemahaman Islam dengan lebih baik (Ma'arif dan Garner, 2023).

2.2.2 Memupuk Kesatuan Komuniti dan Sosial

Komunikasi Islam memainkan peranan penting dalam membina dan mengekalkan perpaduan masyarakat. Ianya mampu menggalakkan kerjasama, saling menghormati, dan perpaduan dalam kalangan umat Islam dan di antara umat Islam dengan penganut agama lain. Ritual seperti doa berjemaah dan majlis berbuka puasa adalah bentuk komunikasi yang menguatkan ikatan sosial dan mempromosikan rasa kebersamaan (Futaqi dan Magomedova, 2023).

2.2.3 Menentang Maklumat Tidak Benar dan Ekstremisme

Dalam era digital, komunikasi Islam sangat penting untuk menangkis maklumat yang tidak benar dan naratif ekstremis. Menerusi kaedah mempromosikan ajaran dan nilai-nilai Islam yang sahih, sedikit sebanyak dapat membantu mencabar tafsiran salah mengenai Islam dan memupuk pemahaman yang lebih inklusif dan aman tentang agama (Ma'arif, 2023 dan Kaplan, 2024).

2.2.4 Memperkasa Individu dan Komuniti

Komunikasi Islam bertujuan menjadikan sesuatu milik bersama tentang pengetahuan, kemahiran, dan keyakinan dalam menangani cabaran sosial, ekonomi, dan politik. Selain itu, komunikasi Islam turut menggalakkan nilai kepercayaan diri, keusahawanan, dan penyertaan aktif dalam pembangunan masyarakat, seterusnya menyumbang kepada kesejahteraan keseluruhan masyarakat (Karimullah, 2023 dan Faoziyah, 2022).

2.2.5 Menggalakkan Perkembangan Moral dan Rohani

Komunikasi Islam adalah salah satu cara untuk menggalakkan perkembangan moral dan rohani. Ini mendorong individu untuk merenungkan tindakan mereka, memupuk kebaikan seperti rasa syukur dan kerendahan hati, dan berusaha untuk

pembangunan peribadi menerusi mesej Islam yang sampai dalam diri mereka. Melalui komunikasi dengan Ilahi (*ḥabl min Allah*) dan dengan orang lain (*ḥabl min al-nās*), individu dapat meningkatkan iman mereka dan mencapai tahap kesedaran rohani yang lebih tinggi (Najmuddin et al., 2022).

2.2.6 Memudahkan Dialog antara Budaya

Komunikasi Islam memudahkan dialog antara budaya antara budaya dan agama yang berbeza dengan menyediakan platform untuk pertukaran antara budaya dan agama yang berbeza. Walhasil perkara ini mampu menggalakkan persefahaman dan hormat-menghormati, membantu merapatkan jurang antara pelbagai komuniti dan memupuk keamanan dan keharmonian global (Magomedova dan Garner 2023).

2.2.7 Menangani Cabaran Kontemporari

Komunikasi Islam sangat penting untuk menangani cabaran kontemporari, seperti kemiskinan, ketidaksamaan, dan kemerosotan alam sekitar khususnya terhadap umat Islam. Dengan mempromosikan nilai-nilai Islam keadilan, keadilan, dan pengawasan oleh komunikator yang benar, ianya mampu menangani isu-isu ini dengan cara yang beretika dan mampan (Karimullah, 2023 dan Faoziyah, 2022).

Semua kepentingan ini berkait rapat dengan penyampai atau komunikator dan mesej yang disampaikan. Sekiranya penyampai tidak memenuhi kriteria yang dituntut oleh Islam seperti bercakap benar, berintegriti dan berilmu, mesej yang dibawa tidak dapat diterima dengan baik.

2.3 *‘Ulūm Al-Ḥadīth* dan Kepentingannya

Walaupun *‘ulūm al-ḥadīth* tidak dinamakan demikian pada kurun Islam yang terawal, namun ianya merupakan salah satu cabang ilmu Islam yang terawal di mana susur galurnya sampai kepada Rasulullah SAW (Mohd Yusuf Ismail et al., 2018 dan Al-Nawawī, 1987). Himpunan kaedah dan perbincangan mengenai hadis ini turut disebut dengan nama-nama yang lain iaitu *muṣṭhalāh al-ḥadīth*, *muṣṭhalāh al-athār*, *usūl al-ḥadīth*, *‘ilm al- muṣṭhalāh ‘ulūm al-sunnah*, *‘ilm al-dirāyat al-ḥadīth* dan lain-lain (Syed Abdul Majid Ghouri, 2017). ‘Alī Ibrāhīm Sa‘ud ‘Ajīn (2019:41) menambah

istilah qawānīn turut digunakan oleh *muḥaddithīn* seperti kitab al-Kifāyah fi Qawānīn al-Riwāyah oleh Imam al-Baghdādī kerana istilah tersebut seerti dengan usūl dan kaedah iaitu sesuatu yang terbina daripadanya sesuatu.

Setiap ulama hadis mempunyai pengertian yang tersendiri mengenai *‘ulūm al-ḥadīth*. Al-Imam al-Nawawī (m.676H) menyatakan kesungguhan ulama mengesahkan setiap huruf yang diriwayatkan oleh perawi, kritikan periwayatan mereka dan langkah berhati-hati dalam menuturkan riwayat. Semua hal ini telah ditetapkan kaedah-kaedah tertentu demi memastikan penerimaan sesuatu riwayat dinamakan ilmu *muṣṭhalāḥ al-ḥadīth* (al-Nawawī, 1987:1:41). Shaykh al-Islam al-Ḥafiz Ibn Ḥajr al-‘Asqalānī (wafat 852H) menyatakan ilmu untuk mengetahui kaedah-kaedah tentang keadaan perawi dan periwayatan (Ibn Ḥajr al-‘Asqalānī, 1984:1:225). Manakala al-Imam al-Ḥafiz Jalāl al-Dīn al-Suyūthī (wafat 911H) menyebut *‘ulūm al-ḥadīth* merupakan ilmu mengetahui kebenaran riwayat; syarat-syaratnya, jenis-jenisnya, hukum-hukumnya dan hal perawi merangkumi syarat-syarat perawi, kategori periwayatan dan apa yang terkait dengannya (al-Suyūthī, 2003:1:26).

Semakin menginjak zaman, pentafsiran mengenai *‘ulūm al-ḥadīth* menjadi semakin luas memandangkan ilmu hadis itu sendiri menjadi semakin besar. Mohd Yusuf Ismail et al., (2018) dan Abū al-Laith (2011) mendefinisikan *‘ulūm al-ḥadīth* sebagai suatu ilmu yang meneliti segala yang merangkumi periwayatan hadis sama ada *riwāyah* dan *dirāyah*, yang merangkumi kaedah-kaedahnya dan usulnya seperti; penghimpunan hadis dan proses merekodkannya serta pembukuan hadis, keterangan metodologi ulama hadis dalam menilai kesahihan dan kedaihan sesebuah hadis dan metodologi mereka dalam ilmu *al-jarḥ wa al-ta’dīl*, serta *ilmu gharīb al-ḥadīth*, *nāsikh al-ḥadīth wa mansūkhīhī*, *mukhtalaf al-ḥadīth wa musykilīhī*, *asbab wurud al-ḥadīth*, *al-bu’du al-zamānī wa al-makānī fī al-ḥadīth* dan cabang-cabang ilmu selainnya.

Menurut Che Nor Sakinah Itam (2010) merumuskan *‘ulūm al-ḥadīth* sebagai satu disiplin ilmu yang terdiri daripada pembinaan dan pengaplikasian kaedah bagi menganalisa taraf hadis serta intipatinya. Oleh yang demikian, *‘ulūm al-ḥadīth* dapat difahami sebagai suatu gabungan atau himpunan kaedah dan perbincangan mengenai hadis yang disusun oleh ulama untuk memelihara hadis Rasulullah SAW (Syed Abdul Majid Ghouri, 2017).

Semua sarjana Islam, sama ada dalam bidang syariah mahupun usuluddin, memerlukan penguasaan ilmu ini bagi memudahkan rujukan terhadap hadis

Rasulullah SAW daripada sumber yang utama. Penguasaan *‘ulūm al-ḥadīth* membolehkan mereka membuat penilaian yang tepat terhadap kedudukan sesuatu hadis melalui penelitian terhadap sanad dan matannya. Kefahaman yang mendalam terhadap fiqh hadis amat penting kerana menjadi asas dalam menentukan ketepatan istinbat hukum serta memastikan sesuatu hujah disandarkan pada dalil yang berautoriti. Kelemahan dalam menguasai fiqh hadis boleh menjejaskan ketepatan penilaian hukum dan keberwibawaan dalil yang digunakan (Fauzi Deraman, 2001).

Antara kepentingan utama penguasaan *‘ulūm al-ḥadīth* ialah peranannya dalam membimbing para sarjana meneliti, menilai dan memahami pelbagai isu yang muncul dalam disiplin hadis secara sistematik dan berautoriti. Ilmu ini menyediakan rangka kerja epistemologi yang tersusun bagi memastikan setiap penelitian terhadap hadis dilakukan berdasarkan prinsip-prinsip yang diterima oleh *muhaddithīn*. Melalui kefahaman yang mendalam terhadap metodologi penilaian sanad dan matan, para sarjana mampu mengemukakan analisis yang lebih tepat serta berasaskan sumber yang sahih. Dengan demikian, penguasaan *‘ulūm al-ḥadīth* bukan sahaja memperkukuh kredibiliti sarjana dalam menangani isu-isu hadis, malah memastikan proses tarjīh dilakukan secara objektif, terukur dan selaras dengan tradisi keilmuan Islam yang mapan (‘Alī Ibrāhīm Sa‘ud ‘Ajīn, 2019).

Tambahan pula dengan mengetahui *‘ulūm al-ḥadīth*, seseorang dapat menilai sebanyak mungkin jalur sanad yang terdapat bagi sesuatu hadis dari berbagai sumber, sekaligus dapat menilai kekuatan dan kelemahan sesuatu hadis. Seseorang juga dapat mengenai pasti kelemahan atau kecacatan yang mungkin terdapat pada sanad, seperti perawi yang tidak dikenali identitinya atau kecuaiian yang mungkin dilakukan oleh seseorang perawi dalam meriwayatkan hadis (Fauzi Deraman, 2001). Wajib untuk kita meyakini bahawa Rasulullah SAW adalah *ma‘ṣūm*, iaitu terpelihara daripada sebarang dosa dan para sahabat RA diiktiraf sebagai adil dalam menyampaikan hadis Baginda SAW. Namun, kelemahan dan kecacatan hadis boleh berlaku daripada generasi berikutnya.

2.4 Definisi Penerimaan Hadis Sahih

Dari sudut bahasa, *al-ṣaḥīh* (الصحيح) merupakan lawan bagi perkataan *al-saqīm* (الساقيم) bererti selamat dan sejahtera dari sebarang keaiban dan keraguan (Syed Abdul Majid Ghouri, 2017). Dari sudut istilah, sebahagian sarjana dan pengkritik hadis

begitu menitikberatkan soal menjelaskan konsep terminologi hadis sahih yang berlegar dalam kalangan mereka. Ramai ulama telah mendefinisikan serta meletakkan parameter dalam konsep hadis sahih yang mereka pegang. Antara penjelasan konsep hadis sahih atau syaratnya yang pengkaji dapati adalah seperti berikut:

2.4.1 Imam al-Syāfi`ī RH (wafat pada 204 hijrah)

Menurut Rāwiyah `Abd Allah `Alī Jābir (2018:31), Imam al-Syāfi`ī RH merupakan ulama terawal yang mendefinisikan hadis sahih dalam Kitab Al-Umm. Selain terkenal sebagai pelopor ilmu *uṣūl al-fiqh*, Imam al-Syāfi`ī RH turut memberi sumbangan dalam bidang hadis seperti mengarang Kitab Musnad dan penjelasan mengenai hadis sahih. Beliau mengungkapkan:

“Jika hadis itu dikhabarkan oleh seorang thiqah, daripada yang thiqah sehingga sampai kepada Rasulullah SAW, maka tentulah ianya daripada Rasulullah SAW” (al-Syāfi`ī, 1990:7:201)

Walaupun Imam al-Syāfi`ī RH tidak menyatakan kenyataan tersebut merupakan takrifan kepada hadis sahih, namun Ibn Jamā`ah (2012) menyatakan definisi hadis sahih terangkum di dalamnya. Sifat seorang perawi menurut Imam al-Syāfi`ī RH hendaklah (1) seorang yang boleh dipercayai (*thiqah*) dalam agamanya, (2) dikenali sebagai seorang yang jujur (*sidq*) dalam meriwayatkan hadisnya, (3) mampu memahami hadis yang diriwayatkan dengan baik (4) mengetahui lafaz yang mungkin merubah makna hadis, (5) mampu menyampaikan setiap lafaz hadis seperti mana yang didengari dan bukannya menyampaikan hadis secara makna kerana sekiranya perawi hanya menyampaikan makna hadis (dengan kata-kata sendiri), berkemungkinan dia merubah sesuatu yang halal menjadi haram. Sekiranya perawi meriwayatkan hadis lafaz demi lafaz, maka tidak lagi dikhuatiri akan terjadinya perubahan pada hadis. (6) Perawi juga hendaklah terpelihara hafalannya sekiranya meriwayatkan hadis melalui hafalan atau (7) terpelihara catatannya sekiranya meriwayatkan hadis melalui catatannya. Sekiranya perawi yang meriwayatkan hadis melalui hafalan itu meriwayatkan hadis yang sama dengan perawi-perawi lain, maka hadis tersebut hendaklah selaras dengan hadis mereka. (8) Perawi juga hendaklah seorang yang bukan *mudallis* iaitu tidak meriwayatkan hadis daripada seseorang yang tidak

mendengar hadis tersebut daripadanya atau (9) meriwayatkan hadis yang bercanggah dengan riwayat perawi-perawi *thiqah* yang lain.

2.4.2 Imam al-Humaidī (wafat pada 219 hijrah)

Sebagai salah seorang *syekh* kepada Imam al-Bukhārī dalam bidang fiqh dan hadis, Imam al-Humaidī yang merupakan pengarang kitab al-Musnad pernah ditanya berkenaan hadis yang *thabit* daripada Rasulullah SAW dan wajib berhujjah dengannya. Kata beliau:

“(1) Hadis itu hendaklah thabit daripada Rasulullah SAW, (2) bersambung sanad serta tidak terputus, perawi-perawinya diketahui ataupun hadis tersebut bersambung sanad dan (3) disampaikan oleh seorang thiqah yang dikenali. Maka hadis tersebut thabit dengan dia mengenali individu tersebut sehingga sampai kepada Rasulullah SAW sekalipun tiada seorang pun dalam kalangan perawi yang meriwayatkan hadis itu menyebut: "aku telah mendengar" atau "telah menceritakan kepadaku" sehingga berakhir kepada Nabi SAW. Seboleh-bolehnya, (4) hendaklah terdapat seorang perawi atau lebih di antara perawi itu dan perawi yang diambil darinya hadis itu. Hal ini kerana menurutku perawi perlulah mendengar rantaian perawi hadis tersebut agar dia mengetahui daripada siapa dia mengambil hadis tersebut sehingga berakhir kepada Rasulullah SAW. Jika sah, maka kami akan menerimanya walau siapapun yang menyampaikannya kepada kami. (5) Perawi seorang yang jujur dan mengetahui perawi yang diambil daripadanya riwayat itu. Inilah yang dianggap sah. (6) Sekiranya terzahir kekeliruan, pembohongan, keterlupaan perawi atau perbuatannya memasukkan seorang perawi atau lebih (ke dalam sanad) di antaranya dan perawi yang diambil daripadanya hadis itu atau perkara seumpama dengannya yang mungkin bercanggah dengan apa yang diucapkannya, maka tidak boleh menerima hadis tersebut.” (al-Khathīb al-Baghdadī, 1989:24)

Perkara yang membezakan pandangan hadis sah al-Humaidī dengan ulama yang lain adalah sifat keterbukaan beliau dalam menerima hadis yang mungkin wujud

kecacatan secara tersembunyi. Menurut beliau, manusia tidak dipertanggungjawabkan mencari kesalahan atau kecacatan perawi yang tersembunyi seperti sifat perawi yang berdusta, pelupa dan sebagainya melainkan perkara tersebut dizahirkan oleh perawi itu sendiri.

2.4.3 Imam Muslim RH (wafat pada 261 hijrah)

Imam Muslim RH merupakan tokoh *muhaddithīn* yang menghimpunkan sejumlah hadis sahih dalam karya agungnya al-Musnad al-Sahih bi Naqli `Adli atau lebih dikenali dengan kitab Sahih Muslim. Beliau telah menjelaskan kriteria pemilihan hadis sahih yang dimasukkan ke dalam kitabnya pada bahagian mukadimah kitabnya dengan menyebut:

“Hadis-hadis yang (1) paling terpelihara daripada sebarang bentuk kecacatan dan yang paling bersih berbanding hadis lain dengan memastikan (2) periwayatnya hendaklah termasuk dalam golongan yang beristiqamah mempelajari hadis serta teliti (itqan) dalam meriwayatkan iaitu (3) hendaklah tidak terdapat percanggahan yang teruk dan (4) kekeliruan yang buruk dalam riwayat mereka, sepertimana yang telah didapati pada kebanyakan periwayat dan hal itu zahir dalam riwayat hadis mereka”

2.4.4 Imam Ibn Ḥibbān (wafat pada 354 hijrah)

Ibn Ḥibbān (1993) telah menyebutkan syarat-syarat perawi dan riwayat hadis dalam mukadimah kitab Sahihnya:

“Kami menulis hadis-hadis dengan lafaz ungkapannya, daripada sanad yang paling masyhur dan dipercayai tanpa terputus sanadnya serta tidak didapati kecacatan pada perawi-perawinya. Sesungguhnya kami telah menolak hadis-hadis masyhur yang diriwayatkan oleh para perawi yang adil lagikan thiqah disebabkan kami dapati kecacatan-kecacatan yang tersembunyi daripada pengetahuan orang ramai”.

Justeru, dapat disimpulkan syarat hadis sahih yang dipegang oleh Ibn Hibbān adalah (1) adil dalam urusan agamanya, (2) terkenal dengan kejujurannya dalam meriwayatkan hadis, (3) memahami hadis yang diriwayatkannya, (4) arif tentang lafaz-lafaz yang boleh merubah makna hadis, dan (5) hadis tersebut bebas daripada sebarang bentuk *tadlīs*. Sekiranya perawi memenuhi kelima-lima syarat ini, barulah hadis yang diriwayatkan oleh perawi tersebut diterima dan memasukkannya ke dalam kitabnya. Perawi yang kurang salah satu dari syarat yang dinyatakan beliau, akan ditolak periwayatannya.

Ibn Hibbān (2000) menambah penerangannya dalam al-Majrūhīn menyatakan

"Sekurang-kurangnya, untuk mensabitkan Khabar Al-Khāssah (Khabar al-ahad) sebagai hujah oleh ahli ilmu: (1) Dia hendaklah riwayat seorang perawi tunggal yang thiqah dalam agamanya, (2) terkenal sebagai seorang yang jujur dalam meriwayatkan hadisnya, (3) arif dalam hadis yang diriwayatkannya, (4) mengetahui lafaz yang boleh merubah makna hadis, (5) bebas daripada perbuatan Tadlīs dalam mendengar periwayatan tunggal lain sepertinya, sama ada dari sudut keadaan atau sifat sehingga berakhir kepada Rasulullah SAW menerusi pendengaran yang bersambung"

Para *muḥaddithīn* meletakkan syarat tidak berlaku *tadlīs* kerana mengkhawatiri ada perawi yang gugur daripada rantai sanad. *Al-tadlīs* (التدليس) dari sudut bahasa bermaksud sembunyi (الخفاء), manakala dari sudut istilah pula bermaksud:

إِخْفَاءُ عَيْبٍ فِي الْإِسْنَادِ وَتَحْسِينُ لِظَاهِرِهِ

Bermaksud: *"Menyembunyikan kecacatan dalam sanad dan menampakkan secara zahirnya sanad itu baik"*.

Oleh yang demikian, dapat difahami bahawa hadis *mudallas* ialah perawi menyembunyikan aib atau kecacatan yang terdapat di dalam sanad agar kelihatan baik

dan tidak bermasalah. Menurut Syed Abdul Majid Ghouri (2017:245) *tadlīs* di dalam hadis terbahagi kepada tujuh bahagian namun yang masyhur ada tiga bahagian iaitu:

1. *Tadlīs al-Isnād*

Seorang perawi meriwayatkan suatu hadis daripada seseorang yang dia pernah bertemu dengannya tetapi tidak mempelajari hadis dengannya. Perawi tersebut menggunakan lafaz seolah-olah dia telah mendengar hadis daripada seseorang itu. Hukumnya adalah sangat buruk dan tercela di sisi *muhaddithīn* kerana seperti melakukan pembohongan.

2. *Tadlīs al-Taswiyah*

Seorang perawi menggugurkan perawi yang *dhaif* dalam sanad agar riwayat tersebut seperti diriwayatkan daripada perawi yang *thiqah* kepada perawi yang *thiqah*. *Muhaddithīn* turut menghukumkan perbuatan ini suatu bentuk penipuan yang jelas kerana ingin menyembunyikan kecacatan. Bahkan, perbuatan ini akan merosakkan nama baik perawi *thiqah* yang ada dalam sanad kerana mungkin dituduh melakukan perbuatan tersebut.

3. *Tadlīs al-Syuyukh*

Seorang perawi meriwayatkan sebuah hadis dari gurunya, kemudian perawi tersebut menamakan atau menggelar atau menisbahkan atau menyifatkan gurunya dengan nama yang tidak dikenali oleh orang ramai bertujuan menyembunyikan sifat *dhaif* gurunya. Walaupun secara fizikalnya memperlihatkan tujuan yang murni iaitu ingin menyembunyikan kekurangan orang lain, namun *muhaddithīn* menyatakan perbuatan ini adalah makruh kerana menyembunyikan fakta.

Sebagai rumusan ringkas mengenai *al-tadlīs*, perbuatan ini dilarang disisi *muhaddithīn* dan orang yang melakukan perbuatan *tadlīs* ini dihukumkan *dhaif* (hadisnya tidak diterima sebagai sahih). Hal ini kerana kredibiliti perawi *tadlīs* dipandang rendah atas tindakannya menyembunyikan fakta sebenar.

2.4.5 Al-Hafizh Ibn Ṣhalāh (wafat pada 643 hijrah)

Al-Hafizh Ibn al-Ṣhalāh merupakan nama besar dalam bidang hadis dan *‘ulum*-nya. Ketokohan beliau terserlah dengan terhasil kitabnya yang dikenali dengan Muqaddimah Ibn al-Shālāh. Kitab ini telah berjaya membuktikan keilmuan Ibn Shālāh dalam menyusun kembali ilmu berkaitan *‘ulūm al-ḥadīth* yang lebih bersistematik di samping menambah beberapa jenis ilmu lain yang berkait rapat dan termasuk di dalam ilmu *‘ulūm al-ḥadīth*. (Zulhilmi bin Mohamed Nor, 2016).

Impaknya, karya ini telah memberi khidmat yang amat besar daripada ulama yang datang selepasnya (Zulhilmi Mohamed Nor & Ahmad Sanusi Azmi, 2019). Majoriti ulama hadis selepas beliau akan merujuk kitab ini sebagai sandaran *‘ulum al-ḥadīth*. Hal ini dapat dibuktikan seperti Imam Nawawī RH (wafat pada 676 hijrah), Imam Ibn Daqīq al-‘īd (wafat pada 702 hijrah), anak muridnya Imam al-Zhahabī (wafat pada 748 hijrah) dan Imam Ibn Jama‘ah (wafat pada 733 hijrah). Semua *muhaddithīn* ini menyimpul atau menambah baik definisi hadis sahih menurut Ibn Ṣhalāh (Rāwiyah Binti ‘Abd Allah ‘Alī Jābir, 2018).

Ibn Ṣhalāh (2017) mengungkapkan bahawa hadis sahih merupakan hadis yang bersambung sanadnya dengan dinukilkan oleh perawi yang adil lagi *dhabī* (sempurna hafalan dan jagaannya), daripada perawi yang juga adil dan *dhabī* sehingga ke akhir sanadnya. Selain itu, ianya tidak *syādh* dan tidak mempunyai *‘illah* (kecacatan). Berdasarkan takrifan tersebut, dapat difahami bahawa dalam menentukan sesebuah hadis darjatnya sahih ataupun tidak, hadis tersebut mesti mempunyai kelima-lima syarat tersebut. Rumusan ini diangkat sebagai asas penting dalam disiplin *‘ulūm al-ḥadīth* dan menjadi rujukan utama ulama *mutaqaddimīn* serta kontemporari. al-Suyūfī (1993) dan Suhaib Hasan (1996) menegaskan bahawa kelima-lima syarat tersebut tidak boleh dipisahkan antara satu sama lain. Sekiranya salah satu daripadanya tidak dipenuhi, maka hadis itu wajib ditolak. Pandangan ini menunjukkan bahawa kaedah pengesahan hadis perlu bersifat menyeluruh dan berhati-hati, terutama dalam era kontemporari yang menyaksikan limpahan maklumat tanpa sempadan.

Sejak awal pembentukan ilmu hadis, para sarjana telah memberikan pelbagai definisi terhadap hadis sahih mengikut keperluan semasa dan pendekatan masing-masing. Definisi tersebut berkembang daripada pendekatan praktikal oleh tokoh awal kepada bentuk teori yang lebih sistematik oleh tokoh-tokoh kemudian. Jadual 2.1

berikut membandingkan definisi hadis sahih yang dikemukakan oleh beberapa tokoh utama dalam tradisi keilmuan Islam, lengkap dengan latar zaman dan pendekatan metodologi mereka.

Jadual 2.1
Perbandingan Definisi Hadis Sahih oleh Tokoh-tokoh Hadis

Tokoh	Tahun Wafat	Definisi Hadis Sahih	Catatan Khas
Imam al-Syafi'i (Muhammad ibn Idrīs)	204H	Tidak mentakrifkan secara eksplisit lima syarat hadis sahih, namun menekankan pentingnya sanad bersambung dan perawi yang <i>thiqah</i> .	Sumbangan beliau lebih kepada pendekatan praktikal dan aplikasi dalam pemilihan riwayat yang boleh digunakan dalam hukum fiqh. Tidak menyusun definisi hadis sahih secara teori tetapi sangat mempengaruhi pemikiran kemudian.
al-Tirmidhī (Muhammad ibn 'Īsā al-Tirmidhī)	279H	Membahagikan hadis kepada sahih, hasan, dan <i>da'if</i> , definisi sahih merangkumi keadilan dan <i>dhabṭ</i> .	Beliau antara tokoh awal yang membezakan jenis hadis berdasarkan tahap kepercayaan, tetapi tidak menghuraikan kelima-lima syarat sahih secara terperinci.
al-Ḥumaydī ('Abdullah ibn al-Zubayr)	219H	Tidak merumuskan definisi lengkap hadis sahih, tetapi tegas dalam menerima hanya perawi yang dikenali (<i>ma'rūf</i>) dan sanad bersambung.	Berperanan dalam penegasan prinsip sanad dan kejelasan perawi, menyumbang kepada pendekatan praktikal dalam penilaian hadis.
Imam Muslim (Muslim ibn al-Ḥajjāj)	261H	Dalam muqaddimah <i>Ṣaḥīḥ Muslim</i> , beliau mengutamakan perawi yang <i>thiqah</i> dan sanad yang tidak terputus.	Tidak menyusun definisi hadis sahih secara teori tetapi muqaddimah beliau dianggap rujukan penting dalam memahami penilaian sanad dan rawi secara praktik.

al-Khatīb al-Baghdādī (Abū Bakr Aḥmad ibn ‘Alī)	463H	Hadis sahih ialah yang sanadnya bersambung melalui perawi yang adil dan <i>dhabṭ</i> , tanpa <i>syādh</i> atau <i>‘illah</i> .	Beliau membina asas perbincangan teori hadis sahih dalam karyanya <i>al-Kifāyah fī ‘Ilm al-Riwāyah</i> , sebagai tokoh peralihan kepada pendekatan teori sistematik.
Ibn Ṣalāḥ (Uthmān ibn ‘Abd al-Raḥmān al-Shahrazūrī)	643H	Hadis yang diriwayatkan oleh perawi yang adil, sempurna <i>dhabṭ</i> , bersambung sanadnya, tidak <i>syādh</i> dan tidak mempunyai <i>‘illah</i> .	Pengasas format lima syarat hadis sahih yang digunakan secara meluas dalam <i>muṣṭhalāḥ al-ḥadīth</i> moden. Karyanya <i>Muqaddimah</i> menjadi rujukan utama.
al-Nawawī (Yaḥyā ibn Sharaf al-Nawawī)	676H	Menekankan syarat keadilan dan <i>dhabṭ</i> , serta bebas daripada <i>syādh</i> dan <i>‘illah</i> .	Mengambil definisi Ibn Ṣalāḥ dan merumuskannya secara ringkas untuk tujuan praktikal fiqh. Tidak menambah syarat baru tetapi mengukuhkan kerangka tersebut.
Ibn Ḥajr al-‘Asqalānī (Aḥmad ibn ‘Alī)	852H	Hadis sahih ialah yang diriwayatkan oleh perawi yang adil, <i>dhabṭ</i> , sanad bersambung, tiada <i>syādh</i> dan tiada <i>‘illah</i> .	Merumus dan memperincikan semula definisi standard dalam karya seperti <i>Nukhbat al-Fikar</i> , menyatukan pendekatan teori dan praktikal secara sistematik.
Ibn Ḥibbān (Muḥammad ibn Ḥibbān al-Bustī)	354H	Hadis sahih ialah yang tidak ada dalam sanadnya kecacatan dan tidak bercanggah dengan riwayat lebih kukuh.	Pendekatannya lebih longgar dan dianggap terlalu toleran terhadap perawi <i>majhūl</i> , namun tetap memberi sumbangan dalam konteks pemahaman luas terhadap istilah sahih.

Jadual di atas menunjukkan evolusi pemikiran mengenai definisi hadis sahih daripada pendekatan praktikal awal kepada rumusan teori yang lebih sistematik.

Tokoh seperti Imam al-Syafi‘i, Imam Muslim dan al-Tirmidhī lebih menekankan pemilihan hadis berdasarkan kriteria tertentu tanpa menyusun definisi dalam bentuk lima syarat yang kita kenali hari ini. Sebaliknya, definisi formal hadis sahih seperti yang kita gunakan kini mula disusun dengan jelas oleh tokoh seperti Ibn Ṣalāh, dan diperhalusi oleh al-Nawawī serta Ibn Ḥajr . Ini menunjukkan peralihan daripada pendekatan naratif dan amali kepada pendekatan teori dan sistematik.

Secara perbandingan, pendekatan praktikal memberi penekanan kepada aplikasi hukum dan pemilihan riwayat berdasarkan pertimbangan lapangan dan fiqh, manakala pendekatan teori menyediakan asas untuk pengajaran, penilaian akademik dan pengembangan ilmu hadis sebagai satu disiplin tersendiri. Kedua-dua pendekatan ini saling melengkapi dan menjadi asas kepada kefahaman holistik terhadap konsep hadis sahih dalam sejarah keilmuan Islam.

Tuntasnya proses pentakrifan hadis sahih telah melalui transformasi epistemologi yang signifikan, bermula daripada pendekatan amali yang bersifat intuitif kepada pendekatan teori yang lebih sistematik dan berstruktur. Meskipun bentuk pengungkapan dan penekanannya berbeza mengikut latar zaman dan orientasi keilmuan, lima ciri utama terbukti wujud secara konsisten sebagai asas pengesahan riwayat sejak era awal Islam. Justeru, bagi memperhalusi kefahaman terhadap kerangka konsep hadis sahih yang diangkat dalam kajian ini, perbincangan akan diteruskan dengan penghuraian komprehensif terhadap setiap syarat secara berasingan.

2.5 Sanad Bersambung (*Ittisāl Al-Sanād*)

‘Alī Ibrāhīm Sa‘ud ‘Ajīn (2019) menyebutkan Kaedah ke-22 dalam kaedah-kaedah *‘ulūm al-ḥadīth* adalah:

الاتصال شرط لقبول الحديث

“sanad yang bersambung ialah salah satu syarat penerimaan hadis”

Sanad bersambung bermaksud seorang murid menerima hadis daripada gurunya secara terus tanpa perantara menerusi salah satu kaedah penerimaan hadis seperti mendengar dari gurunya dan sebagainya (‘Alī Ibrāhīm Sa‘ud ‘Ajīn, 2019).

Ibn Ṣhalāh (2017) menyatakan dalam mengetahui kesahihan hadis, salah satunya adalah "معرفة المتصل". Ianya bermaksud bersambung sanadnya iaitu setiap perawi mendengar daripada perawi sebelumnya sehingga ke penghujungnya. Penyambungan sanad tersebut mestilah sehingga darjat:

al-marfū` : adalah apa yang disandarkan kepada Rasulullah SAW secara khusus. atau

al-mauqūf: adalah apa yang diriwayatkan daripada sahabat RA sama ada daripada perkataan, perbuatan dan lain-lain, namun sanadnya terhenti pada sahabat sahaja, serta tidak bersambung kepada Rasulullah SAW.

Menurut Rāwiyah `Abd Allah `Alī Jābir (2018) *ittiṣāl al-sanād* bermaksud seseorang mengambil hadis daripada syeikh-syeikh dan meriwayatkannya dalam rantaian perawi daripada syeikhnya dengan salah satu kaedah penerimaan *tahammul* yang muktabar di sisi ulama hadis. Maksudnya, ciri pertama hadis sahih menurut Ibn Ṣhalāh mestilah seorang perawi meriwayatkan (menyebut) hadis dari gurunya, kemudian gurunya meriwayatkan sumber hadis daripada penerima sebelumnya dan berterusan hingga generasi tabiin. Kemudian generasi tabiin merawikan hadis daripada para sahabat RA sama ada terhenti di situ atau para sahabat RA merawikan daripada Rasulullah SAW.

Meneliti penerangan *muhaddithīn* sebelum Ibn Ṣhalāh mahupun beliau sendiri berkaitan definisi sahih dan syarat-syaratnya, hampir kesemuanya bersetuju bahawa kesahihan hadis bergantung kepada ketersambungan sanad walaupun sebahagian daripada mereka tidak menyatakannya secara jelas.

Imam al-Syāfi`ī RH telah menyatakan secara jelas syarat ketersambungan sanad menerusi kata-kata beliau: "sehingga sampai kepada Rasulullah SAW". Begitu juga dengan Al-Humaidī RH menerusi kata-katanya: "bersambung sanad tanpa terputus", seperti yang mereka amalkan dalam kitab al-Musnad masing-masing.

Walau bagaimanapun, Imam Muslim (t.t.) tidak menyatakan syarat ketersambungan sanad secara jelas. Namun syarat ini dapat difahami menerusi kata-kata beliau dalam mukadimah kitab sahihnya ketika beliau mensahihkan hadis *mu`an`an* (معنعن) dan menganggap perawinya mendengar hadis tersebut dengan berkata:

أن كل رجل ثقة روى عن مثله حديثا، وجائز ممكن له لقاءه والسماع منه لكونهما جميعا كانا في عصر واحد، وإن لم يأت في خبر قط أهما اجتماعا ولا تشافها بكلام فالرواية ثابتة، والحجة بما لازمة، إلا أن يكون هناك دلالة بينة أن هذا الراوي لم يلق من روى عنه

Maksudnya: “Setiap perawi *thiqah* yang meriwayatkan hadis daripada perawi *thiqah* sepertinya dan wujud kemungkinan dia pernah bertemu dan mendengar daripada perawi sebelumnya itu disebabkan keduanya hidup pada zaman yang sama sekalipun tiada khabar yang menyatakan mereka pernah bertemu dan bercakap secara bersemuka, maka riwayat tersebut adalah *thabit* dan wajib berhujah dengannya, melainkan sekiranya terdapat bukti yang jelas menunjukkan perawi tersebut tidak pernah berjumpa atau mendengar daripada perawi sebelumnya itu”.

Imam Muslim turut mengkritik perawi yang cuba menyembunyikan sumber asal hadis yang sampai kepada perawi tersebut. Sebagai contoh, terdapat hadis yang beliau nyatakan dalam kitab Sahihnya:

حدثنا محمد بن المثنى، حدثنا محمد بن جعفر، حدثنا عبد الله بن سعيد، حدثنا سالم أبو النضر، مولى عمر بن عبيد الله، عن بسر بن سعيد، عن زيد بن ثابت، قال : احتج رسول الله صلى الله عليه وسلم حجيرة بخنفة، أو حصير، فخرج رسول الله صلى الله عليه وسلم يصلي فيها

Maksudnya: *Dari Zaid bin Thabit RA dia berkata; “Rasulullah SAW memasang sebuah khemah daripada tikar pada sebuah ruangan di*

Masjid, yang merupakan sebuah kamar tempat Baginda keluar untuk solat malam..”

Menurut Imam Muslim RH, hadis ini datang daripada dua sanad iaitu, (1) Dari Muhammad bin Al-Muthanna diceritakan oleh Muhammad bin Ja'far, diceritakan oleh Abdullah bin Sa'id, diceritakan oleh Salim Abu al-Nadhr maula Umar bin Ubaidullah, dari Busr bin Sa'id dari Zaid bin Thabit RA. (2) Dari Zahir bin Harb, diceritakan oleh Ishaq bin Isa, diceritakan oleh Ibn Lahi`ah, diceritakan oleh Busr bin Sa'id dari Zaid bin Thabit RA.

Beliau menyatakan Ibn Lahi`ah sebagai perawi *`ilal* (علل) dalam hadis ini kerana Ibn Lahi`ah memperoleh hadis daripada catatan seorang perawi bernama Musa bin `Uqbah. Namun, Ibn Lahi`ah tidak menyatakan sumber hadis tersebut daripada catatan Musa bin `Uqbah. Tambahan pula, Ibn Lahi`ah langsung tidak mendengar hadis daripada Musa bin `Uqbah secara lisan. Menurut Imam Muslim (1990: 187-188) sekiranya Ibn Lahi`ah mendengar hadis tersebut dengan telinganya sendiri atau menyatakan sumber hadis tersebut daripada penulisan Musa bin `Uqbah, nescaya Ibn Lahi`ah tidak dihukum sebagai perawi yang buruk atau *dhā`if*. Oleh yang demikian, dapat difahami bahawa tidak diterima perkhbaran seseorang sekiranya dia tidak mendengar maklumat tersebut dengan telinganya sendiri atau menyatakan sumber asal sekiranya diperolehi menerusi penulisan orang lain.

Selain itu, Imam Ibn H̄ibbān (t.t) yang menzahirkan tentang peri pentingnya ketersambungan sanad dalam menentukan kesahihan hadis. Komentarnya pada sebahagian riwayat di dalam kitab Sahih-nya juga sentiasa merangkumi penjelasan tentang ketersambungan sanad. Selain itu, beliau turut mementingkan perihal hadis yang di dengari perawi secara langsung atau tidak. Perkara ini dapat dibuktikan dengan komentar Imam Ibn H̄ibbān sendiri dalam kitabnya seperti berikut:

أخبرنا الحسن بن سفيان الشيباني، قال: حدثنا عاصم بن النضر الأحول، قال: حدثنا المعتمر بن سليمان، قال: سمعت أيوب يحدث، عن ابن أبي مليكة، عن عائشة أنها قالت: قرأ نبي الله صلى الله عليه وسلم هذه الآية: {هو الذي أنزل عليك الكتاب منه آيات محكمات هن أم الكتاب وأخر متشابهات} [آل عمران: 7] إلى قوله: {أولو الألباب}،

قالت: فقال رسول الله صلى الله عليه وسلم: «إذا رأيتم الذين يجادلون فيه فهم الذين عنى الله، فاحذروهم» قال أبو حاتم: سمع هذا الخبر أيوب، عن مطر الوراق، وابن أبي مليكة

جميعا

Hasan bin Sufyan Asy-Syaibani mengkhabarkan kepada kami, dia berkata: `Asim bin An-Nadhr Al-Ahwal menceritakan kepada kami, dia berkata: Al Mu'tamir bin Sulaimān menceritakan kepada kami, dia berkata: Aku pernah mendengar Ayyub menceritakan hadis dari Ibnu Abī Mulaikah dari Ā'isyah RA bahwa dia berkata: Nabi SAW pernah membaca ayat ini, "Dia lah yang menurunkan kepadamu (wahai Muhammad) Kitab Suci Al-Quran. Sebagian besar dari Al-Quran itu ialah ayat-ayat "Muhkamāt"; dan yang lain lagi ialah ayat-ayat "Mutashabihāt" hingga ayat "Dan tiadalah yang mengambil pelajaran dan peringatan melainkan orang-orang yang berfikiran" (Surah Āli `Imrān 3: 7). Lanjut Aisyah RA: Lalu Rasulullah SAW bersabda; "Apabila kalian melihat orang-orang memperdebatkannya maka mereka itulah yang orang-orang yang dimaksud oleh Allah, maka waspadailah mereka".

Abū Hātim berkata, "Ayyub mendengarkan khabar ini dari Mathar Al-Warrāq dan Ibnu Abi Mulaikah sekaligus."

Selain itu, beliau turut meriwayatkan hadis berikut:

أخبرنا ابن قتيبة، حدثنا غالب بن وزير الغزي، حدثنا وكيع، قال: حدثني الأعمش، عن المعرور بن سويد، عن أبي ذر، قال: قال رسول الله صلى الله عليه وسلم: «تعبد عابد من بني إسرائيل، فعبد الله في صومعته، ستين عاما..». قال أبو حاتم: سمع هذا الخبر غالب بن وزير، عن وكيع بيت المقدس، ولم يحدث به بالعراق، وهذا مما تفرد به أهل فلسطين عن وكيع.

Ibnu Qutaybah mengkhabarkan kepada kami, Ghālib bin Wazir Al-Ghazi menceritakan kepada kami, Waki` menceritakan kepada kami, dia berkata, Al-A`masy menceritakan kepadaku, dari al-Ma`rūr bin Sawīd, dari Abī Dzar RA, dia berkata, Rasulullah SAW bersabda, "Dahulu, pernah ada seorang ahli ibadah dari kaum Bani Israil, yang beribadah kepada Allah SWT di tempat peratapan rahibnya selama enam puluh tahun."

Abū Hātim berkata, Ghālib bin Wazir mendengar hadis ini dari Waki` di Baitul Maqdis, dan bukan di Iraq. Inilah satu-satunya jalur sanad yang di miliki oleh penduduk Palestin.

Ibn Hibbān juga meriwayatkan hadis berikut beserta komentarnya:

أَخْبَرَنَا أَبُو يَعْلَى، قَالَ: حَدَّثَنَا عُبَيْدُ اللَّهِ بْنُ عُمَرَ الْقَوَارِيرِيُّ، قَالَ: حَدَّثَنَا يَحْيَى الْقَطَّانُ، عَنْ عُبَيْدِ اللَّهِ بْنِ عُمَرَ، قَالَ: حَدَّثَنِي سَعِيدُ الْمَقْبُرِيُّ، عَنْ عُمَرَ بْنِ أَبِي بَكْرٍ بْنِ عَبْدِ الرَّحْمَنِ بْنِ الْحَارِثِ بْنِ هِشَامٍ، عَنْ أَبِيهِ، أَنَّ عَمَّارَ بْنَ يَاسِرٍ، صَلَّى رَكَعَتَيْنِ، فَخَفَّفَهُمَا، فَقَالَ لَهُ عَبْدُ الرَّحْمَنِ بْنُ الْحَارِثِ: يَا أَبَا الْيَقْظَانَ، أَرَأَيْكَ قَدْ خَفَّفْتَهُمَا، قَالَ: إِيَّيَّيْ بَادَرْتُ بِهِمَا الْوَسْوَاسَ، وَإِيَّيْ سَمِعْتُ رَسُولَ اللَّهِ صَلَّى اللَّهُ عَلَيْهِ وَسَلَّمَ يَقُولُ: إِنَّ الرَّجُلَ لِيُصَلِّي الصَّلَاةَ، وَلَعَلَّهُ لَا يَكُونُ لَهُ مِنْهَا إِلَّا عَشْرُهَا، أَوْ تِسْعُهَا، أَوْ ثَمْنُهَا، أَوْ سُبُعُهَا، أَوْ سُدُسُهَا حَتَّى آتَى عَلَى الْعَدَدِ.

قَالَ أَبُو حَاتِمٍ رَضِيَ اللَّهُ عَنْهُ: هَذَا إِسْنَادٌ يُؤْتِيهِمْ مَنْ لَمْ يُحْكَمْ صِنَاعَةَ الْعِلْمِ أَنَّهُ مُنْفَصِلٌ غَيْرُ مُتَّصِلٍ، وَلَيْسَ كَذَلِكَ؛ لِأَنَّ عُمَرَ بْنَ أَبِي بَكْرٍ سَمِعَ هَذَا الْحَبْرَ عَنْ جَدِّهِ عَبْدِ الرَّحْمَنِ بْنِ الْحَارِثِ بْنِ هِشَامٍ، عَنْ عَمَّارِ بْنِ يَاسِرٍ، عَلَى مَا ذَكَرَهُ عُبَيْدُ اللَّهِ بْنُ عُمَرَ، لِأَنَّ عُمَرَ بْنَ أَبِي بَكْرٍ لَمْ يَسْمَعْهُ مِنْ عَمَّارِ عَلَى ظَاهِرِهِ.

Abu Ya`lā mengkhabarkan kepada kami, dia berkata: Ubaidullah bin Umar Al Qawwarīrī menceritakan kepada kami, dia berkata: Yahya Al-Qaththan menceritakan kepada kami, dari Ubaidullah bin Umar, dia berkata: Sa`id Al-Maqburī menceritakan kepadaku dari Umar bin Abū Bakr bin Abdurrahmān bin Al-Harith bin Hisyām, dari bapanya, sesungguhnya `Ammār bin Yāsir memunaikan solat dua rakaat dengan meringankannya. Abdurrahmān bin Al-Harith lalu bertanya kepadanya, “Wahai Abū Al-Yaqzhān, kulihat engkau meringankan solatmu?” Dia berkata, “Aku terburu-buru kerana gelisah, sebab aku mendengar Rasulullah SAW bersabda: “Sesungguhnya seseorang ketika memunaikan solat, barangkali dia tidak memperoleh sesuatu kecuali sepersepuluhnya, sepersembilannya, seperlapannya, sepertijuhnya, atau seperenamnya’ hingga beliau sampai pada suatu angka.”

Abū Hātim berkata, “Sanad ini boleh menimbulkan kekeliruan bagi orang yang bukan ulama, bahawa ianya adalah terpisah dan tidak bersambung. Padahal tidak demikian, kerana Umar bin Abu Bakar mendengar khabar ini dari datuknya, Abdurrahmān bin Al-Harith bin Hisyām dari `Ammār bin Yāsir, sesuai dengan yang disebutkan Ubaidullah bin Umar, kerana Umar bin Abu Bakar tidak mendengar langsung dari Ammar secara zahiryā.”

Berdasarkan contoh-contoh hadis dari Kitab Sahih Ibn Hibbān tersebut, jelas menunjukkan Ibn Hibbān akan meneliti setiap sanad yang sampai kepadanya. Sekiranya terdapat keraguan seperti tempat tinggal antara dua perawi berbeza, seperti kes Ghālib bin Wazir yang mendengar hadis ini dari Waki` walhal mereka berdua tinggal berjauhan antara satu sama lain. Beliau memastikan hadis tersebut benar-benar diperoleh Ghālib bin Wazir ketika perawi itu mengunjungi Baitul Maqdis. Begitu juga pada contoh hadis ketiga, secara kasarnya seolah-olah terputus apabila Umar bin Abū Bakr menceritakan perihal datuknya tanpa menyebut nama ayahnya. Namun, Ibn Hibbān menjelaskan bahawa Umar bin Abū Bakr sempat berjumpa dan mengambil hadis dari datuknya secara langsung selain diulang pelajari daripada bapanya sendiri.

2.5.1 Relevansi Sanad Bersambung dalam komunikasi Islam

Prinsip *ittisāl al-sanād* sangat selari dengan ajaran al-Quran yang menekankan keperluan menyemak sumber maklumat sebelum diterima dan disebarkan.

يَا أَيُّهَا الَّذِينَ آمَنُوا إِن جَاءَكُمْ فَاسِقٌ بِنَبَأٍ فَتَبَيَّنُوا أَن تُصِيبُوا قَوْمًا بِجَهَالَةٍ فَتُصْبِحُوا عَلَىٰ مَا
فَعَلْتُمْ نَادِمِينَ

"Wahai orang-orang yang beriman! Jika datang kepada kamu seorang fasik membawa suatu berita, maka selidikilah (tabayyun), agar kamu tidak menimpakan sesuatu kaum dengan kejahilan lalu kamu menyesal atas apa yang kamu lakukan."

(Surah al-Hujurat, 49:6)

Imam al-Ṭabarī (2000) dalam *Jāmi` Al-Bayān* atau masyhur dengan penamaan *Tafsīr al-Ṭabarī* menyatakan bahawa ayat ini turun berkenaan seorang sahabat yang membawa maklumat yang tidak sahih kepada Nabi SAW, dan ayat ini menjadi dasar penting dalam verifikasi maklumat (*al-tabayyun*). Al-Qurtubī menegaskan bahawa ayat ini adalah asas *ilm al-rijāl* kerana menuntut kita meneliti siapa yang menyampaikan sesuatu sebelum mempercayainya (al-Qurtubī, al-Jāmi` li Ahkām al-Qur`ān, 1964).

Periwayatan bersanad tidak terhad kepada penyampaian hadis semata-mata. Realitinya, banyak ilmu Islam melalui jalan bersanad ini antaranya pembelajaran kitab-kitab muktabar bersanad, sanad talaqqi al-Quran dan sanad azan serta iqamah (Mohamad Redha bin Mohamad et al, 2020). Sebagai contoh, para sahabat mengambil berat dan prihatin terhadap jalur sanad sesuatu bacaan al-Quran. Setiap bacaan al-Quran perlu diketahui dari mana asal jalur sanadnya bagi memastikan kesahihannya. Hal ini direkodkan dalam riwayat Imam Ahmad:

حدثنا أبو سلمة الخزازي، قال: أخبرنا عبد الله بن جعفر بن عبد الرحمن بن المسور بن

مخرمة، قال: أخبرني يزيد بن عبد الله بن أسامة بن الهاد، عن بسر بن سعيد، عن أبي

قيس، مولى عمرو بن العاص، قال: سمع عمرو بن العاص، رجلاً يقرأ آية من القرآن، فقال: من أقرأكها؟ قال: رسول الله صلى الله عليه وسلم، قال: فقد أقرأنيها رسول الله صلى الله عليه وسلم على غير هذا، فذهبوا إلى رسول الله صلى الله عليه وسلم فقال أحدهما: يا رسول الله آية كذا وكذا ثم قرأها، فقال رسول الله صلى الله عليه وسلم: " هكذا أنزلت " فقال الآخر: يا رسول الله فقرأها على رسول الله صلى الله عليه وسلم، وقال: أليس هكذا يا رسول الله قال: " هكذا أنزلت " فقال رسول الله صلى الله عليه وسلم: " إن هذا القرآن أنزل على سبعة أحرف، فأبي ذلك قرأتهم فقد أصبتم، ولا تماروا فيه، فإن المرء فيه كفر " أو " آية الكفر "

Maksudnya: “*Abu Salamah Al-Khuzai* memberitahu kami: *Abdullah Bin Ja'far Bin Abd Al-Rahman Bin Al-Miswar Bin Makhramah* telah memberitahu kami: *Yazid Bin Abdullah Bin Usama Bin Al-Had* memberitahu saya, dari *Busr Bin Sa'id*, dari *Abu Qais*, *Mawla Amr Bin Al-As* berkata: “*Sesungguhnya Amr Bin Al-As* mendengar seorang lelaki membaca sepotong ayat dari *al-Quran*, maka dia bertanya: siapa yang membacakan ayat ini kepada engkau? Maka dia menjawab: *Rasulullah SAW!* Dia (*Amr*) berkata: *Sesungguhnya Baginda* membacakan ayat ini kepada aku dengan bacaan yang lain! Maka mereka berdua pergi bertemu dengan *Rasulullah* dan salah seorang dari mereka bertanya: wahai *Rasulullah*, ayat sekian sekian kemudian dia membacanya, *Baginda* menjawab: begitulah ia diturunkan, maka berkata seorang lagi: Wahai *Rasulullah!* Maka dibacanya ayat itu dan bertanya: bukankah begini wahai *Rasulullah?* *Baginda* menjawab: *Begitulah ia diturunkan.* Maka *Baginda* berkata: *Sesungguhnya al-Quran* diturunkan dengan *sab'ah ahraf*, maka mana-mana sahaja kamu baca ia adalah sah, dan jangan kamu ragu padanya, kerana keraguan kepadanya akan menyebabkan kamu kafir atau pun ia adalah tanda-tanda kafir.”

Dalam ilmu hadis, prinsip *ittisāl al-sanad* merupakan syarat utama bagi memastikan kesahihan sesuatu riwayat. Ibn Hajar al-‘Asqalānī (2001) menjelaskan bahawa hadis yang sahih mestilah mempunyai sanad yang bersambung, iaitu setiap perawi menerima hadis secara langsung daripada perawi sebelumnya hingga kepada Rasulullah SAW. Ini ditegaskan melalui definisi hadis *muttasil* sebagai

ما سلم إسناده من السقوط بحيث يكون كل واحد من رواه قد تحمّله من فوقه

hadis yang sanadnya selamat daripada kejatuhan dan setiap perawinya menerima secara langsung dari gurunya

Begitu juga ditekankan oleh Rāwiyah `Abd Allah `Alī Jābir (2018) bahawa sanad bersambung membolehkan kita mengesahkan bahawa maklumat itu benar-benar datang dari sumber asal tanpa sebarang pemutusan. Justeru, prinsip ini mempunyai nilai praktikal yang sangat tinggi dalam konteks komunikasi Islam. Penyampaian maklumat tanpa merujuk kepada sumber yang sahih atau menyampaikan maklumat yang 'putus' dari asalnya. Sebagai contoh mesej tular tanpa diketahui pengirim asal, boleh membawa kepada penyelewengan fakta dan penyebaran maklumat palsu. Oleh yang demikian, setiap individu yang menyampaikan ilmu atau mesej dalam masyarakat perlu memastikan rantaian rujukan yang sahih dan lengkap.

Konsep ini sejajar dengan pandangan Ismail (2018) bahawa konsep sanad bersambung boleh diadaptasi dalam konteks penyelidikan kontemporari melalui pemantauan kesinambungan autoriti ilmu. Misalnya, hubungan ilmu antara guru dan murid boleh menjadi indikator kepada kebolehpercayaan sumber, sama seperti penilaian sanad dalam hadis. Prinsip ini boleh dijadikan panduan dalam memastikan data kajian yang diperoleh benar-benar sahih dan bersumberkan rantaian keilmuan yang jelas.

Dalam komunikasi kontemporari, prinsip sanad ini boleh dimanifestasikan melalui etika menyebut sumber maklumat dengan jelas, memastikan maklumat tersebut diperoleh daripada sumber yang dipercayai, serta mengelakkan penyampaian secara *hearsay* (khabar angin). Sama seperti dalam sanad, setiap mata rantai dalam komunikasi moden perlu dipastikan wujud secara sah, dapat disemak, dan bertanggungjawab terhadap maklumat yang disampaikan. Hal ini juga menunjukkan

pentingnya dokumentasi dan kebolehkesanan sumber dalam komunikasi ilmiah dan dakwah, agar penyampai tidak sekadar menyebarkan maklumat tetapi mengekalkan amanah ilmu. Ini memperkukuh nilai integriti, ketelusan dan ketepatan dalam komunikasi Islam yang berkualiti.

Selain itu, perawi hadis melalui penulisan (bukan lisan) tetap diwajibkan untuk menyatakan secara eksplisit siapa penulis atau pemilik karya tersebut untuk dikira sah penyampaiannya (Khaṭīb al-Baghdādī, 1960). Aplikasinya kepada penceramah kontemporari, seseorang penceramah, penulis atau penyampai memperoleh maklumat dari buku, jurnal, atau laman sesawang, menyatakan nama penulis adalah wajib secara etika dan amanah ilmiah. Ini juga membina kredibiliti dan mengelakkan tuduhan plagiat atau manipulasi sumber.

Tadlīs ialah tindakan menyembunyikan nama perawi yang lemah dan menggantikannya dengan perawi yang lebih dipercayai untuk menjadikan sanad kelihatan sahih. Perbuatan ini dikritik keras oleh ulama hadis, bahkan Ibn Ṣhalāh meriwayatkan daripada Imam al-Syāfi`ī bahawasanya *tadlīs* adalah saudara pendusta (Ibn Ṣhalāh, 2017). Lantaran itu, tindakan menyembunyikan nama sumber asal dan menggantikan dengan nama tokoh terkenal seperti menyandarkan satu pendapat kepada Imam al-Ghazali tanpa bukti merupakan bentuk *tadlīs* moden yang menjejaskan integriti komunikasi.

2.6 Keadilan Perawi (*‘Adālah Al-Ruwāt*)

Keadilan merupakan kata pinjaman dari Bahasa Arab *‘adalah* yang merupakan kata terbitan daripada *‘adala* (عدل). Menurut al-Khalīl ibn Ahmad al-Farāhīdī (t.t), seseorang yang adil di sisi masyarakat ialah seseorang yang diterima kata-katanya dan keputusannya oleh orang ramai.

Dari sudut istilah, para sarjana memberikan pengertian yang pelbagai dalam menjelaskan maksud keadilan dan ciri-cirinya. Khaṭīb al-Baghdādī (1989) menukilkan kata-kata Imam al-Syāfi`ī RH bahawa:

“Tidaklah aku mengetahui seseorang yang taat kepada Allah sehingga tidak mencampurkan ketaatan itu dengan maksiat melainkan Nabi Yahya bin Zakaria AS. Juga aku tidak mengenali seseorang yang melakukan maksiat kepada Allah dan tidak mencampurkannya dengan ketaatan

kepada-Nya. Sekiranya seseorang itu melakukan ketaatan kepada-Nya dalam kebanyakan masanya, maka dia adalah seorang al-mu`addal (yang disifatkan dengan sifat-sifat periwayatannya diterima), namun jika seseorang itu melakukan kemaksiatan dalam kebanyakan masanya, maka dia adalah seorang al-mujarrah (yang disifatkan dengan kecacatan menyebabkan periwayatannya lemah atau tertolak)”

Dalam erti kata yang lain, Imam al-Syāfi`ī RH menyatakan keadilan perawi merujuk kepada seseorang yang kebiasaannya melakukan ketaatan kepada Allah SWT. Ini bertepatan dengan hadis Nabi SAW

عَنْ أَبِي عَبْدِ اللَّهِ جَابِرِ بْنِ عَبْدِ اللَّهِ الْأَنْصَارِيِّ رَضِيَ اللَّهُ عَنْهُمَا أَنَّ رَجُلًا سَأَلَ رَسُولَ اللَّهِ صَلَّى اللَّهُ عَلَيْهِ وَسَلَّمَ فَقَالَ: يَا رَسُولَ اللَّهِ أَرَأَيْتَ إِذَا صَلَّيْتُ الصَّلَاةَ الْمَكْتُوبَاتِ، وَصُمْتُ رَمَضَانَ، وَأَحَلَّلْتُ الْحَلَالَ وَحَرَّمْتُ الْحَرَامَ، وَمَ أَزِدُ عَلَى ذَلِكَ شَيْئًا أَدْخُلُ الْجَنَّةَ؟ قَالَ: نَعَمْ

“Dari Abu ‘Abdillah Jabir bin ‘Abdillah Al Ansari radhiyallahu ‘anhu, bahwa ada seseorang yang bertanya kepada Rasulullah shallallahu ‘alaihi wa sallam, dia berkata: “Wahai Rasulullah, apa pendapatmu jika aku mengerjakan solat wajib, puasa Ramadhan, aku menghalalkan apa yang halal dan aku mengharamkan apa yang haram serta aku tidak akan menambahnya dengan sesuatu pun selain itu, apakah aku akan masuk syurga?” Baginda menjawab:”Ya.”

Al-Hāfiẓh Ibn al-Ṣhalāh (2017, 104) menyatakan semua ahli hadis dan fiqh bersepakat bahawa seseorang yang diambil periwayatannya sebagai hujah, mestilah seorang yang adil; iaitu hendaklah seorang muslim, baligh, berakal, bebas daripada punca-punca kefasiqan dan kecelaan pada kehormatan diri. Syed Abdul Majid Ghouri (2017) juga menyatakan pengertian adil yang sama namun beliau menambah dalam takrifan perawi adil seseorang yang tidak berdusta dan bukan dalam kalangan orang yang tidak dikenali. Turut sama menyatakan pandangan demikian adalah Abū al-Laith (2011) seperti berikut:

العدالة ملكة تحمل المرء على ملازمة التقوى والمروءة

Keadilan adalah sifat yang dimiliki seseorang yang melazimi ketakwaan dan berrmaruah.

Konsep keadilan perawi bukan sahaja diiktiraf oleh ulama hadis, tetapi turut dikuatkan oleh ancaman Rasulullah SAW terhadap penyampaian maklumat palsu atas nama Baginda.

مَنْ كَذَبَ عَلَيَّ مُتَعَمِّدًا فَلْيَتَّبِعُوا مَقْعَدَهُ مِنَ النَّارِ

Maksudnya: "*Sesiapa yang berdusta atas namaku dengan sengaja, maka hendaklah dia mengambil tempat duduknya di neraka.*"

Hadis ini diriwayatkan oleh al-Bukhārī Kitāb al-‘Ilm, Bab 38, Hadis nombor 107. dan Muslim Muqaddimah, Hadis nombor 3. Hadis ini antara dalil paling tegas yang digunakan oleh para *muhaddithīn* dalam menetapkan keperluan ‘adālah bagi setiap perawi. Menurut Ibn Hajar al-‘Asqalānī, hadis ini telah mencapai tahap *mutawātir* maknawī kerana diriwayatkan oleh lebih 60 sahabat dalam pelbagai jalur riwayat, dan menjadi hujah *qat’ī* terhadap bahaya pemalsuan hadis. Beliau menyatakan bahawa hadis ini berfungsi sebagai "*qā’idah kulliyah*" (prinsip umum) dalam membendung pemalsuan, dan oleh itu, keadilan perawi menjadi syarat yang tidak boleh dikompromi dalam mana-mana bentuk periwayatan (Ibn Hajar, 2000).

Penekanan terhadap keadilan perawi bukan hanya kepada aspek kejujuran penyampai semata-mata, tetapi ianya merangkumi keseluruhan sifat penyampai merangkumi reputasi moral, tidak melazimi perbuatan dosa, dan tiada kecenderungan menyembunyikan kebenaran.

Perawi adil merujuk kepada individu yang meriwayatkan hadis dengan memenuhi ciri-ciri keadilan sebagaimana ditetapkan oleh para ulama hadis. Antara sifat-sifat utama yang mesti dimiliki oleh perawi adil ialah beragama Islam, telah baligh, berakal, bertaqwa, menjaga maruah diri, serta menjauhi perlakuan dosa besar

dan tidak berterusan dalam melakukan dosa kecil. Selain itu, perawi adil tidak melakukan sebarang perkara yang boleh membatalkan atau menggugurkan keimanan seseorang Muslim. Secara terperinci, konsep perawi yang adil adalah seperti berikut:

2.6.1 Islam

Abi Bakr Jabir al-Jaza'iri (1999) mengungkapkan asas seorang muslim adalah berpegang dengan rukun-rukun Islam. Menurut S. Salahudin Suyurno (2012) rukun-rukun Islam merupakan pokok-pokok akhlak, yang bukan sahaja diterjemahkan dengan ritual jasmani, bahkan merupakan latihan rohani yang lebih mendalam dan mempunyai tujuan untuk memperbaiki akhlak manusia.

Seseorang yang menyampaikan hadis mestilah seorang muslim pada ketika itu. Jika dia mendengar hadis sewaktu dia masih kafir kemudian menyampaikan hadis ketika telah Islam, hadisnya diterima. Sebagai contoh, hadis yang direkodkan oleh Imam al-Bukhārī nombor 7 daripada Abū Sufyān bin Harb RA bahawa Harqal, pemimpin Romawi menemuinya dan pedagang dari Quraisy bertanya mengenai Nabi Muhammad SAW. Sesi dialog ini berlangsung ketika Abū Sufyān bin Harb belum memeluk Islam. Selepas beliau menemui cahaya hidayah, kata-katanya berkenaan urusan Islam di ambil kira.

2.6.2 Baligh

Hal ini kerana baligh merupakan tahap seseorang dipertanggung jawabkan dengan syariat dan perkara-perkara yang wajib. Syarat ini juga terpakai sewaktu perawi menyampaikan hadis ketika itu. Sekiranya dia mendengar hadis ketika belum baligh dan menyampaikannya setelah baligh, hadisnya diterima (Abū al-Laith, 2011).

2.6.3 Berakal

Akal yang sihat penting dalam mengukur kebenaran dan ketepatan kata-kata. Mereka yang tidak mempunyai akal yang sempurna tidak mampu untuk menyampaikan kata-kata dengan baik. Akal sihat yang mampu memahami itulah yang menjadi landasan taklif. Walaupun akal merupakan perkara yang tersembunyi, namun syarak telah menjadikan akal sebagai penanda aras tahun kematangan seseorang. Oleh

itu, jika seseorang sudah cukup umur dan tidak ada sebarang kecacatan pada akal nya dengan lahir daripadanya perkataan dan perbuatan yang biasa dilakukan orang ramai, maka dia dikira mukallaf (Rahman et al., 2020). Menurut Al-Āmidī (1976):

Para ulama usul fiqh bersepakat bahawa syarat mukallaf haruslah berakal dan faham. Oleh kerana taklif (pembebanan) adalah tuntutan, maka mustahil membebani sesuatu bagi yang tidak berakal dan tidak faham, seperti objek yang tidak bernyawa (pokok, batu, bukit dan sebagainya) serta binatang. Orang gila atau kanak-kanak yang hanya mempunyai kefahaman umum terhadap tuntutan tanpa pemahaman yang terperinci bahawa tuntutan itu merupakan perintah atau larangan adalah bukan dalam kategori mukallaf.

2.6.4 Bebas daripada Unsur Fasiq

Menurut Kamus Dewan Edisi Keempat (2007), fasiq adalah tidak mempedulikan perintah Allah dengan melakukan dosa besar dan berperangai buruk. Di sisi *muhaddithīn*, ahli fasiq adalah mereka yang melakukan dosa-dosa besar, melazimi melakukan dosa-dosa kecil dan mengikuti perkara-perkara bid'ah sesat. Justeru, penerimaan hadis mengambil kira sifat perawi yang tidak melakukan dosa besar, tidak berterusan dengan dosa kecil dan menjauhi perkara bid'ah sesat.

2.6.5 Memelihara Kehormatan Diri

Maruah menurut Kamus Dewan Edisi Keempat (2007) bermaksud kehormatan dan maruah diri. Abū al-Laith (2011) mengungkapkan maruah dari sudut pandang *muhaddithīn* merupakan adab insaniah yang membawa kepada penghiasan akhlak yang baik dan keindahan adat. Lantaran itu pemeliharaan maruah berlawanan dengan keburukan tingkah laku dan melanggar adat kebiasaan masyarakat.

Pemeliharaan maruah bagi seorang *muhaddithīn* di ambil kira daripada sekecil-kecil perkara seperti mencuri perkara-perkara yang tidak berharga sehinggalah perkara besar yang dapat menjatuhkan maruah penyampai hadis. Hal ini merangkumi perkara-perkara yang menjatuhkan kemuliaan, wibawa dan kehebatan seseorang (Al-

Qaradhāwī, 2015). Sebagai contoh, seseorang yang kencing di jalanan, banyak bergurau tawa, makan di jalanan boleh dikira sebagai menjatuhkan maruah.

Namun, semua pelanggaran maruah perlu merujuk kepada *`urf* dan adat setempat. Perkara yang dikira menjatuhkan maruah bagi sebahagian tempat dan masa berlaku sebaliknya apabila berbeza tempat dan masa. Contohnya, ulama' dahulu menganggap tidak menutup kepala dan makan di kedai dikira sebagai menjatuhkan maruah namun tidak pada masa kini.

2.6.6 Relevensi Keadilan Perawi dalam Komunikasi Islam

Perbahasan di atas membuktikan keadilan perawi merupakan satu prinsip asas yang disepakati oleh majoriti ulama hadis. Bukan sekadar ilmu, tetapi perwatakan dan akhlak seseorang turut menjadi kayu ukur terhadap penerimaan ucapannya. Relevansinya dalam komunikasi Islam amat signifikan dalam komunikasi moden. Ramai yang berperanan sebagai penyampai mesej sama ada sebagai pendakwah, pendidik, penulis, mahupun penggiat media sosial. Sekiranya penyampai dikenali sebagai seorang yang tidak jujur, berbohong, atau mempunyai rekod buruk dari sudut akhlak, maka mesej yang dibawa mudah diragui walaupun kandungannya benar.

Tambahan pula komunikasi Islam tidak hanya bersandarkan kepada isi atau mesej semata-mata, tetapi juga kepada siapa yang menyampaikannya. Seorang tokoh masyarakat, agamawan atau pemimpin yang dikenali adil dan amanah, mempunyai impak yang besar kepada penerimaan masyarakat terhadap sesuatu mesej. Maka, prinsip keadilan perawi ini perlu dijadikan garis panduan dalam komunikasi kontemporari, terutamanya dalam era penyebaran maklumat yang sangat cepat dan tidak terkawal.

Integriti penyampai juga menjadi asas kepada pembinaan kepercayaan (*trust building*) dalam masyarakat. Jika individu yang menyampaikan maklumat itu mempunyai reputasi yang tercemar, mesej itu boleh menimbulkan syak, perpecahan dan fitnah. Oleh itu, komunikasi menuntut ketelusan, kejujuran dan etika dalam semua bentuk penyampaian (Swift, M., & Littlechild, J., 2015).

Konsep maruah turut berkait rapat dengan adab dan etika. Seseorang penyampai yang tidak menjaga maruah diri boleh ditolak dalam riwayat hadis. Pemeliharaan maruah masa kini perlu selaras mengikut *`urf* dan adat setempat selain tidak bertentangan dengan enakmen negeri-negeri. Sebagai contoh, menurut Enakmen

Kesalahan Syariah (Negeri Melaka) 1991, seseorang boleh disabitkan kesalahan sekiranya mengajar agama Islam kepada khalayak tanpa kebenaran bertulis daripada Majlis Agama Islam Melaka (Bahagian IV, kesalahan-kesalahan lain, seksyen 70, mengajar agama). Lantaran itu, perkara ini dikira menjatuhkan maruah seorang komunikator Islam masa kini.

2.7 Sempurna Hafalan (*Tamām Al-Ḍabṭ*)

Ibn Ḥajar al-‘Asqalānī (2000) menyifatkan seseorang perawi bukan sahaja perlu adil, tetapi juga mempunyai sifat *ḍhabṭ*, iaitu kemampuan menyampaikan riwayat sebagaimana diterimanya tanpa perubahan atau kesilapan. Dari sudut bahasa, *ḍhabṭ* bermaksud melazimi sesuatu perkara, berpegang dengannya, menjaganya dan tidak meninggalkannya. al-Farāhīdī (t.t) menyatakan *ḍhabṭ* bermaksud individu yang tetap pendirian, teguh dan tegas.

Menurut istilah *muhaddithīn*, *ḍhabṭ* merupakan sifat seorang perawi yang berjaga-jaga dan tidak cuai dalam hafalannya jika dia meriwayatkan hadis menerusi hafalannya, atau dalam ketelitiannya (itqan) jika dia meriwayatkan hadis menerusi penulisannya serta mengetahui maknanya sekiranya dia meriwayatkan hadis bukan dengan lafaznya (Ibn al-Ṣhalāh, 2017: 104-105; Rāwiyah, 2018:80 dan Syed Abdul Majid Ghouri, 2017: 158).

Antara cara untuk mengetahui *ḍhabṭ* perawi dan hafalannya adalah seperti yang disebutkan oleh Imam al-Syāfi‘ī (1940:380)

وَيُعْتَبَرُ عَلَى أَهْلِ الْحَدِيثِ بَأَنَّ إِذَا اشْتَرَكُوا فِي الْحَدِيثِ عَنِ الرَّجُلِ بِأَنَّ يُسْتَدَلَّ عَلَى حِفْظِ أَحَدِهِمْ بِمُؤَافَقَةِ أَهْلِ الْحِفْظِ، وَعَلَى خِلَافِ حِفْظِهِ بِخِلَافِ حِفْظِ أَهْلِ الْحِفْظِ لَهُ

Hendaklah diperiksa ahli hadis sekiranya mereka meriwayatkan hadis yang sama daripada seorang perawi, dengan memeriksa hafalan salah seorang daripada mereka sama ada selari dengan hafalan ahli hadis tersebut ataupun bercanggah

Ibn al-Shalāh (2017:105) berkata:

يُعْرَفُ كَوْنُ الرَّاوي ضَابِطًا بِأَنْ نَعْتَبِرَ رِوَايَاتِهِ بِرِوَايَاتِ الثِّقَاتِ الْمَعْرُوفِينَ بِالضَّبْطِ
وَالِإِتْقَانِ، فَإِنْ وَجَدْنَا رِوَايَاتِهِ مُوَافِقَةً. وَلَوْ مِنْ حَيْثُ الْمَعْنَى لِرِوَايَاتِهِمْ، أَوْ مُوَافِقَةً لَهَا فِي
الْأَعْلَبِ وَالْمُخَالَفَةُ نَادِرَةٌ، عَرَفْنَا حِينَئِذٍ كَوْنَهُ ضَابِطًا تَبَيَّنَّا، وَإِنْ وَجَدْنَاهُ كَثِيرَ الْمُخَالَفَةِ
لَهُمْ، عَرَفْنَا اخْتِلَالَ ضَبْطِهِ، وَمَنْ نَحْتَجِّجُ بِحَدِيثِهِ

Diketahui seseorang perawi itu dhābit dengan menguji riwayatnya dengan riwayat perawi-perawi thiqah yang terkenal dengan kedhabitan dan ketelitian mereka. Sekiranya kami mendapati riwayatnya selari dengan riwayat mereka walaupun hanya dari sudut makna atau hampir kesemuanya serta jarang berlaku mukhalafah (percanggahan), maka tahulah kami bahawa dia benar-benar seorang yang dhābit. Tetapi sekiranya kami dapati terdapat banyak percanggahan dengan perawi-perawi thiqah, maka tahulah kami bahawa terdapat kekurangan pada aspek kedhabitannya, lantas kami tidak akan berhujjah dengan hadisnya

Ini bererti bahawa seseorang perawi hendaklah mengingati dan memahami setiap patah hadis bermula dari saat dia mendengarnya sehinggalah ke saat dia meriwayatkannya kepada orang lain. Perawi itu juga hendaklah mengetahui kesan sekiranya berlaku perubahan kata dalam hafalan atau tulisannya. Hal ini bertujuan untuk menjamin setiap hadis tersebut tepat seperti yang diungkapkan oleh Rasulullah SAW. Andai berubah sedikit patah perkataan namun paling penting tidak merubah makna dan maksud asal hadis tersebut (Mohd Muhiden Abd Rahman, 2010:147).

Ketelitian *dhabī* adalah tonggak keutuhan periwayatan hadis. Seseorang perawi yang memiliki *dhabī* yang sempurna bukan sahaja diukur melalui keupayaannya menghafaz atau merekod maklumat dengan tepat, bahkan turut diikat dengan prinsip kejujuran dan ketekunan agar tidak berlaku sebarang penyelewengan fakta.

Ketelitian dan kejujuran dalam menyampaikan maklumat merupakan inti kepada konsep *dhabṭ* dalam periwayatan hadis. Al-Quran turut memberikan peringatan yang tegas terhadap penyampaian tanpa asas ilmu yang sahih. Firman Allah SWT:

وَلَا تَقُولُوا لِمَا تَصِفُ أَلْسِنَتُكُمُ الْكَذِبَ هَذَا حَلَالٌ وَهَذَا حَرَامٌ لِيَفْتَرُوا عَلَى اللَّهِ
الْكَذِبَ إِنَّ الَّذِينَ يَفْتَرُونَ عَلَى اللَّهِ الْكَذِبَ لَا يُفْلِحُونَ

Maksudnya: *“Dan janganlah kamu berdusta dengan sebab apa yang disifatkan oleh lidah kamu: "Ini halal dan ini haram", untuk mengadakan sesuatu yang dusta terhadap Allah; sesungguhnya orang-orang yang berdusta terhadap Allah tidak akan berjaya”*.

(Surah al-Nahl, 16:116)

Ayat al-Quran di atas menjadi peringatan jelas bahawa berucap tanpa sandaran ilmu yang sahih, apatah lagi meletakkan hukum halal dan haram secara dusta, adalah perbuatan yang dipandang berat dalam syariat Islam. Seorang perawi hadis yang gagal menjaga ketelitian (*dhabṭ*) hakikatnya telah membuka ruang kepada pemalsuan dan penyelewengan riwayat, sama ada secara sengaja atau kerana kecuaiian dalam menyaring maklumat.

Penegasan al-Marāghī (1946:14:152) di dalam tafsirnya bahawa lidah manusia boleh bertindak sebagai ‘alat’ untuk menzahirkan kebenaran tetapi dalam masa yang sama juga menjadi ‘punca’ tersebarnya kepalsuan, menuntut agar setiap perawi bertindak dengan penuh waspada.

ولا تقولوا لما تصف ألسنتكم الكذب، إذ جعل الكذب كأنه حقيقة مجهولة،
وكلامهم الكذب يشرح تلك الحقيقة ويوضحها، كأن ألسنتهم لكونها موصوفة
بالكذب هي حقيقته ومنبعه الذي يعرف منه

Tafsiran ini memberikan penekanan terhadap peranan komunikasi lisan dalam membentuk persepsi agama. Justeru, sifat sempurna *dhabṭ* memerlukan bukan sekadar kemampuan intelektual seperti daya ingatan yang kuat, tetapi turut menuntut kejujuran

hati dan disiplin yang tinggi. Kesimpulannya, ayat ini mengingatkan semua pihak, khususnya perawi hadis, agar memelihara amanah ilmu dengan penuh integriti. Kegagalan mengekalkan sempurna *dhabṭ* bukan sahaja mencemarkan kredibiliti perawi, tetapi turut mengancam kesahihan sumber hukum Islam. Oleh itu, ketelitian dan kejujuran perlu berjalan seiring, menjadikan sempurna *dhabṭ* sebagai benteng kepada kebenaran riwayat, seterusnya memelihara kesucian syariat Islam.

Dalam tradisi ilmu hadis, para ulama menekankan bahawa *dhabṭ* perawi terbahagi kepada dua: *dhabṭ ṣadr* (ketepatan hafalan) dan *dhabṭ kitāb* (ketepatan catatan). Kedua-duanya menjadi prasyarat penting agar riwayat yang disampaikan tidak bercampur aduk dengan unsur tokok tambah atau kelalaian. Sekiranya seorang perawi dikenali dengan kecuaiian, lupa, atau sering bercanggah dalam periwayatan, maka riwayatnya diklasifikasi sebagai lemah (*dha'īf*).

2.7.1 Sempurna Hafalan di Dada (*Ḍabṭ fī al-Ṣadr*)

Sempurna hafalan di dada merujuk kepada keupayaan perawi untuk menghafal sesuatu riwayat dengan teliti dan mampu menyampaikannya pada bila-bila masa tanpa berlaku sebarang perubahan pada matan mahupun sanad. Hafalan ini bukan sekadar berbentuk sementara tetapi dipastikan tetap sahih sebagaimana asalnya, hasil pengulangan, penyemakan dan perbandingan dengan perawi lain. Imam al-Suyūṭī (1993) menyebutkan:

يُعْرَفُ ضَبْطُهُ بِمُؤَافَقَتِهِ التِّقَاتِ الْمُتَّقِينَ عَالِيًا، وَلَا تَضُرُّ مُحَالَفَتُهُ النَّادِرَةَ فَإِنْ كَثُرَتْ
اِخْتَلَّ ضَبْطُهُ، وَلَمْ يُنْتَجَ بِهِ

Cara untuk mengetahui ketelitian (dhabṭ) seorang perawi ialah dengan memeriksa keserasian riwayatnya dengan perawi thiqah yang sangat teliti pada kebanyakan keadaan. Jika terdapat percanggahan kecil, tidak menjejaskan statusnya. Namun, jika percanggahan menjadi banyak, maka rosaklah ketelitiannya dan dia tidak boleh dijadikan hujah.

Petikan ini membuktikan bahawa unsur *dhabṭ* ṣadr menuntut bukan hanya kekuatan hafalan, tetapi juga kejujuran dan disiplin dalam menyampaikan maklumat secara tepat sebagaimana diterima. Ulama hadis terdahulu menetapkan bahawa perawi yang kerap bercanggah dengan periwayat *thiqah* menunjukkan kelemahan hafalan dan seterusnya boleh menyebabkan penolakan terhadap riwayatnya (Ibn al-Ṣalāḥ, 1986: 24).

2.7.2 Sempurna Penulisan Kitab (*Ḍabṭ fī al-Kutub*)

Selain daripada kekuatan hafalan di dada, syarat sempurna *dhabṭ* turut merangkumi aspek penjagaan catatan atau kitab. Penulisan yang tepat sahaja tidak memadai sekiranya perawi gagal memastikan kitabnya terpelihara daripada kesilapan penyalinan, kehilangan, pengubahan atau penyelewengan. Oleh itu, disiplin penjagaan kitab menjadi ukuran penting bagi memastikan riwayat yang disampaikan tetap terpelihara. Al-Suyūṭī (1993) memetik kata-kata al-Mizzī:

ذَكَرَ الْحَافِظُ أَبُو الْحَجَّاجِ الْمِزِّيُّ فِي الْأَطْرَافِ: أَنَّ الْوَهْمَ تَارَةً يَكُونُ فِي الْحِفْظِ، وَتَارَةً
يَكُونُ فِي الْقَوْلِ، وَتَارَةً فِي الْكِتَابَةِ.

Al-Hāfiẓ Abu al-Ḥajjāj al-Mizzī dalam al-Aṭrāf menyatakan bahawa kesilapan (wahm) kadang-kadang berlaku dalam hafalan, kadang-kadang dalam ucapan, dan kadang-kadang dalam penulisan.

Peringatan ini menjelaskan bahawa meskipun seseorang perawi memiliki catatan yang baik, namun catatan tersebut tetap perlu dipelihara dengan rapi. Sebarang kecuaihan dalam memelihara kitab boleh menjejaskan kredibiliti periwayatannya. Justeru, amalan para ulama hadis seperti Imam Mālik ibn Anas yang memastikan catatan kitab agungnya al-*Muwattaʿa* tidak disalin secara sewenang-wenangnya menjadi contoh penjagaan kitab yang teliti dan terjamin (Ibn al-Ṣalāḥ, 1986: 25).

2.7.3 Relevansi Sempurna *Dhabṭ* dalam Komunikasi Islam

Konsep sempurna *dhabṭ* yang menjadi teras penilaian perawi hadis sahih mampu membawa nilai praktis yang besar dalam disiplin komunikasi Islam. Prinsip ini menegaskan bahawa ketelitian dan kebenaran adalah prasyarat penting untuk memastikan sebarang bentuk maklumat yang disampaikan kekal sahih dan tidak menimbulkan keraguan. Dalam kerangka kajian ini, syarat sempurna *dhabṭ* diterjemahkan kepada ketelitian penceramah dan pendakwah dalam menyampaikan maklumat agama secara umum.

Menyampaikan perkataan bermaksud seseorang penyampai hendaklah memastikan setiap butir bicara yang dikeluarkan adalah berdasarkan pengetahuan yang jelas dan bersumber sahih. Sebagaimana seorang perawi hadis dituntut untuk menjaga lafaz riwayat agar tidak bercampur dengan tambahan atau pengurangan yang tidak sah, demikian juga seorang penceramah atau penulis Islam perlu menjaga ucapan agar tidak berlaku pemalsuan makna. Sebarang kesilapan atau rekaan boleh mengakibatkan kekeliruan dalam kalangan penerima maklumat, lebih-lebih lagi dalam hal berkaitan hukum syarak. Justeru, kebiasaan menyemak fakta, merujuk sumber asal dan meneliti istilah adalah sebahagian daripada amalan *dhabṭ* yang relevan diteruskan dalam komunikasi Islam hari ini.

Di dalam ilmu hadis, perawi yang meriwayatkan melalui penulisan wajib memastikan kitabnya terpelihara daripada penyelewengan, kehilangan atau campur tangan orang yang tidak amanah. Prinsip ini boleh diterapkan dengan memastikan setiap bahan bertulis disemak oleh panel atau rakan sejawat, disertakan rujukan jelas, serta dikawal penyebarannya daripada diubah tanpa izin. Sebagai contoh, dalam konteks digital, amalan penggunaan nota kaki, sitasi sahih dan kredit sumber boleh dianggap bentuk *dhabṭ* kitāb era moden. Penulis juga digalakkan untuk menyimpan rekod versi asal sebagai bukti rujukan dan hak intelektual.

Selain itu, pendakwah hendaklah konsisten pada nilai kebenaran yang disampaikannya. Dalam periwayatan hadis, perawi yang berubah riwayatnya atau tidak tetap pendirian sering dikategorikan sebagai lemah (*dha'īf*) kerana hilang syarat *dhabṭ*. Menerusi komunikasi Islam, sikap ini diterjemahkan melalui kejujuran, konsistensi dan keberanian menolak penyelewengan fakta walaupun menghadapi tekanan pihak tertentu. Prinsip ini membentuk kepercayaan khalayak bahawa

penceramah atau penulis tidak menyembunyikan fakta atau menukar pendirian demi kepentingan peribadi atau tekanan politik.

Seorang penyampai Islam juga perlu menyedari bahawa setiap perubahan kecil dalam ucapan atau tulisan boleh mendatangkan implikasi besar kepada kefahaman masyarakat. Dalam ilmu hadis, kesalahan kecil pada lafaz mampu menukar maksud atau konteks kata-kata Nabi, sekaligus menjejaskan proses istinbat hukum. Begitu juga dalam komunikasi kontemporari, manipulasi perkataan atau petikan separuh jalan boleh disalah tafsir hingga menimbulkan fitnah atau salah faham. Oleh itu, tanggungjawab berhati-hati dengan istilah, konotasi bahasa dan konteks menjadi sebahagian dari amalan *tamām al-dhabī* yang perlu diterapkan. Penceramah Islam yang sedar implikasi setiap ungkapan akan lebih cermat memilih kata, memperhalusi maksud, serta mengutamakan *tabayyūn* (penelitian) sebelum menyampaikan maklumat.

2.8 Selamat Daripada *Syādh* (*Salāmah Min Al-Shudhūdh*)

Syādh (الشاذ) dari sudut bahasa membawa maksud bersendirian dan terasing (al-Farāhīdī, t.t). Menurut istilah pula Syed Abdul Majid Ghouri (2017) menyatakan hadis yang diriwayatkan oleh seorang perawi *thiqah*, namun bertentangan dengan perawi-perawi lain yang lebih *thiqah* daripadanya. *Syādh* juga merangkumi perawi *thiqah* bertentangan dengan perawi-perawi *thiqah* yang lebih utama dari sudut hafalan, ketekunan atau jumlah perawi *thiqah* yang lain lebih ramai.

Menurut Rāwiyah `Abd Allah `Alī Jābir (2018), terdapat tiga kategori atau perbahasan utama mengenai *syādh* iaitu (1) percanggahan perawi *thiqah* dengan yang lebih dipercayai daripadanya, (2) bersendirian dalam *kethiqahannya* secara mutlak dan (3) perawi meriwayatkan hadis secara bersendirian secara mutlak. Dalam erti kata lain, hadis tersebut hanya terdapat satu sanad sahaja. Ketiga-tiga kategori ini turut dinyatakan oleh Imam Jalāl al-Dīn al-Suyūthī (wafat tahun 911H) dalam kitab *Tadrīb* (2006).

Walaupun terdapat sedikit sebanyak perbezaan dalam kalangan *muhādithīn* mengenai takrif hadis *syādh*, namun mereka hampir sebulat suara menyatakan bahawa wujud percanggahan hadis oleh perawi yang berbeza tahap *thiqah*. Kebanyakan *muhādithīn* yang datang selepas Ibn Al-Şhalāh meletakkan syarat penolakan *syādh* dalam batas hadis sahih. Mereka menunjukkan bahawa makna bagi *syādh* ialah

bermaksud bercanggahan seperti yang ditarjihkan oleh Ibn Qayyim (1970) terhadap takrifan Imam As-Syāfi`ī untuk *syādh*. Beliau mengungkapkan:

“Syādh itu apabila hadis thiqah bercanggahan dengan hadis-hadis thiqah yang telah diriwayatkan, maka hadis bersendirian itu menjadi syādh. Manakala jika seorang yang thiqah meriwayatkan sesuatu hadis dengan bersendirian dan ianya tidak bercanggahan dengan hadis yang thiqah lain, ianya tidak dinamakan syādh”.

Syādh boleh terjadi pada sanad mahupun matan hadis. Menurut Reza Pahlevi Dalimunthe (2017) mengetahui hadis *syādh* perlu dilakukan dengan membandingkan matan hadis tersebut dengan matan yang lain, meneliti jalur sanad dan komentar *muhadithīn* terhadap hadis tersebut. Sekiranya hadis yang lain diterima, hadis tersebut disebut mahfūz manakala hadis yang ditolak disebut *syādh* (Ibn Hājir al-`Asqalānī 2001:84).

Contoh hadis *syādh* dari sudut sanad yang masyhur adalah:

أَنَّ رَجُلًا مَاتَ عَلَى عَهْدِ رَسُولِ اللَّهِ صَلَّى اللَّهُ عَلَيْهِ وَسَلَّمَ وَلَمْ يَدَعْ وَارثًا إِلَّا عَبْدًا هُوَ أَعْتَقَهُ
فَأَعْطَاهُ النَّبِيُّ صَلَّى اللَّهُ عَلَيْهِ وَسَلَّمَ مِيراثَهُ

Maksudnya: *“Sesungguhnya ada seorang lelaki yang meninggal di zaman Rasulullah SAW dan dia tidak meninggalkan ahli waris kecuali seorang hamba yang dia pernah merdekakan. Maka Rasulullah SAW memberikan semua harta warisan lelaki tersebut kepada hambanya itu”.*

(Hadis Riwayat al-Tarmizi 3:494: Nombor 2106 dan Humaidi 1:455:

Nombor 533)

Menurut Ibn Hājir al-`Asqalānī (2001:85), hadis ini datang dari dua sanad iaitu menerusi (1) Sufyan Ibn `Uyainah daripada `Amr bin Dinar daripada `Ausajah Maula Ibn `Abbas daripada Ibn `Abbas bertentangan dengan sanad (2) Hammad bin Zaid

daripada `Amr bin Dinar daripada `Ausajah Maula Ibn `Abbas tidak disebut Ibn `Abbas. Walaupun Hammad bin Zaid dan Sufyan Ibn `Uyainah kedua-duanya adalah tabi tabiin yang *thiqah*, namun hadis daripada Sufyan Ibn `Uyainah lebih banyak diriwayatkan menjadikan hadisnya *mahfūz* manakala hadis daripada sanad Hammad adalah *syādh*.

Contoh *syādh* dari sudut matan adalah hadis berikut:

أَنَّهُ تَوَضَّأَ وَمَسَحَ عَلَى خُفَّيْهِ

Maksudnya: “*Sesungguhnya dia (Rasulullah SAW) mengambil wudhu’ lalu menyapu di atas kedua khufnya*”.

Hadis Riwayat al-Nasai` : 1: Nombor 120 dan Al-Tabrani: 2: 342:

Nombor 2432

Namun begitu, terdapat riwayat lain yang menyatakan:

أَنَّهُ تَوَضَّأَ وَمَسَحَ عَلَى الْجُورَيْنِ وَالتَّعْلَيْنِ

Maksudnya: “*Sesungguhnya dia (Rasulullah SAW) mengambil wudhu’ lalu menyapu di atas kedua stoking dan selipar*”.

Hadis Riwayat al-Nasai` : 1: 123: Nombor 129

Kedua-dua hadis ini bertentangan berkenaan kaedah wudhu Nabi SAW. Namun hadis yang pertama lebih kuat memandangkan hadis yang seperti itu turut diriwayatkan oleh Imam Bukhari dan Muslim menjadikan hadis yang kedua adalah *syādh*.

Dalam konteks *salāmah min al-shudhūd*, para *muḥaddithīn* menolak mana-mana riwayat yang bertentangan dengan riwayat lain yang lebih sahih dan kuat, meskipun diriwayatkan oleh seorang perawi yang *thiqah*. Hal ini menunjukkan bahawa dalam proses penerimaan sesebuah riwayat, keselarasan (*muwāfaqah*) dengan

sumber utama dan perawi yang lebih unggul tetap menjadi asas. Hadis berikut sangat signifikan dalam menerangkan prinsip ini:

عَنْ أُمِّ سَلَمَةَ رَضِيَ اللَّهُ عَنْهَا: أَنَّ رَسُولَ اللَّهِ صَلَّى اللَّهُ عَلَيْهِ وَسَلَّمَ، قَالَ: «إِنَّمَا أَنَا بَشَرٌ وَإِنَّكُمْ تَخْتَصِمُونَ إِلَيَّ، وَلَعَلَّ بَعْضَكُمْ أَنْ يَكُونَ أَحْسَنَ بِحُجَّتِهِ مِنْ بَعْضٍ، فَأَقْضِي عَلَى نَحْوِ مَا أَسْمَعُ، فَمَنْ قَضَيْتُ لَهُ مِنْ حَقِّ أَخِيهِ شَيْئًا، فَلَا يَأْخُذْهُ فَإِنَّمَا أَقْطَعُ لَهُ قِطْعَةً مِنَ النَّارِ»

Daripada Ummu Salamah RA, sesungguhnya Rasulullah SAW bersabda: “Sesungguhnya aku hanyalah seorang manusia. Kalian sering berselisih kepadaku, barangkali ada di antara kalian yang lebih fasih dalam mengemukakan hujahnya daripada yang lain, lalu aku memutuskan hukum berdasarkan apa yang aku dengar. Maka sesiapa yang aku putuskan untuknya hak saudaranya (dengan cara yang salah), janganlah dia mengambilnya, kerana sesungguhnya itu hanyalah sebahagian daripada api neraka yang aku berikan kepadanya.”

(Riwayat al-Bukhārī, no. 7168)

Hadis ini secara jelas menunjukkan bahawa keputusan yang dibuat berdasarkan maklumat zahir tidak semestinya benar pada hakikatnya, terutamanya apabila pihak yang berbohong kelihatan lebih meyakinkan daripada yang benar. Ini sejajar dengan konsep hadis *syādh*, di mana suatu riwayat mungkin kelihatan sahih dari segi sanad mahupun matan, tetapi ditolak kerana bercanggah dengan riwayat yang lebih kukuh.

Penilaian terhadap riwayat yang bertentangan bukan hanya berpandukan kekuatan hafalan perawi, tetapi turut mengambil kira kekuatan dalil, jumlah penyokong (*mutābi‘āt* dan *shawāhid*), serta keselarasan dengan hadis sahih lain. Maka, prinsip *salāmah min al-shudhūdh* berperanan sebagai mekanisme kawalan untuk mengelakkan kesilapan dalam menetapkan sesuatu sebagai sahih semata-mata berdasarkan bukti zahir.

Rāwiyah `Abd Allah `Alī Jābir (2018) menyimpulkan sekiranya berlaku *syādh* dalam konteks percanggahan seorang perawi *thiqah* dengan perawi *thiqah* yang lainnya, solusinya adalah seperti berikut:

1. Sekiranya perawi itu lebih *thabit* daripada perawi yang dicanggahi, maka diterima riwayatnya walaupun yang bercanggah dengannya itu lebih ramai dari sudut jumlah mahupun sifat.
2. Ianya hanya berlaku dalam kalangan *muhaddithīn* yang masyhur.
3. Mestilah ada perawi lain yang tidak *thiqah* yang bercanggah dengannya.
4. *Syeikh al-Hadīth* yang berselisih haruslah perawi yang banyak riwayat dan luas riwayatnya. Selain itu, beliau mampu bertanggungjawab dengan hadis yang diriwayatkannya secara individu dan jemaah.
5. Hadis yang bercanggah ini mestilah ada riwayat lain yang bertepatan dengannya.
6. Sekiranya percanggahan berlaku dalam kalangan sahabat RA, jumlah sahabat yang bersepakat dengannya di ambil kira.

2.8.1 Relevansi *Salāmah min al-Shudhūd* dalam Komunikasi Islam

Prinsip *salāmah min al-shudhūd*, iaitu bebas daripada unsur *syādh* atau percanggahan, merupakan salah satu tonggak kesahihan riwayat hadis yang telah diiktiraf oleh jumhur ulama. Syarat ini dapat diadaptasi dalam konteks komunikasi penceramah sebagai panduan bagi memastikan penyampaian maklumat berlandaskan sumber sahih dan tidak menimbulkan kekeliruan. Penyampai maklumat mestilah memastikan mesej atau fakta yang disampaikan tidak bercanggah dengan maklumat yang telah dikeluarkan sebelum ini. Prinsip ini sejajar dengan pendirian Imam Al-Nawāwī (1985) yang mendefinisikan *syādh* sebagai riwayat yang bertentangan dengan riwayat perawi yang lebih *thiqah* dan lebih tepat daripadanya.

Sekiranya seorang penyampai maklumat pertama lebih alim atau berwibawa berbanding penyampai kedua, maka maklumat penyampai kedua yang bercanggah dengannya tidak sewajarnya diterima. Hal ini diperkukuhkan oleh pandangan al-Mubārakfūrī (1990) yang menegaskan apabila perawi *thiqah* bercanggah dengan yang lebih *thiqah* daripadanya, maka hadisnya ditolak. Dalam konteks komunikasi, ini bermakna penceramah mesti mendahulukan pandangan mereka yang lebih berilmu dan mengikut majoriti ilmuwan muktabar agar mesej yang dibawa tidak terpisah

daripada kesepakatan umat. Penekanan ini turut seiring dengan dapatan Basri Ibrahim (2010) yang menekankan pentingnya adab ikhtilaf agar perbezaan pendapat tidak membawa kepada percanggahan prinsip syariat.

Selain itu, penyampai maklumat hendaklah mampu bertanggungjawab terhadap mesej yang disampaikan sama ada secara individu mahupun melalui kumpulan. Prinsip ini bertepatan dengan peringatan Khathīb al-Baghdādī (1989) bahawa hendaklah seorang perawi (atau penyampai) itu teliti terhadap apa yang diriwayatkannya dan benar-benar mengetahui apa yang dibawanya.

Seterusnya, maklumat yang dikemukakan perlulah disokong oleh maklumat lain yang sahih bagi mengelakkan wujudnya *syādh*. Keperluan sokongan fakta ini juga dapat dikaitkan dengan prinsip *‘urf* yang dibahasakan oleh Maimun (2017) dan M. Adib Hamzawi (2018) bahawa *‘urf* hanya sah menjadi dasar hukum sekiranya tidak bercanggah dengan nas dan wujud sandaran yang jelas. Ini secara tidak langsung menegaskan keperluan penyampai maklumat menyediakan sokongan hujah yang bertepatan dengan sumber utama. Dalam kerangka komunikasi, hal ini menekankan keperluan penceramah sentiasa memastikan fakta yang disampaikan tidak bersifat *syādh*, malah berupaya disokong dengan bukti dan sandaran lain yang memperkukuh kesahihannya. Prinsip ini memberi ruang kepada penyesuaian isi penyampaian dengan keperluan setempat tanpa mengabaikan kepatuhan kepada disiplin ilmu muktabar.

2.9 Selamat daripada *‘illah* (*Salāmah Min Al-‘illah*)

Antara makna *‘illah* (علة) dari sudut bahasa adalah sakit, lemah, suatu penghalang, atau berlaku suatu perkara yang menghalang seseorang dari berhadapan dengannya (al-Farāhīdī, t.t). Adapun makna *‘illah* dalam ilmu hadis dari segi istilah adalah sesuatu kata yang menunjukkan sebab-sebab tersembunyi atau kabur yang menjadi kritikan pada hadis tersebut (Ibn Ṣhalāh , 2017). Hasil kajian Wan Hassan Wan Embong et al., (2003) menyimpulkan *‘illah* ialah suatu keadaan berupa kecacatan yang menghalang sesuatu hadis untuk diakui sebagai hadis sahih. Umpamanya hadis yang diriwayatkan secara bersambung tetapi tertinggal seorang perawi atau lebih; atau dalam sanadnya terdapat seorang yang fasiq atau tidak sempurna ingatannya (tidak *dhabṭ*) dan sebagainya.

Shamshiyev (2024) Rajab (2021) Hairul Hudaya (2012: 212) menegaskan bahawa mengetahui *‘illah* pada hadis merupakan hal yang sangat sukar dan bahkan

hampir mustahil dapat dilakukan oleh para pengkaji hadis masa kini. Para ulama menyatakan bahwa hanya mereka yang memiliki pemahaman mendalam, pengalaman luas, pengetahuan yang sempurna tentang tingkatan perawi dan ingatan kuat terhadap sanad dan matan sahaja yang dapat mengetahui `illah sesuatu hadis. Hal ini selaras dengan pandangan Al-Hākim (2003) yang mengungkapkan:

“Penelitian `illah hadis itu melalui beberapa kaedah, bukan semata-mata dilihat pada `illah sebagai asas, kerana hadis yang dikritik itu merupakan hadis yang mempunyai perawi yang gugur kerana lemah, mempunyai kecacatan pada hadis. Ramai perawi thiqah membicarakan mengenai hadis `illah, namun tidak ramai yang mengetahuinya. Oleh itu, hadis tersebut menjadi ma`lul (mempunyai kecacatan), sedangkan hadis yang menjadi hujah di sisi kami ialah al-hifz (terpelihara), difahami, dan diketahui”.

`Illah yang menggugurkan kesahihan hadis boleh berlaku terhadap sanad, atau matan atau keduanya. Contoh hadis mu`allal dari sudut sanad adalah:

أَخْبَرَنِي مُوسَى بْنُ عُقْبَةَ عَنْ سُهَيْلِ بْنِ أَبِي صَالِحٍ عَنْ أَبِيهِ عَنْ أَبِي هُرَيْرَةَ قَالَ قَالَ رَسُولُ
اللَّهِ صَلَّى اللَّهُ عَلَيْهِ وَسَلَّمَ مَنْ جَلَسَ فِي مَجْلِسٍ فَكَثُرَ فِيهِ لَعَطُهُ فَقَالَ قَبْلَ أَنْ يَقُومَ مِنْ
مَجْلِسِهِ ذَلِكَ سُبْحَانَكَ اللَّهُمَّ وَبِحَمْدِكَ أَشْهَدُ أَنْ لَا إِلَهَ إِلَّا أَنْتَ أَسْتَغْفِرُكَ وَأَتُوبُ إِلَيْكَ إِلَّا
عُفِّرَ لَهُ مَا كَانَ فِي مَجْلِسِهِ ذَلِكَ

Telah mengabarkan kepadaku Musa bin 'Uqbah dari Suhail bin Abu Shalih dari bapanya, dari Abu Hurairah RA, dia berkata; Rasulullah SAW bersabda: "Sesiapa yang duduk di sebuah majlis dan banyak keriuhan padanya kemudian sebelum berdiri dia mengucapkan; "Maha suci engkau Ya Allah, dan dengan memujiMu, aku bersaksi bahwa tidak ada tuhan yang berhak di sembah melainkan Engkau, aku meminta ampun dan bertaubat kepadaMu" melainkan diampuni dosanya selama di majlis itu."

Hadis ini ditolak kesahihannya oleh al-Bukharī kerana menurut beliau, Musa bin 'Uqbah tidak pernah mendengar hadis ini daripada Suhail. Secara tidak langsung, hadis ini mempunyai kecacatan kerana hadis ini terpotong sanadnya kemudian disambung kembali (Hairul Hudaya, 2012 dan Al-'Irāqī, 2002). Sungguhpun demikian, hadis ini dinilai hasan kerana terdapat hadis-hadis yang lain yang menyokong hadis ini.

Contoh bagi hadis *mu'allal* dari sudut matan adalah:

ذَكَرَ أَبِي حَدِيثًا رَوَاهُ حَفْصُ بْنُ عَبْدِ اللَّهِ النَّيْسَابُورِيُّ، عَنْ إِبْرَاهِيمَ بْنِ طَهْمَانَ، عَنْ هِشَامِ بْنِ حَسَّانٍ، عَنْ مُحَمَّدِ بْنِ سِيرِينَ، عَنْ أَبِي هُرَيْرَةَ، وَسُهَيْلِ بْنِ أَبِي صَالِحٍ، عَنْ أَبِيهِ، عَنْ أَبِي هُرَيْرَةَ قَالَ: قَالَ رَسُولُ اللَّهِ صَلَّى اللَّهُ عَلَيْهِ وَسَلَّمَ: إِذَا اسْتَيْقَظَ أَحَدُكُمْ مِنْ مَنَامِهِ فَلْيَغْسِلْ كَفَّيْهِ ثَلَاثَ مَرَّاتٍ قَبْلَ أَنْ يُدْخِلَهَا فِي الْإِنَاءِ، فَإِنَّهُ لَا يَدْرِي أَيْنَ بَاتَتْ يَدُهُ، ثُمَّ لِيَعْتَرِفَ بِيَمِينِهِ مِنْ إِيْنَاءِهِ، ثُمَّ لِيَصُبَّ عَلَى شِمَالِهِ فَلْيَغْسِلْ مَقْعَدَتَهُ

Diriwayatkan daripada Hafsh bin Abdullah al-Naisaburi, daripada Ibrahim ibn Thahman, dari Hisyam ibn Hassam, dari Muhammad ibn Sirin, dari Abu Hurairah, dan Suhail ibn Abu Shalih dari bapanya, dari Abu Hurairah, dia berkata, Rasul bersabda: 'Apabila salah seorang kamu bangun dari tidurnya, maka hendaklah dia membasuh dua telapak tangannya tiga kali, sebelum dia masukkan kedua tangannya itu ke dalam bejana; kerana sesungguhnya dia tidak mengetahui di mana telah bermalam tangannya itu, kemudian hendaklah dia menceduk dengan tangan kanannya dan dia tuang atas tangan kirinya lalu dia membasuh punggungnya.

Abū Hātim al-Rāzī (2006) menegaskan lafaz “kemudian hendaklah dia menceduk dengan tangan kanannya” hingga akhir adalah dari perkataan Ibrahim ibn

Thahman. Beliau secara tidak sengaja menyambung perkataannya dengan hadis lantas disangka ianya adalah hadis oleh pendengarnya.

Terdapat juga hadis yang mempunyai kecacatan dari sudut rantaian sanad dan teks hadis itu sendiri seperti hadis berikut:

رَوَاهُ بَقِيَّةٌ ، عَنْ يُوسُفَ ، عَنِ الرَّهْرِيِّ ، عَنْ سَالِمٍ ، عَنِ ابْنِ عُمَرَ ، عَنِ النَّبِيِّ قَالَ : مَنْ
أَدْرَكَ رَكَعَةً مِنْ صَلَاةِ الْجُمُعَةِ وَغَيْرِهَا ، فَقَدْ أَدْرَكَ

Diriwayatkan oleh Baqiyyah, daripada Yumus, daripada al-Zuhri, daripada Salim, daripada Ibn Umar, bahawa Nabi SAW bersabda: "Barangsiapa yang mendapat satu rakaat daripada solat Jumaat atau selainnya maka dia telah mendapat solat tersebut".

Walaupun hadis tersebut diriwayatkan oleh Ibn Mājah dalam Sunan-nya (nombor 1123), namun pandangan Abū Hātim al-Rāzī (2006) tatkala ditanya mengenai hadis ini, beliau menegaskan terdapat kecacatan pada sanad kerana hadis ini datang dari jalur al-Zuhri, daripada Abi Salamah, daripada Abu Hurairah. Selain itu, lafaz "solat Jumaat atau selainnya" dalam matan hadis merupakan kesalahan perawi kerana tiada ungkapan tersebut daripada Rasulullah SAW.

2.9.1 Relevansi *Salāmah Min Al-'illah* dalam Komunikasi Islam

Syarat *salāmah min al-'illah* merupakan salah satu kriteria penting dalam memastikan sesuatu hadis mencapai tahap kesahihan yang diterima oleh jumur ulama. Dalam konteks komunikasi penceramah, prinsip ini diterjemahkan kepada amalan memastikan kandungan maklumat bebas daripada sebarang kecacatan tersembunyi yang boleh menjejaskan kredibiliti serta ketepatan mesej yang disampaikan. Pertama, aspek tidak menukar sumber menuntut penceramah agar sentiasa merujuk kepada sumber asal tanpa meminda atau menokok tambah kandungan bagi tujuan tertentu. Tindakan memetik sumber dengan tepat menggambarkan sifat amanah ilmiah penceramah serta memelihara kesinambungan maklumat yang sahih, selaras dengan prinsip sanad dalam ilmu hadis (Burhanuddin

Abd. Gani, 2019). Prinsip ini turut diperkukuh oleh Cooper et al. (2023) yang menegaskan bahawa kejujuran bukan sekadar menghindari pembohongan, malah turut merangkumi kewajipan untuk tidak memutar maklumat serta menyampaikannya secara bertanggungjawab agar difahami dengan tepat oleh khalayak.

Selain itu, penerapan syarat ini juga menekankan keperluan tidak menokok tambah fakta sedia ada. Menambah atau mereka-reka maklumat yang tiada dalam sumber asal boleh dianggap sebagai bentuk *'illah* yang mencacatkan integriti ucapan. Dalam disiplin hadis, penokokan tanpa asas sering menjadi sebab riwayat ditolak (Burhanuddin Abd. Gani, 2019). Oleh itu, penceramah hendaklah membatasi diri kepada fakta sahih yang disokong oleh dalil yang kukuh, tanpa elemen manipulasi demi menarik perhatian khalayak, selaras dengan pendekatan penterjemahan budaya yang mementingkan ketepatan maksud dan nilai asal (Rabiatul Adawiyah & Majdi, 2019). Justeru, sebarang usaha penyesuaian maklumat perlu menjaga sempadan keaslian makna, sama seperti peranan penterjemah yang beretika.

Akhir sekali, aspek diketahui ramai bermaksud sesuatu maklumat yang disampaikan hendaklah boleh disemak, disahkan dan diiktiraf oleh khalayak berautoriti. Kejelasan dan keterbukaan maklumat membuktikan tiada unsur *'illah* tersembunyi di sebalik penyampaian tersebut. Prinsip ini disokong oleh Asyraf et al. (2022) yang menjelaskan bahawa pengetahuan yang sahih perlu disebarluaskan agar dapat dimanfaatkan secara bersama oleh masyarakat dengan mengekalkan keaslian sumber. Seiring itu, Cooper et al. (2023) turut menegaskan bahawa tanggungjawab moral penceramah adalah memastikan audiens benar-benar memahami mesej sebenar, bukan sekadar membenarkan diri berasa “benar” tetapi gagal menyampaikan dengan cara yang membina kefahaman.

Secara keseluruhannya, penerapan syarat *salāmah min al-'illah* dalam komunikasi penceramah bukan sahaja mendukung kesahihan maklumat, malah memperkukuh reputasi penceramah sebagai penyampai ilmu yang beretika, berakhlak dan amanah.

2.10 Kesimpulan

Perbincangan di dalam bab ini telah menghuraikan secara mendalam lima syarat utama yang membentuk hadis sahih menurut disiplin *'ulūm al-ḥadīth*, iaitu: sanad bersambung (*ittisāl al-sanād*), keadilan perawi (*adālah al-riwāt*), sempurna

hafalan (*tamām al-dhabī*), bebas daripada unsur *syādh* (*salāmah min al-shudhūd*), dan bebas daripada kecacatan tersembunyi (*salāmah min al-`illah*). Setiap syarat ini tidak hanya berfungsi dalam konteks kesahihan riwayat hadis, tetapi mempunyai nilai fungsional yang tinggi dalam membentuk kerangka komunikasi Islam yang sahih, berautoriti dan berintegriti.

Kefahaman terhadap lima syarat ini telah diterjemahkan kepada bentuk aplikasi dalam komunikasi Islam kontemporari. Misalnya, prinsip sanad bersambung menuntut penyampai maklumat untuk merujuk sumber asal secara sahih dan bertanggungjawab; keadilan perawi mementingkan aspek integriti dan reputasi penyampai; manakala *dhabī* memberi penekanan terhadap ketelitian dan ketepatan penyampaian. Syarat bebas *syādh* pula menolak maklumat yang bercanggah dengan fakta dominan, dan bebas *`illah* menekankan keperluan memelihara ketulenan maklumat daripada manipulasi tersembunyi. Berdasarkan perbincangan di atas pengkaji dalam menyimpulkan penerapan syarat hadis sebagai konstruk komunikasi Islam seperti berikut:

Jadual 2.2
Penerapan Syarat Hadis Sahih Sebagai Konstruk Komunikasi Islam

Syarat hadis sahih	Sub konstruk Penerapan	Penyataan konstruk komunikasi Islam
Sanad bersambung	Sumber asal	Komunikator perlu menyatakan punca maklumat yang diperoleh hinggalah ke sumber asalnya.
	Menyatakan nama penulis	Sekiranya komunikator mendapati maklumat tersebut menerusi penulisan seseorang, perlu dinyatakan nama penulis
	Tidak memutuskan nama sumber	Komunikator tidak memutuskan nama-nama sumber yang diperoleh
	Tidak memadam nama sumber	Komunikator tidak memadam nama sumber dengan sengaja demi mewujudkan rantaian sumber yang nampak lebih berkredibiliti.
	Bukti memperoleh maklumat	Komunikator perlu menyatakan bukti memperoleh maklumat dari sumber
Keadilan	Diterima kata-kata	Komunikator merupakan seorang yang

perawi		diterima kata-katanya oleh khalayak
	Taat	Merupakan individu yang taat perintah Allah
	Muslim	Komunikator adalah seorang Muslim memandangkan mesej yang disampaikan merupakan mesej Islam
	<i>Baligh</i>	Komunikator seorang <i>baligh</i> , dalam konteks mampu membezakan perkara yang benar dan salah
	Berakal	Komunikator seorang yang berakal, mampu menerima dan memproses mesej yang diterima
	Tidak <i>fasiq</i>	Komunikator seorang yang bebas dari unsur <i>fasiq</i>
	Memelihara maruah diri	Komunikator memelihara maruah diri mengikut neraca <i>`urf</i> dan adat setempat seperti mendapat tauliah daripada pihak berwajib untuk menyampaikan ceramah
	Latar belakang pendidikan	Komunikator mempunyai latar belakang pendidikan yang bersesuaian dengan bidang
Sempurna <i>dhabt</i>	Teliti perkataan	Teliti dalam menyampaikan perkataan
	Teliti menulis	Teliti dalam menyampaikan penulisan
	Tetap pendirian	Tetap pendirian dalam komunikasinya
	Mengetahui kesan perubahan kata	Mengetahui kesan sekiranya berlaku perubahan kata
	Mengetahui kesan perubahan tulisan	Mengetahui kesan sekiranya berlaku perubahan dalam tulisan
Selamat daripada <i>syādh</i>	Tidak bercanggah dengan fakta	Penyampai maklumat tidak bercanggah dengan fakta yang pernah dikeluarkan dahulu
	Lebih alim diterima	Sekiranya seorang penyampai maklumat pertama lebih alim daripada penyampai kedua, maka mesej penyampai kedua yang bertentangan tidak diterima

	Bertanggung jawab dengan mesej	Mampu bertanggung jawab dengan mesej yang disampaikan secara individu dan jemaah.
	Maklumat lain yang menyokong fakta	Terdapat maklumat yang lain yang boleh menyokong fakta yang dikemukakan
	Majoriti mengalahkan minoriti	Sekiranya kumpulan penyampai maklumat pertama lebih ramai daripada kumpulan kedua, mesej kumpulan kedua yang bercanggah tidak diterima
Selamat daripada <i>illah</i>	Tidak menukar sumber	Penyampai maklumat tidak menukar nama sumber
	Tidak menokok tambah	Penyampai maklumat tidak menambah fakta dari sumber untuk menguatkan kata-kata sendiri
	Diketahui ramai	Mesej yang disampaikan diketahui ramai sebagai fakta yang benar

Sehubungan dengan itu, dapat dirumuskan bahawa penerapan lima syarat hadis sahih ini telah membina asas kukuh bagi model komunikasi Islam yang bukan sahaja berpaksikan kepada keilmuan hadis, tetapi turut menjamin keabsahan maklumat, etika penyampaian, dan kepercayaan masyarakat. Bab ini menjadi landasan penting kepada bab-bab seterusnya dalam mengembangkan konstruk komunikasi Islam berasaskan hadis sahih ke dalam model konseptual yang boleh diuji secara empirik.

BAB 3

METODOLOGI KAJIAN

3.1 Pendahuluan

Metodologi kajian merujuk kepada kaedah yang paling sesuai untuk menjalankan penyelidikan dan menentukan tatacara yang efektif bagi menjawab permasalahan kajian. Hal ini merupakan suatu prosedur yang sistematik, menggabungkan pendekatan kajian dan analisa data bagi memastikan kesempurnaan prestasi penyelidikan (Othman Mohamed, 2001). Justeru bab ini menghuraikan metodologi yang digunakan dalam kajian ini secara terperinci. Aspek utama yang dibincangkan termasuklah reka bentuk kajian, lokasi kajian, populasi dan teknik persampelan, pembangunan dan penilaian instrumen, prosedur pengumpulan data, kaedah analisis data, serta kesahan dan kebolehpercayaan instrumen. Perincian metodologi ini disusun bagi memastikan kajian ini dijalankan secara sistematik, sah dan beretika, selaras dengan kehendak penyelidikan ilmiah.

Metodologi kajian ini dibina berdasarkan pendekatan kuantitatif, dengan pemilihan responden secara bertujuan (*purposive sampling*), penggunaan instrumen soal selidik yang dibangunkan berasaskan lima syarat hadis sahih, dan penganalisan data menggunakan SPSS serta AMOS. Pendekatan ini turut mengambil kira saranan penyelidikan terdahulu dalam konteks pembangunan model Islamik, seperti yang telah dijalankan oleh Sobhi (2011), Md Noor Saper (2012), dan Wan Azani et al., (2025). Secara keseluruhan, pendekatan yang digunakan bertujuan memastikan bahawa pembinaan model komunikasi Islam dalam kajian ini disokong oleh data empirikal yang sahih dan boleh dipercayai.

Oleh kerana kajian ini bertujuan untuk membangunkan model komunikasi Islam berdasarkan lima syarat hadis sahih, maka metodologi yang dipilih perlu menyokong proses pembinaan dan pengesahan model tersebut secara sistematik. Lima konstruk utama kajian, iaitu sanad bersambung, keadilan perawi, sempurna *dhabī*, selamat daripada *syādh* dan selamat daripada *'illah*, telah dijadikan pembolehubah utama dan diukur melalui soal selidik yang dibina sendiri berdasarkan sumber klasik dan kontemporari.

3.2 Reka Bentuk Kajian

Kajian ini merupakan kajian *ex post facto* iaitu satu kajian yang cuba meninjau variasi yang sedia ada dalam pemboleh ubah yang dikaji (Zahari Ishak, 2011). Fokus utama penyelidik ialah untuk mengkaji hubungan antara syarat hadis sahih yang diterapkan sebagai model komunikasi Islam dalam kalangan penceramah Negeri Melaka. Oleh itu, kajian ini akan menggunakan reka bentuk kolerasi bagi menentukan hubungan antara pemboleh ubah yang dikaji. Kajian *ex post facto* sering digunakan bagi mengkaji hubungan antara setiap pemboleh ubah apabila pengkaji tidak dapat mengolah pemboleh ubah tidak bersandar (Low, 2011). Dalam kajian ini, pengkaji tidak dapat memanipulasikan pemboleh ubah atribut konsep sanad bersambung, keadilan perawi, sempurna hafalan, selamat daripada *syāz* dan *'illah*. Maka reka bentuk ini membolehkan pengkaji menentukan variasi yang berlaku dalam satu pemboleh ubah akibat perubahan yang berlaku pada satu pemboleh ubah yang lain (Mohd Majid Konting, 2000).

Punch (2014) menjelaskan bahawa kajian *ex post facto* sesuai digunakan dalam situasi di mana wujudnya variasi dalam pemboleh ubah yang ingin dikaji tetapi kawalan atau manipulasi ke atas variasi tersebut tidak dapat dilakukan. Oleh itu, kajian ini bersifat non-experimental. Antara kelebihan kajian ini ialah pengkaji berupaya menyiasat hubungan antara bilangan pemboleh ubah yang banyak. Kajian ini juga bersifat penyelidikan deskriptif.

Key (1997) menggariskan beberapa langkah dengan jelas dalam menjalankan penyelidikan deskriptif seperti berikut:

1. Menerangkan pernyataan masalah dengan jelas
2. Mengenal pasti dan menentukan maklumat yang diperlukan untuk menyelesaikan masalah.
3. Memilih dan membina instrumen yang diperlukan
4. Mengenal pasti kumpulan populasi dan reka bentuk persampelan
5. Mereka bentuk pendekatan pengumpulan maklumat
6. Menganalisis maklumat
7. Membuat generalisasi dan kesimpulan

Pendekatan ini selaras dengan amalan dalam penyelidikan pembangunan model teori yang memerlukan data berskala besar untuk dianalisis melalui kaedah Pemodelan Persamaan Berstruktur (SEM), seperti yang dicadangkan oleh Hair et al. (2010) dan Byrne (2010). Malahan, pendekatan serupa telah digunakan dalam kajian Sobhi (2011) dalam pembinaan model pengaruh kredibiliti terhadap penerimgunaan maklumat berkaitan Islam di Internet dan Md Noor Saper (2012) dalam pembinaan modul bimbingan *tazkiyah an-nafs*.

Model yang dibina melalui kajian ini juga mendapat dukungan daripada konsep yang telah diguna pakai dalam kajian oleh Zuhri et al. (2023), bagi menilai hubungan antara gaya hidup Islam dan kemahiran komunikasi pasangan Muslim menggunakan pendekatan SEM. Oleh itu, pemilihan reka bentuk kuantitatif bukan sahaja sesuai dengan objektif kajian tetapi juga terbukti berkesan dalam konteks penyelidikan Islamik terdahulu.

Berdasarkan reka bentuk kajian, pendekatan utama yang digunakan dalam menganalisis data ialah dengan menggunakan pendekatan kuantitatif yang membabitkan sampel yang mencukupi. Oleh itu, pengumpulan data dilakukan dengan menggunakan soal selidik. Reka bentuk kajian dilakukan mengikut pendekatan konvensional Model Persamaan Berstruktur (SEM) seperti Rajah 3.1. Menerusi pendekatan SEM (*structural equation modeling*), pengkaji dapat menganalisis bagaimana lima konstruk syarat hadis sahih dapat dipengaruhi berdasarkan sebuah jangkaan model. Pembinaan jangkaan model digunakan bagi mengenal pasti wujudnya kesan langsung dan kesan tidak langsung antara konstruk dan subkonstruk yang dikaji (Zahari Ishak, 2011).

Pada peringkat awal, teori dan spesifikasi model diperkenalkan, kemudian diikuti dengan pemilihan sampel dan data diperolehi daripada sampel. Setelah itu, model pengukuran yang dibina akan diuji mengikut data kajian dan nilai *fit* dianggarkan berpandukan indeks *goodness-of-fit*. Seterusnya proses pengubahsuaian model akan dilakukan sekiranya nilai *fit* kurang memuaskan. Menurut David Kaplan (2000), langkah pengujian model pengukuran boleh diulangi sehingga model memenuhi nilai indeks *goodness-of-fit* yang baik, ini bermakna model telah mencapai kriteria *fit* yang baik (*standard of adequate fit*).

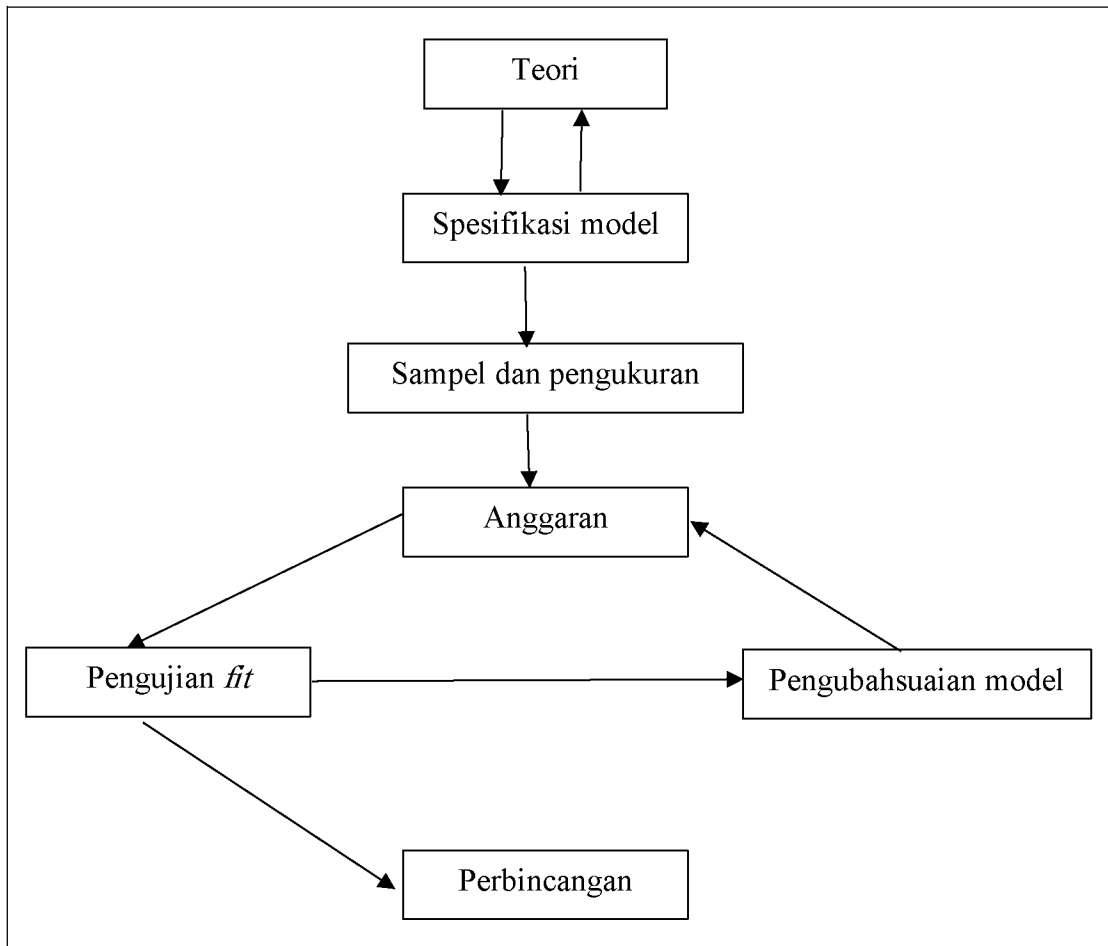

Rajah 3.1 Carta Alir Pendekatan Konvensional Model Persamaan Berstruktur (SEM) Adaptasi daripada David Kaplan (2000)

Bagi menyokong reka bentuk kajian yang telah diuraikan, pengkaji menggariskan teori-teori yang menjadi asas pembinaan model komunikasi Islam berdasarkan syarat hadis sahih seperti berikut:

3.2.1 Teori Kajian

Kajian ini menggunakan pendekatan penyelidikan perpustakaan sebagai asas utama dalam membina model jangkaan komunikasi Islam berdasarkan lima syarat hadis sahih. Kaedah ini dipilih kerana segala informasi berkenaan konsep asas kajian diperoleh secara mendalam melalui penilaian terhadap pelbagai sumber seperti tesis, disertasi, jurnal, artikel, buku, kamus serta bahan bercetak dan elektronik yang berkaitan dengan disiplin *ulūm al-ḥadīth* (Ghazali Darusalam & Sufean Hussin, 2016).

Segala faktor berkaitan kesahihan hadis telah dirungkai secara sistematik melalui penyelidikan ini dan digarap ke dalam item-item komunikasi Islam yang mencerminkan prinsip-prinsip *fundamental* dalam disiplin hadis. Pembinaan model jangkaan tidak dilakukan secara sewenang-wenangnya, sebaliknya ia menuntut penelitian menyeluruh terhadap teori dan dapatan kajian empirikal terdahulu, sebagaimana yang ditegaskan oleh Hoyle (1995) dan Zahari Ishak (2011).

Seperti yang telah dihuraikan dalam Bab 2 sebelum ini, teori kajian ini digarap secara langsung daripada syarat hadis sahih yang diiktiraf oleh jumbuh *muhaddithīn*, iaitu *ittiṣāl al-sanād* (sanad yang bersambung), *ʿadālah al-ruwāt* (keadilan perawi), *tamām al-ḍabt* (sempurna dhabṭ), *salāmah min al-ʿillah* (bebas daripada ʿillah), dan *salāmah min al-shudhūd* (selamat daripada *syādh*). Huraian tentang lima syarat ini disandarkan kepada tokoh-tokoh hadis utama seperti al-Nawawī (1987), al-Suyūfī (2003), Abū al-Laith (2011) dan Syed Abdul Majid Ghouri (2017).

Berdasarkan prinsip-prinsip ini, pengkaji telah membina satu model komunikasi Islam yang bersifat jangkaan (*proposed model*) dengan berpaksikan kepada kerangka *ulūm al-ḥadīth* sebagai asas teori. Model ini kemudiannya diperincikan dalam proses spesifikasi dan pengujian menggunakan pendekatan pemodelan persamaan berstruktur (SEM). Walaupun terdapat pendekatan teori-teori moden seperti teori pembelajaran sosial (*Social Learning Theory*) dan komunikasi sistemik yang relevan, kajian ini lebih menekankan pembentukan model secara asli daripada epistemologi Islam itu sendiri. Sebarang pendekatan luar hanya dijadikan rujukan tidak langsung untuk menyokong kefahaman terhadap proses komunikasi secara menyeluruh.

Oleh yang demikian, model yang dibina adalah hasil gabungan antara kekuatan teori klasik Islam dan penyesuaian metodologi kuantitatif kontemporari, dengan harapan dapat menyumbang kepada pembangunan ilmu komunikasi Islam secara sistematik, empirikal dan sahih dari perspektif tradisi keilmuan Islam.

3.2.2 Spesifikasi Model

Dalam usaha membangunkan instrumen komunikasi Islam berasaskan lima syarat hadis sahih, proses pengesahan kandungan oleh pakar merupakan langkah penting yang memastikan konstruk yang dibina benar-benar menepati keperluan

kajian serta sesuai digunakan dalam konteks tempatan. Pakar rujuk merupakan individu yang memiliki kepakaran dalam bidang berkaitan yang dilantik bagi menilai kesesuaian kandungan sesuatu instrumen kajian (Sidek Mohd Noah, 2019 dan Lynn, M. R., 1986) Seramai tujuh (7) orang pakar profesional telah dilantik secara bersasar mengikut kepakaran mereka dalam bidang komunikasi Islam, hadis, reka bentuk kurikulum, penyelidikan kuantitatif, pengajian Bahasa Melayu dan pedagogi. Kesemua pakar memiliki kelayakan akademik tertinggi dan aktif dalam penerbitan, pengajaran serta penglibatan dalam penyelidikan yang berkaitan. Pemilihan ini bertujuan untuk memastikan keseimbangan antara kesahihan ilmiah dan keupayan instrumen yang dibangunkan.

Setiap pakar diminta menilai item-item soal selidik dari segi kesesuaian, kejelasan maksud dan perkaitan dengan konstruk yang diukur. Penilaian ini melibatkan semakan terhadap ayat, istilah dan konteks penggunaan agar bersesuaian dengan tujuan kajian yang berteraskan prinsip-prinsip hadis sahih. Hasil penilaian digunakan untuk menggugurkan item yang tidak sesuai, membaiki struktur ayat yang mengelirukan serta mengekalkan item yang relevan dan sahih. Pendekatan ini seiring dengan saranan kajian lepas yang menekankan bahawa penglibatan pakar dalam proses semakan kandungan dapat memperkukuh ketepatan sesuatu instrumen, mengelakkan pengulangan item, serta menjamin kesesuaian ayat dalam konteks penggunaannya (Boynton & Greenhalgh, 2004 dan Polit & Beck, 2006). Tambahan pula, maklum balas terperinci daripada pakar berupaya mengelakkan kelemahan dalam pembinaan item yang boleh menjejaskan kesahan kajian secara keseluruhan.

Oleh itu, penyertaan pakar dalam proses ini bukan hanya merupakan prosedur teknikal, bahkan menjadi manifestasi kepada prinsip keilmuan dalam Islam yang menekankan peri pentingnya kesinambungan autoriti dan kesahihan sumber. Justeru, dapatan yang diperolehi daripada proses pengesahan ini telah memperkukuh lagi justifikasi item-item penerapan membawa konsep semantik yang sama dengan konsep asal hadis sahih. Pakar rujuk kajian dapat dilihat dalam jadual di bawah:

Jadual 3.1
Pakar Rujuk bagi Pengesahan Item

Kod panel	Institusi	Bidang kepakaran	Pengalaman dalam bidang
P1	Institut Kajian Etnik (KITA), Universiti Kebangsaan Malaysia	Pengajian Komunikasi dan Analisis Statistik Model Persamaan Struktural (SEM)	27 tahun
P2	Fakulti Komunikasi dan Pengajian Media, UiTM Cawangan Negeri Sembilan	Pengajian Komunikasi	18 tahun
P3	Fakultas Dakwah dan Komunikasi, Universitas Islam Negeri Mataram, Lombok, Indonesia	Dakwah dan Komunikasi	29 tahun
P4	Akademi Pengajian Islam Kontemporari, UiTM Cawangan Melaka	Reka Bentuk Kurikulum dan Pedagogi Islam	23 tahun
P5	Fakulti Pengajian Quran dan Sunnah Universiti Sains Islam Malaysia	Pengajian Hadis	31 tahun
P6	Akademi Pengajian Islam, Universiti Malaya	Pengajian Hadis	17 tahun
P7	Akademi Pengajian Bahasa, UiTM Cawangan Melaka	Linguistik Kognitif dan Semantik Bahasa Melayu	16 tahun

Pakar rujuk yang dipilih bukan sahaja memiliki kepakaran dalam domain kajian, tetapi juga mampu menilai secara kritis kerelevanan, kejelasan, serta kesesuaian item dengan konstruk yang hendak diukur. Justeru, peranan mereka menjadi asas yang menyokong ketelitian metodologi, sekaligus menjamin mutu

instrumen sebelum digunakan dalam pengumpulan data sebenar. Penilaian mereka penting untuk:

1. Menilai kesahihan kandungan (*content validity*)

Pengesahan pakar berperanan untuk memastikan setiap item dalam soal selidik benar-benar mencerminkan konstruk atau konsep yang ingin diukur. Hal ini signifikan bagi memastikan kesahihan kandungan, iaitu sejauh mana kandungan instrumen mewakili domain yang dikaji (Ahmad Munawar Ismail & Mohd Nor Shahizan Ali, 2015). Pakar akan meneliti sama ada item yang dibina adalah selaras dengan definisi operasi konstruk tersebut dan sejauh mana ia sesuai untuk digunakan dalam konteks kajian. Sekiranya item tidak relevan atau tidak mencukupi untuk menggambarkan sesuatu konstruk, pakar-pakar yang dipilih akan mencadangkan penambahbaikan.

2. Mengenalpasti item yang tidak sesuai

Pakar-pakar yang dipilih juga memainkan peranan penting bagi menilai ketepatan dan kesesuaian item yang dibina. Mereka akan mengenalpasti item yang mungkin menimbulkan kekeliruan, mempunyai makna yang kabur, terlalu umum atau tidak menepati konteks budaya atau latar belakang responden. Selain itu, mereka bertanggung jawab meneliti jika terdapat pertindihan antara item yang boleh mengganggu kejelasan analisis data (Yusoff, 2019). Pengesanan awal terhadap kelemahan ini dapat membantu penyelidik memperbaiki instrumen sebelum diuji kepada responden sebenar.

3. Menambah atau mengubah item

Selain menilai dan mengenalpasti kelemahan, pakar-pakar yang dipilih turut menyumbang idea bagi penambahbaikan instrumen. Mereka diberikan ruang untuk mencadang penambahan item yang penting tetapi mungkin telah terlepas pandang oleh penyelidik. Selain itu, pakar-pakar yang dipilih membantu memperkemas struktur ayat, menggunakan istilah yang lebih tepat, serta menyusun semula item agar lebih mudah difahami oleh kumpulan sasaran (Susanto et al., 2023). Perkara ini

dapat membantu memastikan setiap item yang digunakan adalah berkualiti dan mencapai objektif pengukuran.

4. Meningkatkan kebolehpercayaan instrumen

Proses pengesahan pakar mampu menyumbang kepada peningkatan tahap kebolehpercayaan instrumen kajian ini. Apabila item disemak dan diperhalusi oleh pakar, ia meningkatkan konsistensi dan ketepatan pengukuran instrumen tersebut. Ini seterusnya akan memberi kesan positif terhadap dapatan kajian kerana instrumen yang digunakan adalah stabil dan boleh dipercayai (Susanto et al., 2023). Selain itu, pakar-pakar yang dipilih dapat memberi panduan sama ada bilangan item mencukupi untuk menghasilkan skor yang konsisten bagi sesuatu konstruk.

5. Dokumentasi proses pembinaan instrumen

Pengesahan pakar juga berfungsi sebagai bukti bahawa proses pembinaan instrumen telah melalui semakan secara sistematik oleh pihak yang mempunyai kepakaran dalam bidang berkaitan. Dalam penulisan kajian, dokumentasi proses ini penting bagi menunjukkan bahawa instrumen bukan sahaja dibina berdasarkan literatur, tetapi juga disemak dan disahkan oleh individu yang berkelayakan (Yusoff, 2019). Ini memberikan justifikasi akademik dan kredibiliti terhadap metodologi kajian yang dijalankan.

Berdasarkan perbincangan yang dinyatakan dalam bab yang lalu dan hasil pengesahan dari pakar rujuk, 26 item penerapan daripada syarat hadis sahih menjadi pembolehubah pendam (*latent variable*) dalam pecahan konstruk seperti berikut:

Jadual 3.2

Pecahan konstruk pembolehubah pendam mengikut item

Konstruk	Bilangan sub konstruk
Sanad bersambung	5
Keadilan perawi	8
Sempurna <i>dhabt</i>	5
Selamat daripada <i>syādh</i>	5
Selamat daripada <i>`illah</i>	3

Setelah model dibentuk dan item kajian disahkan oleh pakar rujuk, kajian ini menetapkan populasi dan teknik persampelan yang bersesuaian untuk mendapatkan data yang diperlukan.

3.2.3 Populasi Kajian dan Persampelan

Kajian ini mengguna pakai populasi capaian memandangkan kajian ini sebahagian daripada kajian tinjauan sesuai dengan pandangan Mohd Aderi Che Noh (2008). Sasaran yang ingin dikaji merupakan penceramah agama sekitar Negeri Melaka. Oleh kerana penyelidikan sosial yang memberi tumpuan kepada komuniti tertentu memerlukan pemilihan lokasi yang mempunyai signifikan konteks (Tessler, M. 2023), maka Negeri Melaka merupakan lokasi yang ideal untuk kajian ini memandangkan wujudnya kesinambungan tradisi keilmuan Islam dalam masyarakatnya.

Populasi kajian ini terdiri daripada penceramah bertauliah yang berdaftar di bawah Jabatan Agama Islam Melaka (JAIM). Populasi ini dipilih kerana mereka merupakan individu yang aktif menyampaikan ceramah, kuliah agama, dan dakwah di masjid, surau, institusi pendidikan dan media sosial. Mereka juga memainkan peranan penting dalam menyampaikan ilmu dan membentuk pemahaman masyarakat terhadap ajaran Islam.

Pengkaji mengguna pakai kaedah persampelan bertujuan memandangkan golongan populasi adalah bersasar serta memenuhi objektif kedua kajian (Sidek Mohd Noah, 2019). Lantaran itu, kaedah persampelan bertujuan (*purposive sampling*) lebih sesuai dalam memilih responden yang mempunyai tauliah mengajar agama daripada Jabatan Mufti Negeri Melaka. Berdasarkan temubual bersama Sahibus Samahah Mufti Kerajaan Negeri Melaka, jumlah penerima tauliah mengajar di negeri ini berjumlah 1069 (Abdul Halim Tawil, 2022). Teknik pensampelan ini sesuai digunakan dalam kajian yang ingin menilai secara mendalam fenomena tertentu dalam kalangan kumpulan sasaran yang mempunyai pengalaman dan pengetahuan yang relevan. Teknik ini juga telah digunakan oleh Wan Azani et al. (2025) dalam kajian e-pembelajaran asnaf, dan Olugbenga (2015) dalam penilaian pembelajaran Islamik.

Kajian ini mengambil kira beberapa pandangan mengenai jumlah persampelan yang perlu dicapai. Menurut Borges et al. (2017) saiz sampel yang

diperlukan dalam kajian kuantitatif berbeza dengan kajian kualitatif. Kajian kuantitatif memerlukan saiz sampel yang lebih besar berbanding kajian kualitatif (Chua, 2014). Justeru, penentuan saiz sampel merupakan perkara penting dalam kajian kuantitatif.

Pandangan pertama adalah prinsip *Rule of Thumb* oleh Sekaran & Bougie (2010) menyatakan persampelan lebih dari 30 dan kurang dari 500 merupakan kadar yang munasabah bagi kebanyakan penyelidik. Selain itu, kajian ini mengguna pakai pendekatan Model Persamaan Struktural atau *Structural Equation Modeling* (SEM) dalam menganalisis data yang memerlukan sampel minimum 150 responden. Hal ini disandarkan kepada Hair et.al (2006:711) seperti jadual dibawah:

Jadual 3.3

Jumlah Persempelan SEM

Analisis statistik	Saiz sampel minimum
Model Persamaan Struktural (SEM)	<ul style="list-style-type: none"> ❖ Saiz sampel sekecil 50 didapati mampu memberikan keputusan yang sah ❖ Disyorkan saiz sampel minimum 100 - 150 untuk memastikan penyelesaian stabil atau <i>Maximum Likelihood Estimation</i> (MLE) ❖ Dicadangkan saiz sampel dalam lingkungan 150 - 400

Sumber: Hair et.al (2006)

Pandangan ketiga yang di ambil kira dalam kajian ini dibuat berdasarkan penggunaan perisian G-Power 3.1. Berdasarkan perisian ini, saiz sampel ditentukan menerusi nilai kesan saiz (f^2), aras keertian (significant level) (α), kuasa statistik (desired statistical power) ($1-\beta$), bilangan peramal (*predictor*) dan bilangan *tested predictor* (Faul et al., 2007). Dalam kajian ini, keutamaan kuasa analisis dipilih sebagai jenis kuasa statistik. Sementara itu, bilangan peramal pula merujuk kepada lima pembolehubah syarat hadis sahih. Seterusnya, bagi mendapatkan nilai kesan saiz ($f^2= 0.15$), aras keertian ($\alpha= 0.05$) dan kuasa statistik ($1-\beta= 0.95$), penyelidik menggunakan nilai piawai (standard) yang dikemukakan oleh Cohen (1988) dan kajian Khairul Hafezad Abdullah (2018).

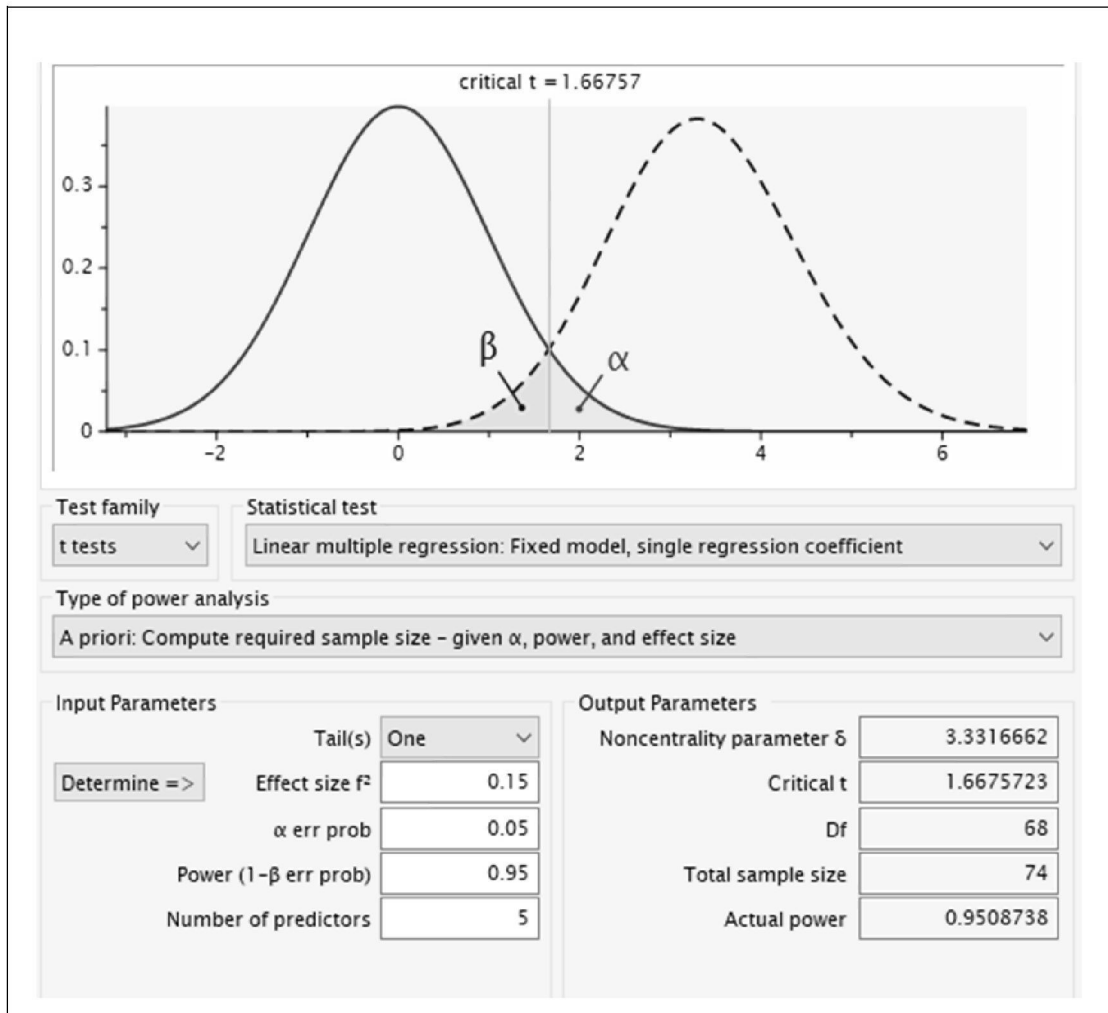

Rajah 3.2 Keputusan Ujian Statistik Saiz Sampel G-Power 3.1

Berdasarkan hasil ujian statistik saiz sampel G-Power di atas, jumlah sampel yang dicadangkan sebanyak 74. Sungguhpun begitu, pengkaji mengambil kira ketiga-tiga kaedah persampelan yang dinyatakan, pengkaji menetapkan saiz persampelan sebanyak 151 orang responden. Ringkasan reka bentuk populasi dan persampelan dapat dilihat seperti rajah 3.3 seperti berikut:

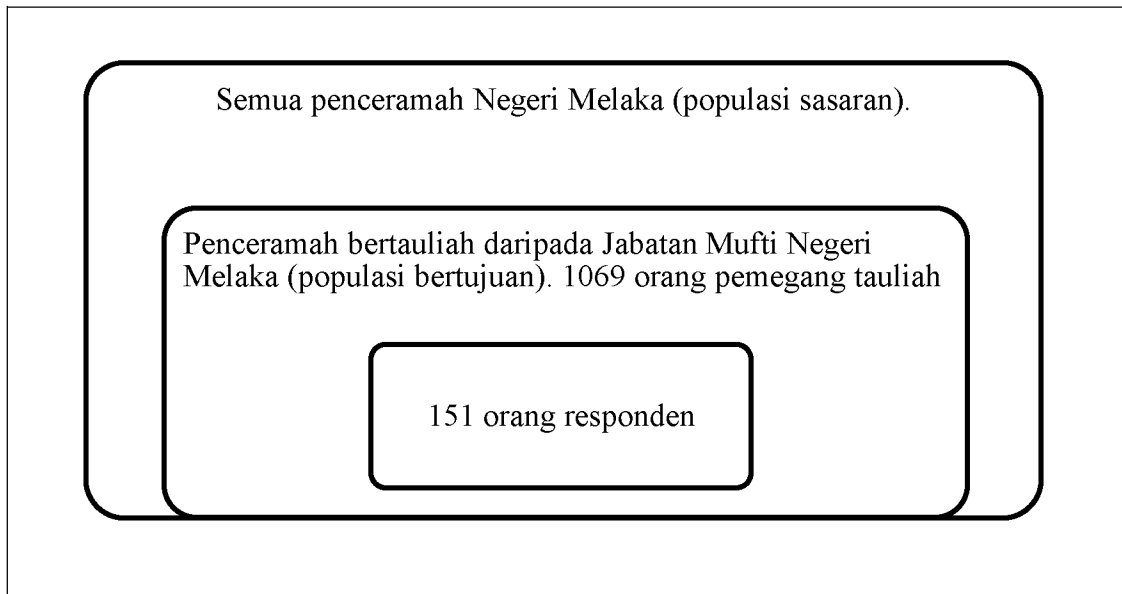

Rajah 3.3 Reka bentuk populasi dan persampelan

Dalam menentukan saiz sampel yang sesuai untuk kajian ini, penyelidik telah mengambil kira pelbagai pandangan dan pendekatan yang digunakan dalam penyelidikan kuantitatif. Pemilihan saiz sampel yang tepat amat penting bagi memastikan hasil analisis adalah sah dan boleh digeneralisasikan. Oleh itu, tiga pendekatan utama telah digunakan sebagai rujukan bagi menetapkan jumlah responden kajian ini, seperti diringkaskan dalam Jadual 3.4 berikut:

Jadual 3.4
Jadual Ringkasan Justifikasi Saiz Sampel

Pendekatan	Sumber	Cadangan atau Justifikasi	Saiz Sampel Dicapai
1. Rule of Thumb	Sekaran & Bougie (2010)	Saiz sampel antara 30 hingga 500 adalah sesuai untuk kebanyakan kajian kuantitatif.	100–500
2. SEM – Model Persamaan Berstruktur	Hair et al. (2006)	Minimum 100–150 responden diperlukan bagi jangkaan model stabil menggunakan anggaran Maximum Likelihood (ML).	150–400

3. Analisis Kuasa Statistik (Power Analysis)	G*Power 3.1 (Faul et al., 2007); Cohen (1988)	Berdasarkan kuasa statistik (1- 74 responden $\beta = 0.95$), nilai kesan sederhana ($f^2 = 0.15$), dan aras signifikan ($\alpha = 0.05$) untuk 5 peramal.
--	---	---

Berdasarkan tiga pendekatan yang dinyatakan, penyelidik menetapkan saiz sampel sebanyak 151 orang responden. Jumlah ini melebihi keperluan minimum ketiga-tiga pendekatan dan sekaligus membolehkan analisis SEM dijalankan secara mantap dengan kestabilan anggaran dan kekuatan statistik yang mencukupi.

3.3 Instrumen Kajian

Dalam usaha mendapatkan maklumat kontemporari dan mengukuhkan maklumat yang dikumpul hasil penyelidikan perpustakaan, penyelidikan secara lapangan dengan menggunakan set soal selidik yang berstruktur akan digunakan di dalam kajian ini.

Soal selidik adalah kaedah penting dan paling berkesan dalam melihat perkaitan secara langsung dengan kajian penyelidikan (Abdul Rauf Ridzuan, 2016). Instrumen soal selidik digarap hasil kajian perpustakaan dan pengesahan pakar seperti yang dijelaskan sebelum ini. Secara asasnya, instrumen ini akan terbahagi kepada dua bahagian iaitu:

- a. Demografi : melibatkan jantina, latar belakang pendidikan dan lain-lain lagi yang akan menjadi data nominal. Data demografi dalam set soal selidik adalah penting kerana ia akan memberi gambaran menyeluruh mengenai ciri-ciri latar belakang responden, yang seterusnya membantu dalam mentafsir dapatan kajian dengan lebih tepat dan bermakna.
- b. Item-item komunikasi Islam berdasarkan syarat hadis sahih: pecahan lima konstruk yang masing-masing mempunyai sub konstruk tersendiri. Kajian ini diuji menggunakan skala *Likert* 5 poin seperti mana berikut:

- 1 – Sangat Tidak Setuju
- 2 – Tidak Setuju
- 3 – Agak Setuju

4 – Setuju

5 – Sangat Setuju

Rasional menggunakan skala “agak setuju” pada *Likert* poin 3 adalah bagi mengelakkan responden mengambil sikap berkecuali dalam menjawab soalan. Hal ini disokong oleh kajian-kajian lepas yang menetapkan skala “agak setuju” pada poin 3 (Muhammad Faizal A. Ghani et al., 2015 ; Pangeran, 2012 ; S. Salahudin Suyurno, 2011 dan Hamat et al., 2007).

Pembinaan item dilakukan berdasarkan gabungan rujukan teori hadis dan adaptasi kepada konteks komunikasi Islam. Instrumen ini disemak oleh tujuh pakar rujuk dalam pelbagai bidang (hadis, komunikasi, dakwah, kurikulum, linguistik) dan melalui beberapa pusingan semakan. Instrumen ini dibangunkan mengikut pendekatan pembangunan konstruk seperti yang dilakukan oleh Wahyudi et al. (2024) dan disesuaikan dengan konteks tempatan.

Dapatan dari instrumen soal selidik akan disahkan, disunting, dikodkan, dimasukkan dan ditapis (Hair et al., 2006). Analisis data dalam kajian ini menggunakan dua *software* statistik iaitu *Statistical Package for the Social Science* (SPSS) versi 20 dan *Analisis of Moment Structures* (AMOS). Instrumen yang telah dibangunkan ini kemudiannya dianalisis menggunakan beberapa perisian statistik, antaranya SPSS yang digunakan untuk analisis deskriptif seperti berikut.

3.3.1 Analisis Statistical Package for the Social Science (SPSS)

Dalam kajian ini, SPSS digunakan untuk melaksanakan analisis statistik deskriptif sebagai langkah asas bagi memahami taburan data dan ciri-ciri sampel. Statistik deskriptif merangkumkan data melalui ukuran kecenderungan memusat seperti min, median dan mod, serta ukuran serakan seperti varians dan sisihan piawai (Norizan Esa et al., 2013). Sejajar dengan tujuan tersebut, analisis yang dijalankan merangkumi pembentukan jadual frekuensi bagi data nominal, pengiraan min dan median untuk item berasaskan skala Likert, serta penganggaran sisihan piawai dan varians bagi menilai keteragaman respons dalam kalangan responden.

Di samping itu, proses analisis deskriptif ini didahului oleh pengkodan data, semakan ralat kemasukan, dan pembersihan data secara asas bagi memastikan ketepatan dapatan. Langkah ini penting untuk menjamin kebolehpercayaan

ringkasan statistik yang dihasilkan dan bagi mengelakkan tafsiran yang terpesong. Selanjutnya, bagi menilai ketepatan dan kebolehpercayaan instrumen yang dibina, kajian rintis telah dilaksanakan seperti yang dihuraikan dalam bahagian terdahulu; nilai-nilai ringkasan daripada SPSS berfungsi sebagai indikator awal kesepadanan item dengan konstruk yang diukur.

Sebagai jalinan kepada analisis seterusnya, dapatan deskriptif melalui SPSS ini menyediakan gambaran asas tentang perilaku data serta membantu penyelidik menilai kesesuaian item sebelum beralih kepada pengesahan model yang lebih mendalam. Oleh itu, keputusan yang diperoleh melalui SPSS menjadi asas rujukan untuk analisis AMOS, khususnya dalam pembinaan model pengukuran dan penilaian indeks kesesuaian (*goodness-of-fit*) bagi menguji hubungan antara konstruk dan subkonstruk dalam kerangka kajian.

3.3.2 Analisis AMOS

Perisian AMOS 29 digunakan bagi melaksanakan Model Persamaan Berstruktur (SEM) untuk menilai hubungan antara konstruk laten yang digarap daripada lima syarat hadis sahih—*sanad bersambung, keadilan perawi, sempurna dhabṭ, selamat daripada syādh, dan selamat daripada ʿillah*. SEM merupakan pendekatan statistik multivariat yang menggabungkan model pengukuran (melalui analisis faktor) dan model struktur (melalui regresi serentak), sekali gus membolehkan penilaian kesan langsung dan tidak langsung antara konstruk secara menyeluruh (Albertin Yunita Nawangsari, 2011; Wahyu Widhiarso, 2009). Penggunaan AMOS dalam konteks ini adalah signifikan kerana ia menyokong persoalan kajian ketiga, iaitu membina dan mengesahkan model komunikasi Islam berasaskan syarat hadis sahih melalui pengujian empirikal yang ketat.

Sejajar dengan dapatan SPSS yang menyediakan gambaran asas taburan data dan ciri sampel, analisis seterusnya melalui AMOS dimulakan dengan pembangunan model pengukuran bagi setiap konstruk. Pada peringkat ini, setiap set item diperiksa dari segi sumbangan faktor (*factor loadings*) dan kejelasan domain, sebelum digabungkan ke dalam model gabungan untuk menilai kesepadanan keseluruhan struktur. Seterusnya, model struktur dibina untuk menguji pola hubungan teoritikal antara konstruk yang melibatkan beberapa kitaran semakan, pembinaan model awal berasaskan teori, penganggaran parameter, penilaian indeks kesesuaian (*goodness-*

of-fit), serta pengubahsuaian model yang terkawal (jika perlu) dengan merujuk indikator seperti modification indices tanpa menjejaskan asas teori (Abdul Mutalib Mohamed Azim & Mohd Sufiean Hassan, 2020).

Bagi memastikan model yang dicadangkan adalah sesuai (*fit*) dan stabil, kajian ini menggunakan beberapa indeks kesesuaian yang lazim serta diterima dalam literatur SEM. Indeks-indeks tersebut dan kriteria rujukannya adalah seperti berikut:

1. Chi-kuasa dua (χ^2): nilai yang lebih kecil adalah lebih baik. Indeks ini sensitif terhadap saiz sampel; oleh itu, ia dinilai bersama indeks lain yang lebih teguh.
2. Nisbah χ^2 kepada darjah kebebasan (χ^2/df): bagi saiz sampel $N < 200$, nilai < 3.00 lazimnya ditafsir sebagai padanan model yang memuaskan.
3. Nilai p: nilai p yang tidak signifikan ($p > 0.05$) menandakan perbezaan antara matriks kovarians tersampel dan matriks kovarians model tidak ketara; namun, memandangkan sensitiviti χ^2 terhadap N, pertimbangan ini sentiasa dibaca bersama indeks padanan lain.
4. Goodness of Fit Index (GFI): ≥ 0.900 dianggap menunjukkan padanan yang baik antara model dan data.
5. Comparative Fit Index (CFI): ≥ 0.900 menandakan model cadangan mempunyai penambahbaikan berbanding model bebas (null model).
6. Tucker–Lewis Index (TLI): ≥ 0.900 menunjukkan padanan model yang memadai dengan penalti ke atas kerumitan model, sekali gus menggalakkan parsimoni.
7. Root Mean Square Error of Approximation (RMSEA): nilai ≤ 0.050 – 0.080 menandakan ralat penghampiran yang rendah dan padanan yang memuaskan bagi populasi.

Dalam amalan pelaporan, indeks-indeks ini dibentangkan secara triangulatif, iaitu tidak bergantung kepada satu indeks tunggal semata-mata. Sebagai contoh, sekiranya χ^2 adalah signifikan kerana saiz sampel, penilaian akan lebih menekankan χ^2/df , CFI, TLI, GFI, dan RMSEA sebagai indikator yang lebih mantap. Justeru, model dinilai baik sekiranya sebahagian besar indeks melepasi ambang yang dicadangkan, di samping bukti kebolehpercayaan dan kesahan pada tahap item (Lay Yoon Fah & Khoo Chwee Hoon, 2014).

Akhirnya, hasil penilaian melalui AMOS menjadi asas empirik untuk menyimpulkan kebolehlaksanaan model komunikasi Islam berasaskan syarat hadis sahih yang dicadangkan. Dengan kata lain, apabila indeks kesesuaian berada dalam julat yang diterima dan struktur hubungan adalah konsisten dengan teori, persoalan kajian ketiga dapat dijawab secara tuntas, iaitu model yang dibangunkan bukan sahaja berasaskan tradisi keilmuan hadis, malah disahkan secara statistik berasaskan data lapangan.

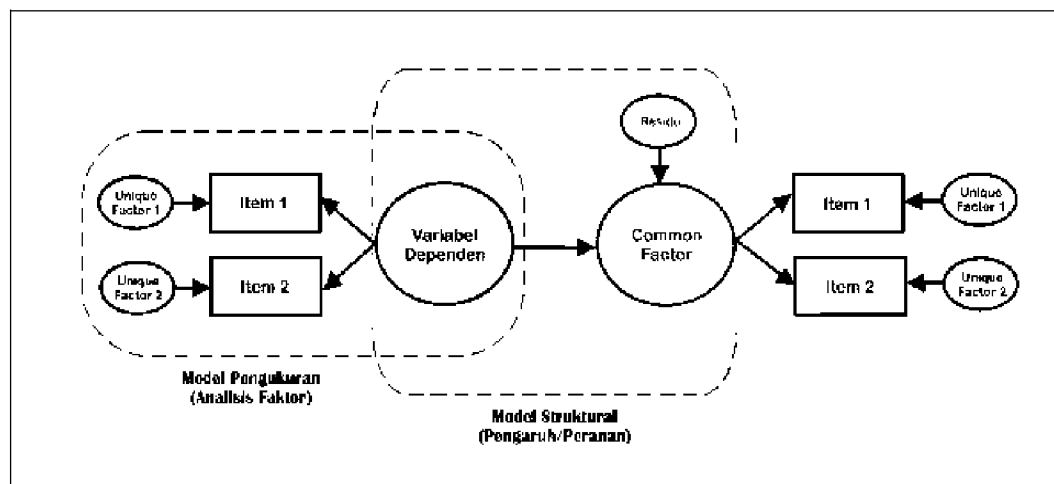

Rajah 3.4 Konsep analisis faktor SEM
 Sumber: Wahyu Widhiarso (2009)

3.3.2.1 Tujuan Penggunaan AMOS

Penggunaan perisian Analysis of Moment Structures (AMOS) dipilih untuk menganalisis data kajian ini berdasarkan kelebihan yang dimilikinya dalam menjalankan Pemodelan Persamaan Berstruktur (SEM). Perisian ini telah digunakan secara meluas dalam penyelidikan sosial, psikologi dan pendidikan, khususnya apabila penyelidik ingin membina dan mengesahkan model teori yang melibatkan pembolehubah pendam (*latent variables*). Antara faktor yang menyokong pemilihan AMOS dalam kajian ini ialah:

1. Kemampuan menganalisis hubungan pembolehubah yang kompleks.

AMOS mampu mengendalikan struktur model yang kompleks yang melibatkan pelbagai pembolehubah bebas dan bersandar secara serentak. Ini termasuk hubungan antara konstruk, serta antara item-item pengukuran

dengan konstruksinya. Menurut Byrne (2010), AMOS sesuai untuk model yang mengandung hubungan langsung dan tidak langsung, serta membolehkan penyelidik menilai kesan pengantara (*mediating effects*) dan moderator secara serentak dalam satu model.

2. Keupayaan menganalisis hubungan pelbagai arah (*multiple relationships*).

Seperti yang dinyatakan oleh Nawangsari (2011), AMOS membolehkan analisis dilakukan terhadap hubungan yang bersifat saling berkait antara pelbagai pembolehubah dalam satu masa, berbeza dengan analisis regresi biasa. Awang (2015) menjelaskan bahawa AMOS memberikan kelebihan kepada penyelidik untuk menilai model pengukuran dan model struktur secara serentak.

3. Visualisasi dan kemudahan modifikasi model.

Salah satu kekuatan AMOS ialah kebolehan untuk memaparkan model secara visual interaktif. Ini memudahkan penyelidik membina dan meminda model tanpa menulis sintaks panjang, berbanding perisian SEM lain seperti LISREL atau EQS. Dillala (2000) dan Awang (2015) menyatakan bahawa paparan AMOS yang intuitif sangat membantu penyelidik dalam membuat pengubahsuaian model berdasarkan cadangan *modification indices*.

4. Penilaian indeks padanan model (*model fit*) yang lengkap.

AMOS menyediakan pelbagai indeks padanan model seperti Chi-square, GFI, AGFI, TLI, CFI, RMSEA, dan SRMR penting untuk menilai sejauh mana model yang dicadangkan sesuai dengan data yang diperolehi. Hair et al. (2010) mengesyorkan penggunaan pelbagai indeks secara serentak untuk menilai kesesuaian model.

5. Keupayaan mengendalikan pembolehubah pendam dan kesilapan pengukuran.

AMOS direka khusus untuk mengendalikan konstruk yang tidak dapat diukur secara langsung (*latent variables*). Selain itu, AMOS turut membolehkan pengasingan kesilapan pengukuran (*measurement error*), menjadikan anggaran parameter lebih tepat dan boleh dipercayai.

Oleh yang demikian keputusan penggunaan AMOS dalam kajian ini adalah berasaskan keupayaannya untuk menganalisis struktur model yang kompleks dan pelbagai arah (Byrne, 2010; Nawangsari, 2011). Perisian ini membolehkan visualisasi model, penilaian indeks padanan yang menyeluruh serta kebolehan memodifikasi model berdasarkan cadangan indeks perubahan (Dillala, 2000; Awang, 2015). Tambahan pula, AMOS amat sesuai digunakan dalam kajian yang melibatkan konstruk tidak langsung (*latent variables*) seperti prinsip-prinsip komunikasi Islam berdasarkan syarat hadis sahih.

Kajian ini bertindak mengesahkan struktur konstruk yang telah ditetapkan berdasarkan lima syarat hadis sahih serta menilai kesepadanan model pengukuran dan model berstruktur secara deduktif. Oleh yang demikian, *Confirmatory Factor Analysis* (CFA) atau analisis faktor pengesahan lebih tepat berbanding *Exploratory Factor Analysis* (EFA) yang bersifat penerokaan. Schmitt (2011) menegaskan bahawa pemilihan antara pendekatan penerokaan dan pengesahan perlu bergantung pada kekuatan teori dan hipotesis awal; apabila konstruk dan item telah ditetapkan secara teoritikal, CFA membolehkan pengujian kesepadanan model, anggaran ralat ukuran, dan ujian parameter secara statistik yang lebih ketat berbanding prosedur penerokaan umum. Selain itu, Watkins (2018) turut menekankan bahawa EFA wajar digunakan apabila struktur faktor yang bersifat meneroka teori manakala pendekatan pengesahan (CFA/SEM) adalah lebih tepat untuk menilai kesahan konstruk, kebolehpercayaan, serta indeks kesesuaian model.

3.4 Pembolehubah Kajian

Lazimnya bagi sebarang kajian bersifat eksperimental, pembolehubah dikategorikan kepada pembolehubah bersandar dan pembolehubah tidak bersandar. Walau bagaimanapun, kajian ini bersifat *non-experimental* iaitu tiada manipulasi dilakukan ke atas pembolehubah, maka pembolehubah yang digunakan dikategorikan kepada pembolehubah pendam (*unobserved variables*).

Pembolehubah pendam (*latent variable*) ialah pembolehubah yang tidak boleh diperhatikan. Kehadiran pembolehubah terpendam, bagaimanapun boleh diketahui melalui kesannya terhadap pembolehubah yang boleh diperhatikan (Piasta, R., 2010). Penggunaan pemboleh ubah pendam terhadap lima kontsruk syarat hadis sahih mempunyai kelebihan yang tersendiri (Schmank et al., 2019 dan Field et al., 2012) antaranya:

1. Membolehkan penentuan atau pengesahan struktur asas kovarians antara pembolehubah yang diperhatikan.
2. Mengurangkan set data yang besar kepada bilangan yang lebih sedikit dan lebih mudah ditafsirkan bagi faktor terpendam yang tidak diperhatikan.
3. Mengurangkan ralat pengukuran (*measurement error*) kesan tidak diukur secara langsung semasa pengumpulan data. Oleh itu, jika pelbagai faktor terpendam boleh dianggarkan, maka hubungan antara mereka boleh diukur pada masa akan datang tanpa ralat.
4. Membolehkan penambahbaikan soal selidik yang digunakan untuk mengukur faktor terpendam. Dengan menggunakan model pembolehubah pendam yang telah ditetapkan sebelum ini, item boleh dinilai sejauh mana ia dapat dipetakan sebagai faktor.

Secara ringkasnya, model pembolehubah pendam berfungsi meneroka atau mengesahkan struktur faktor asas data dalam usaha untuk menerangkan corak kovarians antara pembolehubah yang diperhatikan oleh faktor pendam. Sehubungan dengan itu, konstruk ditakrifkan sebagai pembolehubah pendam berasaskan lima syarat hadis sahih, langkah seterusnya ialah membina instrumen yang dapat mengukur setiap dimensi tersebut secara tepat dan konsisten.

3.5 Pembinaan Instrumen Kajian

Mengambil kira bahawa konstruk kajian bersifat pendam dan perlu diukur melalui penunjuk yang boleh diperhatikan, seksyen ini menghuraikan pengolahan konstruk kepada item soal selidik yang sah dan boleh dipercayai. Hasil penerapan hadis sahih sebagai konstruk komunikasi diolah menjadi set soal selidik seperti berikut:

Jadual 3.5
Set soal selidik uji lari 1

Syarat hadis sahih	Sub konstruk Penerapan	Soalan kaji selidik
Sanad bersambung	Sumber asal	Punca ilmu sangat penting dalam Islam Saya menyampaikan maklumat daripada sumber asal Saya mengetahui asal setiap maklumat yang saya sampaikan
	Menyatakan nama penulis	Apabila berceramah, saya akan menyebut nama penulis tersebut Penulis kitab perlu dinyatakan oleh saya untuk meningkatkan keabsahan ilmu Adakalanya saya mendapat maklumat daripada bahan bacaan
	Tidak memutuskan nama sumber	Kredibiliti penceramah akan meningkat apabila beliau menukilkan dari ulama muktabar Saya yakin semua ilmu yang saya sampaikan datangnya dari guru yang benar Saya akan menyebut nama guru saya dalam menyampaikan ilmu Saya tetap akan menyebut nama sumber walaupun orang tersebut bukan ahlinya
	Tidak memadam nama sumber	Saya tidak memadam nama sumber bagi mewujudkan rantaian maklumat yang berkredibiliti Adakalanya saya tidak menukilkan nama penulis sekiranya penulis tersebut bukan sealiran dengan saya Saya hanya mengambil penulisan dari mereka yang sama mazhab dengan saya sahaja Saya ada mendapatkan maklumat tambahan melalui internet Penceramah akan tampak lebih berilmu jika lebih banyak bacaannya
	Bukti memperoleh maklumat	Saya sentiasa menyebut sumber ilmu yang saya dapat dalam setiap ceramah saya Sekiranya maklumat yang saya perolehi daripada Google, saya akan maklumkan ini merupakan sumber internet Saya mengetahui nama ulama yang masyhur dalam bidang yang saya ajar Saya mengetahui kitab muktabar dalam bidang yang saya ajar

Keadilan perawi	Diterima kata-kata	Sebagai penceramah, saya sedar kata-kata saya akan diterima oleh jemaah Saya sering mendapat maklum balas positif daripada jemaah Jemaah boleh menyampaikan kata-kata saya kepada orang lain dengan baik
	Taat	Saya beriman dengan semua rukun Iman Saya melaksanakan rukun Islam Saya sentiasa menghalalkan segala yang Allah halalkan Saya mencegah segala yang diharamkan Allah
	Muslim	Kata-kata saya selalu bersesuaian dengan kehendak Allah SWT Saya selalu membuktikan keislaman saya melalui perbuatan saya
	<i>Baligh</i>	Saya tahu mana maklumat yang benar Saya tidak menyampaikan maklumat yang salah
	Berakal	Saya seorang pendengar yang baik Saya boleh menyampaikan penulisan ulama dengan baik Berfikir dahulu sebelum bercakap adalah cara saya Saya tahu kesan bagi setiap kesalahan kata-kata saya
	Tidak <i>fasiq</i>	Saya tidak pernah melakukan dosa besar Saya tidak berterusan melakukan dosa kecil Saya takut melakukan dosa
	Memelihara maruah diri	Saya mempunyai tauliah mengajar daripada Jabatan Mufti Saya berpakaian yang sesuai ketika berceramah Tauliah agama sangat penting untuk mengukur aliran pemikiran penceramah
	Latar belakang pendidikan	Latar belakang pengajian penting bagi penceramah Saya hanya berceramah dalam bidang pengajian saya sahaja Saya sedia menjawab semua soalan jemaah walaupun bukan bidang saya
Sempurna <i>dhabi</i>	Teliti perkataan	Sebelum kuliah, saya akan mengulang kaji kitab Saya akan semak kandungan kuliah sebelum menyampaikan
	Teliti menulis	Saya akan semak mesej sebelum sebarkan
	Tetap pendirian	Saya masih mengingati kuliah saya sebelum ini Saya mampu menyebut kembali segala yang saya katakan sebelum ini Perubahan lafaz dalam menyampaikan ceramah sering berlaku selagi tidak berubah makna
	Mengetahui	Mesej kuliah saya boleh berubah sekiranya saya menggunakan perkataan yang berbeza

	kesan perubahan kata	Jemaah boleh salah faham dalam ceramah saya Pentafsiran jemaah boleh jadi pelbagai sekiranya saya menyampaikan kuliah berulang kali
	Mengetahui kesan perubahan tulisan	Mesej penulisan saya boleh berubah sekiranya saya menggunakan kalimah yang berbeza Pembaca boleh salah faham dalam penulisan saya Pentafsiran pembaca boleh jadi pelbagai sekiranya saya menulis berulang kali
Selamat daripada <i>syādh</i>	Tidak bercanggah dengan fakta	Saya masih ingat apa yang pernah saya ceramahkan dahulu Isi setiap ceramah saya adalah sama Saya tidak pernah tersilap fakta dalam ceramah
	Lebih alim diterima	Pandangan saya lebih diterima oleh jemaah berbanding penceramah lain Jemaah mengenali saya seorang yang arif dalam bidang Saya sering dirujuk oleh penceramah lain Adakalanya pandangan saya bertentangan dengan penceramah lain, namun pandangan saya lebih tepat
	Bertanggung jawab dengan mesej	Saya menyampaikan maklumat yang boleh membawa perubahan minda. Saya menyampaikan maklumat yang boleh membawa perubahan sikap. Saya bertanggungjawab terhadap kualiti maklumat yang disampaikan
	Maklumat lain yang menyokong fakta	Setiap pandangan saya disokong dengan pandangan ulama muftakar Pandangan saya sesuai dengan uruf setempat Pandangan saya selari dengan penceramah lain
	Majoriti mengalahkan minoriti	Ceramah saya selari dengan majoriti penceramah lain Ramai penceramah setuju dengan pandangan saya Saya yakin saya membawa pandangan ahli sunnah wa al-jamaah dalam aqidah Saya yakin saya membawa pandangan mazhab al-Syafi'e dalam syariah
Selamat daripada <i>'illah</i>	Tidak menukar sumber	Saya tahu setiap sumber yang saya peroleh Saya mengetahui nama guru-guru saya Saya tidak akan tersilap menyebut sumber fakta yang saya peroleh Saya tidak akan tersilap nama guru saya
	Tidak menokok tambah	Saya akan menukilkan pandangan ulama dengan makna yang sama Saya tidak akan tambah fakta yang saya peroleh Pandangan ulama mesti diambil keseluruhan konteks Saya tidak akan potong pandangan ulama
	Diketahui ramai	Segala yang saya ceramahkan adalah perkara yang dimaklumi jemaah

	Saya tidak menyampaikan ceramah yang lain dari penceramah lain Ceramah saya sesuai dengan tahap jemaah
--	---

3.5.1 Proses Pembinaan Instrumen

Pembinaan instrumen kajian dalam bentuk soal selidik dilaksanakan secara sistematik melalui beberapa peringkat utama. Setiap peringkat direkod dan dianalisis dengan teliti bagi memastikan instrumen yang dibangunkan benar-benar menepati objektif kajian dan sah dari sudut kandungan serta kefahaman pengguna akhir.

Proses pembinaan instrumen ini bermula dengan penentuan konstruk utama yang diadaptasi daripada lima syarat hadis sahih dihuraikan kepada subkonstruk berdasarkan disiplin *ulūm al-ḥadīth*, sebelum diterjemahkan kepada item-item soal selidik yang bersesuaian dengan konteks komunikasi para penceramah.

Setiap item digubal berdasarkan prinsip penyesuaian antara teks asal hadis dan konteks komunikasi kontemporari, khususnya dalam amalan ceramah, kuliah agama dan penyampaian maklumat di media sosial. Penyesuaian ini dirangka secara hati-hati agar tidak mencairkan makna asal syarat hadis, namun dalam masa yang sama boleh dihayati secara praktikal oleh para penceramah. Sebagai contoh:

1. Prinsip sanad yang bersambung diterjemahkan kepada item seperti:
“Saya memperoleh ilmu daripada guru yang diyakini keilmuannya.”
“Saya menyatakan sumber ilmu semasa menyampaikan ceramah.”
“Saya hanya menyampaikan maklumat daripada rangkaian ilmu yang boleh dipercayai.”
2. Prinsip keadilan perawi diterjemahkan kepada item seperti:
“Saya menjaga adab dan akhlak sebagai penceramah.”
“Saya mengelakkan daripada menyampaikan maklumat secara angkuh atau memalukan pihak lain.”
“Saya bersikap adil dalam memberi ulasan terhadap isu-isu semasa.”
3. Prinsip *dhabṭ* diterjemahkan kepada item seperti:

“Saya menyemak fakta sebelum menyampaikan ceramah.”
“Saya menggunakan bahan rujukan yang diyakini sahih.”
“Saya mencatat dan menyusun isi ceramah agar tidak berlaku kesilapan semasa menyampaikan.”

4. Prinsip selamat daripada *syādh* diterjemahkan kepada item seperti:
“Saya menyampaikan maklumat yang disepakati oleh majoriti ulama.”
“Saya berhati-hati menyampaikan pandangan yang asing dan tidak mendapat sokongan ilmiah yang kukuh.”
“Saya tidak tergesa-gesa dalam menyebarkan maklumat yang tidak dikenali sumbernya.”
5. Prinsip bebas daripada *illah* diterjemahkan kepada item seperti:
“Saya menyampaikan sesuatu maklumat hanya setelah memahaminya secara menyeluruh.”
6. *“Saya tidak menyembunyikan fakta penting yang boleh mengubah pemahaman ceramah.”*
“Saya bersikap telus dalam memberi maklumat walaupun ia tidak popular.”

Dalam proses pembinaan item ini, pengkaji merujuk kepada kitab-kitab utama *ulūm al-ḥadīth* seperti *Muqaddimah Ibnu al-Ṣalāḥ* dan *al-Kifāyah fī ‘Ilm al-Riwāyah* oleh al-Khaṭīb al-Baghdādī, disesuaikan dengan persekitaran dakwah semasa di Malaysia. Pemilihan bahasa dan struktur ayat juga mengambil kira kejelasan maksud kepada responden, yang terdiri daripada penceramah bertauliah dari pelbagai latar pendidikan dan pengalaman.

Setelah draf awal soal selidik disiapkan, ia dikemukakan kepada tujuh orang pakar rujuk dari pelbagai bidang, termasuk hadis, komunikasi, dakwah, reka bentuk kurikulum, dan linguistik. Proses semakan pakar ini berlangsung dalam empat pusingan utama, melibatkan pindaan pada struktur ayat, istilah teknikal, susun atur bahagian, serta kesesuaian konteks penggunaan di lapangan. Semua komentar dan cadangan pakar direkodkan secara bertulis, dan tindakan pengubahsuaian dilakukan berdasarkan perbincangan serta justifikasi ilmiah.

Sebagai sebahagian daripada dokumentasi akademik, pengkaji turut menyediakan jadual pemetaan konstruk kepada item, termasuk nombor item, domain

konstruk, dan rasional pembinaan. Jadual ini digunakan untuk memastikan setiap konstruk dan subkonstruk diwakili secara adil dan tersusun dalam keseluruhan instrumen.

3.5.2 Pengesahan Panel Pakar Rujuk

Set soal selidik tersebut diserahkan kepada tujuh orang panel pakar rujuk seperti dalam Jadual 3.6. Setiap pandangan panel dirangkumkan dan dianalisis untuk mendapatkan set soal selidik yang lebih jitu. Pandangan pakar rujuk tentang kesesuaian item adalah seperti berikut:

Jadual 3.6
Pandangan pakar rujuk bagi set soal selidik uji lari 2

		Soalan kaji selidik	Pandangan pakar rujuk						
			P1	P2	P3	P4	P5	P6	P7
Sanad bersambung	Sumber asal	Punca ilmu sangat penting dalam Islam	√	0	√	√	√	√	0
		Saya menyampaikan maklumat daripada sumber asal	√	√	√	0	√	√	√
		Saya mengetahui asal setiap maklumat yang saya sampaikan	√	√	√	0	√	√	0
	Menyatakan nama penulis	Apabila berceramah, saya akan menyebut nama penulis tersebut	√	√	√	0	√	√	0
		Penulis kitab perlu dinyatakan oleh saya untuk meningkatkan keabsahan ilmu	√	√	√	√	√	√	√
		Adakalanya saya mendapat maklumat daripada bahan bacaan	√	√	√	√	√	√	0
	Tidak memutuskan nama sumber	Kredibiliti penceramah akan meningkat apabila beliau menukulkan dari ulama muktabar	√	√	√	√	√	√	0
		Saya yakin semua ilmu yang saya sampaikan datangnya dari guru yang benar	√	√	√	0	√	√	0

	Saya akan menyebut nama guru saya dalam menyampaikan ilmu	√	√	√	√	√	√	0
	Saya tetap akan menyebut nama sumber walaupun orang tersebut bukan ahlinya	√	0	√	√	√	√	0
Tidak memadam nama sumber	Saya tidak memadam nama sumber bagi mewujudkan rantaian maklumat yang berkredibiliti	√	√	√	0	√	√	0
	Adakalanya saya tidak menukilkan nama penulis sekiranya penulis tersebut bukan sealiran dengan saya	X	√	√	0	√	√	0
	Saya hanya mengambil penulisan dari mereka yang sama mazhab dengan saya sahaja	√	√	√	0	√	√	0
	Saya ada mendapatkan maklumat tambahan melalui internet	√	√	√	√	√	√	0
	Penceramah akan tampak lebih berilmu jika lebih banyak bacaannya	√	√	√	√	√	√	0
Bukti memperoleh maklumat	Saya sentiasa menyebut sumber ilmu yang saya dapat dalam setiap ceramah saya	√	√	√	0	√	√	0
	Sekiranya maklumat yang saya perolehi daripada Google, saya akan maklumkan ini merupakan sumber internet	√	0	√	0	√	√	0
	Saya mengetahui nama ulama yang masyhur dalam bidang yang saya ajar	√	√	√	√	√	√	0
	Saya mengetahui kitab muktabar dalam bidang yang saya ajar	√	√	√	0	√	√	0

Keadilan perawi	Diterima kata-kata	Sebagai penceramah, saya sedar kata-kata saya akan diterima oleh jemaah	√	√	√	0	√	√	√
		Saya sering mendapat maklum balas positif daripada jemaah	√	√	√	0	√	√	0
		Jemaah boleh menyampaikan kata-kata saya kepada orang lain dengan baik	√	√	√	0	√	√	√
	Taat	Saya beriman dengan semua rukun Iman	0	√	√	√	√	√	√
		Saya melaksanakan rukun Islam	0	√	√	√	√	√	√
		Saya sentiasa menghalalkan segala yang Allah halalkan	0	√	√	√	√	√	√
		Saya mencegah segala yang diharamkan Allah	0	√	√	√	√	√	0
	Muslim	Kata-kata saya selalu bersesuaian dengan kehendak Allah SWT	√	√	√	√	√	√	0
		Saya selalu membuktikan keislaman saya melalui perbuatan saya	√	√	√	√	√	√	√
		Saya berusaha meningkatkan tahap keislaman saya	√	√	√	√	√	√	√
	<i>Baligh</i>	Saya tahu mana maklumat yang benar	√	√	√	0	√	√	0
		Saya tidak menyampaikan maklumat yang salah	√	√	√	√	√	√	0
	Berakal	Saya seorang pendengar yang baik	√	√	√	√	√	√	√
		Saya boleh menyampaikan penulisan ulama dengan baik	√	√	√	√	√	√	√
		Berfikir dahulu sebelum bercakap adalah cara saya	√	√	√	√	√	√	√
		Saya tahu kesan bagi setiap kesalahan kata-kata saya	√	√	√	√	√	√	0

Sempurna <i>dhabib</i>	Tidak <i>fasiq</i>	Saya tidak pernah melakukan dosa besar	X	√	√	√	√	√	√	O		
		Saya tidak berterusan melakukan dosa kecil	√	√	√	√	√	√	√	√	O	
		Saya takut melakukan dosa	X	√	√	√	√	√	√	√	O	
	Memelihara maruah diri	Saya mempunyai tauliah mengajar daripada Jabatan Mufti	X	√	√	√	√	√	√	√	√	
		Saya berpakaian yang sesuai ketika berceramah	√	√	√	√	√	√	√	√	O	
		Tauliah agama sangat penting untuk mengukur aliran pemikiran penceramah	X	√	√	O	√	√	√	√	√	
	Latar belakang pendidikan	Latar belakang pengajian penting bagi penceramah	√	√	√	√	√	√	√	√	O	
		Saya hanya berceramah dalam bidang pengajian saya sahaja	√	√	√	√	√	√	√	√	√	
		Saya sedia menjawab semua soalan jemaah walaupun bukan bidang saya	X	√	√	√	√	√	√	√	O	
		Jika soalan yang diajukan bukan bidang saya, maka saya akan tangguh jawapan saya	√	√	√	√	√	√	√	√	O	
	Teliti perkataan	Teliti perkataan	Sebelum kuliah, saya akan mengulang kaji kitab	√	√	√	√	√	√	√	O	
			Saya akan semak kandungan kuliah sebelum menyampaikan	√	√	√	√	√	√	√	√	O
		Teliti menulis	Saya akan semak mesej sebelum sebarkan	√	√	√	√	√	√	√	√	O
			Saya meletakkan tajuk dalam setiap penulisan saya	√	√	√	√	√	√	√	√	O
		Tetap pendirian	Tetap pendirian	Saya masih mengingati kuliah saya sebelum ini	√	√	√	√	√	√	√	O
				Saya mampu menyebut kembali segala yang saya katakan sebelum ini	√	√	√	√	√	√	√	√

		Perubahan lafaz dalam menyampaikan ceramah sering berlaku selagi tidak berubah makna	√	√	√	√	√	√	√	0	
Mengetahui kesan perubahan kata		Mesej kuliah saya boleh berubah sekiranya saya menggunakan perkataan yang berbeza	√	√	√	√	√	√	√	√	
		Jemaah boleh salah faham dalam ceramah saya	√	√	√	√	√	√	√	0	
		Pentafsiran jemaah boleh jadi pelbagai sekiranya saya menyampaikan kuliah berulang kali	√	√	√	√	√	√	√	0	
		Mesej penulisan saya boleh berubah sekiranya saya menggunakan kalimah yang berbeza	√	√	√	√	√	√	√	0	
Mengetahui kesan perubahan tulisan		Pembaca boleh salah faham dalam penulisan saya	√	√	√	√	√	√	√	0	
		Pentafsiran pembaca boleh jadi pelbagai sekiranya saya menulis berulang kali	√	√	√	√	√	√	√	0	
		Saya masih ingat apa yang pernah saya ceramahkan dahulu	√	√	√	√	√	√	√	√	
Selamat daripada <i>syādh</i>	Tidak bercanggah dengan fakta	Isi setiap ceramah saya adalah sama	√	√	√	√	√	√	√	√	
		Saya tidak pernah tersilap fakta dalam ceramah	√	√	√	√	√	√	√	√	
		Pandangan saya lebih diterima oleh jemaah berbanding penceramah lain	√	√	√	√	√	√	√	√	√
	Lebih alim diterima	Jemaah mengenali saya seorang yang arif dalam bidang	√	√	√	√	√	√	√	√	√
		Saya sering dirujuk oleh penceramah lain	√	√	√	√	√	√	√	√	√

	Saya tidak akan tersilap nama guru saya	√	√	√	√	√	√	√
Tidak menokok tambah	Saya akan menukikan pandangan ulama dengan makna yang sama	√	O	√	O	√	√	√
	Saya tidak akan tambah fakta yang saya peroleh	√	√	√	O	√	√	√
	Pandangan ulama mesti diambil keseluruhan konteks	√	√	√	O	√	√	√
	Saya tidak akan potong pandangan ulama	√	√	√	O	√	√	√
Diketahui ramai	Segala yang saya ceramahkan adalah perkara yang dimaklumi jemaah	√	√	√	√	√	√	√
	Saya tidak menyampaikan ceramah yang lain dari penceramah lain	√	√	√	√	√	√	√
	Ceramah saya sesuai dengan tahap jemaah	√	√	√	√	√	√	√

Panduan simbol:

√ : Diterima

X : Ditolak

O : Diterima dengan penambahbaikan

Berdasarkan semakan yang telah dijalankan oleh tujuh orang panel pakar rujuk, analisis mendapati bahawa semua panel pakar mempunyai pandangan tersendiri dalam menerima atau menolak item. Beberapa pakar rujuk memberi pandangan penambahbaikan seperti berikut:

1. P1 sebagai seorang pakar analisis statistik model persamaan struktural mencadangkan agar digunakan bahasa yang mudah dalam set soal selidik. P7 yang merupakan pakar bahasa Melayu dan linguistik turut mencadangkan beberapa struktur ayat untuk mempermudah penyataan yang digunakan agar responden lebih senang memahami.
2. P2 dan P6 mencadangkan agar jumlah set soalan dikurangkan agar ketekalan responden menjawab lebih jitu. P2 turut mencadangkan agar melihat hasil nilai

pekali alpha korelasi koefisien selepas kajian rintis pada setiap set soalan sebelum menyingkirkan mana-mana pernyataan.

Penilaian pakar turut dianalisis berdasarkan latar belakang dan fokus penilaian mereka seperti berikut:

Jadual 3.7
Corak penilaian pakar rujuk

Panel	Bidang Kepakaran	Corak Penilaian
P1	Statistik SEM	Menekankan kejelasan dan kesederhanaan bahasa; beberapa item kompleks diberi cadangan penambahbaikan.
P2	Komunikasi	Mencadangkan penyingkatan dan penstrukturan semula ayat panjang agar lebih mudah difahami.
P3	Dakwah	Menerima kebanyakan item dan mencadangkan penyesuaian kepada konteks dakwah semasa.
P4	Pedagogi	Menilai dari aspek kefahaman pelajar; cadangan diberi untuk elak kekeliruan responden.
P5	Pengajian Hadis	Menyokong sepenuhnya item; item selari dengan prinsip hadis sahih.
P6	Pengajian Hadis	Bersetuju dengan kebanyakan item, mencadangkan beberapa istilah diperjelaskan.
P7	Bahasa dan Linguistik	Fokus kepada ketepatan semantik dan gaya bahasa agar mesra responden.

Rata-rata pakar rujuk bersetuju dengan ketepatan sub konstruk dengan soalan kaji selidik yang dikemukakan. Secara keseluruhan, tahap konsensus tinggi antara semua pakar menunjukkan bahawa struktur dan kandungan soal selidik adalah valid, konsisten dan sesuai digunakan dalam kajian sebenar. Penambahbaikan yang disyorkan telah dilaksanakan dalam versi uji lari kedua dan ketiga, sekaligus meningkatkan kesahan kandungan (*content validity*) dan kesesuaian konteks tempatan. Instrumen ini diyakini mampu mengukur konstruk komunikasi Islam dengan tepat berdasarkan syarat hadis sahih. Pandangan penambahbaikan diterima

oleh pengkaji lantas menghasilkan set soal selidik uji lari 3 untuk dijalankan kajian rintis seperti berikut:

Jadual 3.8
Set soal selidik uji lari 3

Syarat hadis sahih	Item Penerapan	Kod soalan	Soalan kaji selidik
Sanad bersambung	Sumber asal	SBA1	Saya menyatakan punca maklumat yang saya sampaikan
		SBA2	Saya menyampaikan maklumat daripada sumber asal
		SBA3	Saya mengetahui asal setiap maklumat yang saya sampaikan
	Menyatakan nama penulis	SBB1	Saya menyebut nama penulis sesuatu maklumat dalam ceramah saya
		SBB2	Saya nyatakan penulis kitab bagi meningkatkan keabsahan ilmu
	Tidak memutuskan nama sumber	SBC1	Saya tidak memutuskan nama-nama sumber maklumat dalam ceramah saya
		SBC2	Saya akan menyebut nama guru saya dalam menyampaikan ilmu
		SBC3	Saya tetap akan menyebut nama sumber walaupun orang tersebut bukan ahlinya
		SBC4	Saya yakin kredibiliti saya akan meningkat apabila saya menukulkan maklumat dari ulama muktabar
	Tidak memadam nama sumber	SBD1	Saya tidak memadam nama sumber bagi mewujudkan rantai maklumat yang berkredibiliti
		SBD2	Adakalanya saya tidak menukulkan nama penulis sekiranya penulis tersebut bukan sealiran dengan saya
		SBD3	Saya hanya mengambil penulisan dari mereka yang sama mazhab dengan saya sahaja
	Bukti memperoleh maklumat	SBE1	Saya sentiasa menyebut sumber ilmu yang saya dapat dalam setiap ceramah saya
		SBE2	Sekiranya maklumat yang saya perolehi daripada Google, saya akan maklumkan ini merupakan sumber internet
		SBE3	Saya mengetahui nama ulama yang masyhur dalam bidang yang saya ajar
		SBE4	Saya mengetahui kitab muktabar dalam bidang yang saya ajar
		KPA1	Sebagai penceramah, saya sedar kata-kata

Keadilan perawi	Diterima kata-kata		saya akan diterima oleh jemaah
		KPA2	Saya sering mendapat maklum balas positif daripada jemaah
		KPA3	Jemaah boleh menyampaikan kata-kata saya kepada orang lain dengan baik
Taat		KPB1	Saya beriman dengan semua rukun Iman
		KPB2	Saya melaksanakan rukun Islam
		KPB3	Saya sentiasa menghalalkan segala yang Allah halalkan
		KPB4	Saya mencegah segala yang diharamkan Allah
Muslim		KPC1	Kata-kata saya selalu bersesuaian dengan kehendak Allah SWT
		KPC2	Saya selalu membuktikan keislaman saya melalui perbuatan saya
		KPC3	Saya berusaha meningkatkan tahap keislaman saya
<i>Baligh</i>		KPD1	Saya tahu tanggungjawab sebagai seorang <i>mukallaf</i>
		KPD2	Saya tahu mana maklumat yang benar
		KPD3	Saya tidak menyampaikan maklumat yang salah
Berakal		KPE1	Saya seorang pendengar yang baik
		KPE2	Saya boleh menyampaikan penulisan ulama dengan baik
		KPE3	Saya berfikir dahulu sebelum bercakap
		KPE4	Saya tahu kesan bagi setiap kesalahan kata-kata saya
Tidak <i>fasiq</i>		KPF1	Saya tidak pernah melakukan dosa besar
		KPF2	Saya tidak berterusan melakukan dosa kecil
		KPF3	Saya takut melakukan dosa
		KPF4	Saya akan menilai maklumat sebelum sebar
Memelihara maruah diri		KPG1	Saya mempunyai tauliah mengajar daripada Jabatan Mufti
		KPG2	Saya berpakaian yang sesuai ketika berceramah
		KPG3	Saya sedar tauliah agama sangat penting untuk mengukur aliran pemikiran penceramah
Latar belakang pendidikan		KPH1	Latar belakang pengajian penting bagi penceramah
		KPH2	Saya hanya berceramah dalam bidang pengajian saya sahaja
		KPH3	Saya sedia menjawab semua soalan jemaah walaupun bukan bidang saya

		KPH4	Jika soalan yang diajukan bukan bidang saya, maka saya akan tangguh jawapan saya
Sempurna <i>dhabī</i>	Teliti perkataan	SDA1	Sebelum kuliah, saya akan mengulang kaji tajuk/ bab yang akan diajar
		SDA2	Saya akan semak kandungan kuliah sebelum menyampaikan
		SDA3	Saya tidak akan menyatakan sesuatu yang boleh menimbulkan keraguan kepada khalayak
	Teliti menulis	SDB1	Saya akan semak tulisan sebelum sebar
		SDB2	Saya meletakkan tajuk dalam setiap penulisan saya
	Tetap pendirian	SDC1	Saya masih mengingati kuliah saya sebelum ini
		SDC2	Saya mampu menyebut kembali segala yang saya katakan sebelum ini
		SDC3	Perubahan lafaz dalam menyampaikan ceramah boleh berlaku selagi tidak berubah makna
	Mengetahui kesan perubahan kata	SDD1	Mesej kuliah saya boleh berubah sekiranya saya menggunakan perkataan yang berbeza
		SDD2	Jemaah boleh salah faham dalam ceramah sekiranya penggunaan kosa kata saya kurang tepat
		SDD3	Pentafsiran jemaah boleh jadi pelbagai sekiranya saya menyampaikan kuliah berulang kali
	Mengetahui kesan perubahan tulisan	SDE1	Mesej penulisan saya boleh berubah sekiranya saya menggunakan kalimah yang berbeza
		SDE2	Pembaca boleh salah faham dalam sekiranya penulisan saya kurang jelas
		SDE3	Pembaca boleh mentafsir penulisan saya sesuka hati
	Selamat daripada <i>syādh</i>	Tidak bercanggah dengan fakta	SSA1
SSA2			Maklumat yang saya sampaikan tidak bercanggah dengan maklumat sebelumnya
SSA3			Saya sentiasa memastikan fakta dalam ceramah saya adalah betul
Lebih alim diterima		SSB1	Pandangan saya lebih diterima oleh jemaah berbanding penceramah lain
		SSB2	Jemaah mengenali saya seorang yang arif dalam bidang
		SSB3	Saya sering dirujuk oleh penceramah lain
		SSB4	Adakalanya pandangan saya bertentangan

			dengan penceramah lain, namun pandangan saya lebih tepat
Bertanggung jawab dengan mesej	SSC1		Saya menyampaikan maklumat yang boleh membawa perubahan minda.
	SSC2		Saya menyampaikan maklumat yang boleh membawa perubahan sikap.
	SSC3		Saya bertanggungjawab terhadap kualiti maklumat yang disampaikan
Maklumat lain yang menyokong fakta	SSD1		Setiap pandangan saya disokong dengan pandangan ulama muftakar
	SSD2		Pandangan saya sesuai dengan uruf setempat
	SSD3		Pandangan saya selari dengan penceramah lain
Majoriti mengalahkan minoriti	SSE1		Ceramah saya selari dengan majoriti penceramah lain
	SSE2		Ramai penceramah setuju dengan pandangan saya
	SSE3		Saya yakin saya membawa pandangan ahli sunnah wa al-jamaah dalam aqidah
	SSE4		Saya yakin saya membawa pandangan mazhab al-Syafi'e dalam syariah
Selamat daripada <i>'illah</i>	Tidak menukar sumber	SIA1	Saya tahu setiap sumber maklumat yang saya peroleh
		SIA2	Saya mengetahui nama guru-guru saya
		SIA3	Saya tidak akan tersilap menyebut sumber fakta yang saya peroleh
		SIA4	Saya tidak akan tersilap nama guru saya
	Tidak menokok tambah	SIB1	Saya akan menukulkan pandangan ulama dengan makna yang sama
		SIB2	Saya akan tambah fakta walaupun kurang tepat bagi mengukuhkan kata-kata saya
		SIB3	Pandangan ulama mesti diambil keseluruhan konteks
		SIB4	Saya tidak akan potong pandangan ulama
Diketahui ramai	SIC1		Segala maklumat yang saya sampaikan adalah perkara yang dimaklumi jemaah
	SIC2		Saya tidak sampaikan maklumat yang berbeza dengan penceramah lain
	SIC3		Ceramah saya sesuai dengan tahap jemaah

3.5.3 Pembinaan Set Soal Selidik (*Questionnaire*)

Penyelidik telah memilih untuk membina dan mengedarkan soal selidik melalui platform Google Form berbanding menggunakan salinan bercetak.

Keputusan ini dibuat berdasarkan beberapa faktor utama yang merangkumi kebiasaan pengguna terhadap teknologi, kecekapan pengurusan masa, kos operasi yang rendah, serta kemudahan analisis data awal secara automatik.

Menurut Petru Baniyas dan Laura Malita (2011), masyarakat masa kini secara amnya sudah terbiasa menggunakan aplikasi dalam ekosistem Google, termasuk Google Form, dalam pelbagai tugas harian. Sementara itu, kajian oleh Yen-Ting Lin dan Min Jou (2013) menyatakan bahawa Google Form merupakan satu perisian dalam talian yang membolehkan pengguna membina dan menjalankan soal selidik serta tinjauan secara cekap dan berkesan. Daripada perspektif penceramah sebagai responden, pendekatan ini dilihat lebih mesra pengguna dan sesuai untuk diaplikasikan.

Selain itu, kajian oleh Kapade (2017) menunjukkan bahawa penggunaan soal selidik secara dalam talian membolehkan pengumpulan data dalam skala besar dengan masa yang lebih pantas serta kos yang lebih rendah. Tambahan pula, platform seperti Google Form menyediakan pelbagai ciri interaktif seperti pilihan pelbagai bentuk soalan, pembahagian seksyen, penyesuaian reka bentuk, serta paparan ringkasan analisis awal dalam bentuk grafik. Ciri-ciri ini bukan sahaja meningkatkan fleksibiliti reka bentuk soal selidik, malah turut membantu dalam pengurusan data secara lebih sistematik.

Revilla (2017) pula menegaskan bahawa soal selidik dalam talian yang bersifat dinamik dan interaktif dapat meningkatkan kadar pematuhan responden terhadap arahan soal selidik serta mengurangkan kesilapan respons. Hal ini secara tidak langsung meningkatkan kualiti dan kebolehpercayaan data yang diperoleh. Secara keseluruhan, penggunaan Google Form dalam kajian ini adalah berdasarkan kepada justifikasi berikut:

1. Kebiasaan responden terhadap platform digital Google yang mesra pengguna;
2. Kecekapan masa dan pengurusan kos yang rendah;
3. Kemudahan untuk melihat visualisasi data dan analisis awal secara automatik; dan
4. Keupayaan platform ini untuk meningkatkan pengalaman pengguna dan integriti data yang dikumpul.

Pembinaan set soal selidik dalam Google Form ini turut mematuhi prosedur sistematik yang merangkumi (1) penyusunan item berdasarkan konstruk dan subkonstruk yang telah dikenal pasti; (2) penilaian dan semakan oleh pakar rujuk dalam pelbagai bidang; serta (3) pelaksanaan kajian rintis untuk menilai kefahaman responden dan kesesuaian item.

3.6 Etika Penyelidikan

Etika penyelidikan merupakan aspek penting dalam pelaksanaan sesuatu kajian, khususnya apabila melibatkan penyertaan manusia sebagai responden. Kajian ini mematuhi prinsip-prinsip etika penyelidikan seperti yang digariskan oleh Universiti Teknologi MARA (UiTM) dan amalan antarabangsa, termasuk keperluan menjaga kerahsiaan, keselamatan maklumat, persetujuan dimaklumkan, dan hak untuk menolak penyertaan tanpa sebarang penalti.

Bagi memastikan kajian ini mematuhi standard etika institusi, pengkaji telah mendapatkan kelulusan rasmi daripada Jawatankuasa Etika Penyelidikan (Research Ethics Committee), UiTM, sebelum pengumpulan data dimulakan. Kebenaran ini diperoleh melalui prosedur penilaian etika yang komprehensif, dan diluluskan dengan nombor rujukan REC/06/2022 (rujuk Lampiran A).

Semua responden dalam kajian ini telah diberikan maklumat penyelidikan secara bertulis sebelum pengisian soal selidik dilakukan. Maklumat ini merangkumi tujuan kajian, jangkaan masa pengisian, manfaat dan risiko yang mungkin timbul, serta jaminan bahawa maklumat yang dikemukakan akan dirahsiakan dan hanya digunakan untuk tujuan akademik. Borang persetujuan dimaklumkan (*informed consent*) turut disediakan dan dijelaskan kepada responden bagi memastikan penyertaan dilakukan secara sukarela dan dengan pemahaman yang jelas.

Dalam soal selidik yang diedarkan secara dalam talian, penjelasan etika dan persetujuan dimaklumkan telah dinyatakan secara jelas pada halaman pertama borang Google Form.

Pengkaji juga telah memastikan bahawa tiada elemen paksaan dalam pemilihan sampel; identiti responden tidak direkodkan dalam mana-mana laporan; data yang dikumpul disimpan dengan selamat dan tidak akan dikongsi kepada pihak ketiga tanpa izin. Menerusi langkah-langkah ini, kajian ini memenuhi piawaian etika penyelidikan yang ketat dan menjaga maruah serta hak semua pihak yang terlibat.

3.7 Kajian Rintis

Memandangkan set soal selidik dalam kajian ini merupakan hasil garapan sendiri tidak diolah dari kajian lepas, Ghazali Darusalam & Sufean Hussin (2016:93) berpendapat kajian rintis perlu dijalankan bagi menguji kelogikan dan memperbaiki kualiti maklumat/ item soal selidik yang dikumpul daripada ujian sebenar. Tambahan pula, kajian rintis ini dapat melihat kefahaman responden dan kebolehpercayaan set soal selidik dalam ujian sebenar kelak. Jumlah pemilihan sampel bagi kajian rintis ini mengguna pakai pandangan sarjana-sarjana berikut:

Jadual 3.9
Cadangan Jumlah Pemilihan Saiz Sampel Kajian Rintis

Sarjana	Cadangan pemilihan saiz sampel kajian rintis
Julious (2005)	24
Kieser and Wassmer (1996)	20–40
Browne (1995)	30

Penyelidik menetapkan 30 orang responden bagi kajian rintis adalah mencukupi berdasarkan hasil kajian Whitehead et al., (2016) yang merumuskan populasi <1000, adalah memadai jumlah responden 20>50. Responden kajian rintis terdiri daripada penceramah-penceramah di Negeri Melaka yang mempunyai ciri demografi yang hampir sama dengan populasi kajian sebenar. Pemilihan mereka dibuat secara bertujuan (*purposive sampling*) berdasarkan kesediaan dan kelayakan untuk memberi maklum balas terhadap instrumen yang dibangunkan. Kajian rintis dilaksanakan ke atas orang responden yang mempunyai ciri serupa dengan sampel kajian utama. Tujuannya adalah untuk menilai kesesuaian bahasa, kefahaman item dan kestabilan konstruk.

Jadual 3.10
Responden Kajian Rintis

	Jantina		Total
	Lelaki	Perempuan	
Total	24	6	30

Sumber: Kajian rintis, 2022

Instrumen yang digunakan dalam kajian rintis adalah versi penuh soal selidik yang mengandungi lima konstruk utama dan subkonstruk yang telah dikenal pasti, merangkumi sejumlah 51 item. Responden diminta menjawab semua item menggunakan skala *Likert* lima mata, di samping memberi komen bebas (*open-ended*) terhadap item yang dianggap kurang jelas atau sukar difahami.

Data kajian rintis dianalisis menggunakan perisian SPSS versi 26, yang melibatkan analisis deskriptif (min, sisihan piawai) serta ujian kebolehpercayaan dalaman (*internal consistency*) menggunakan pekali *Cronbach's Alpha* bagi menentukan ketekalan dalaman konstruk soal selidik yang dicipta. Hasil yang dipaparkan dalam Jadual 3.10 mendapati kesemua item memenuhi nilai bacaan *Cronbach's Alpha* melebihi $\alpha > 0.8$ iaitu tahap ketekalan yang baik. Nilai ini menunjukkan bahawa setiap konstruk mencapai tahap kebolehpercayaan melebihi nilai ambang yang disyorkan, iaitu 0.70 (Hair et al., 2010).

Jadual 3.11

Analisis kajian rintis pekali alpha korelasi koefisien (uji lari 3)

	Cronbach's Alpha	N of Items
Sanad bersambung	.880	16
Keadilan perawi	.800	28
Sempurna <i>dhabt</i>	.859	13
Selamat daripada <i>syādh</i>	.889	17
Selamat daripada <i>'illah</i>	.824	11

Sumber: Kajian rintis, 2022

Analisis korelasi item-total turut dilakukan untuk mengenal pasti item yang mempunyai sumbangan rendah terhadap konstruk. Item yang menunjukkan nilai korelasi < 0.30 telah dikenal pasti untuk disemak semula seperti yang diamalkan oleh Wahyudi et al. (2024). Menurut Chua (2006), sesuatu item perlu disingkirkan jika konstruk itu mempunyai nilai *Alpha Cronbach* lebih tinggi selepas item itu ditiadakan. Ini bererti pekali alpha tidak akan meningkat lagi dengan menyingkirkan mana-mana item dalam konstruk tersebut. Tiada item lain dalam instrumen kajian ini akan disingkirkan (Lee Abdullah et al, 2017). Walau bagaimanapun, analisis lanjutan dijalankan dengan merujuk kepada nilai "*Corrected Item-Total*

Correlation” dan “*Cronbach’s Alpha if Item Deleted*” bagi mengenal pasti item-item yang boleh dipertimbangkan untuk disingkirkan, demi meningkatkan lagi tahap ketekalan konstruk.

Jadual 3.12

Nilai pekali alpha korelasi koefisien (uji lari 3)

Konstruk	Sub konstruk	Kod Soalan	Scale Mean if Item Deleted	Scale Variance if Item Deleted	Corrected Item-Total Correlation	Cronbach's Alpha if Item Deleted	
Sanad bersambung	Sumber asal	SBA1	57.43	64.461	.504	.874	
		SBA2	57.23	64.461	.581	.872	
		SBA3	57.30	65.666	.526	.874	
	Menyatakan nama penulis	SBB1	57.70	63.114	.599	.870	
		SBB2	57.43	63.633	.576	.871	
	Tidak memutuskan nama sumber	SBC1	58.30	59.459	.605	.870	
		SBC2	57.77	63.082	.512	.873	
		SBC3	57.97	65.206	.388	.878	
		SBC4	57.20	65.269	.499	.874	
	Tidak memadam nama sumber	SBD1	57.13	64.533	.566	.872	
		SBD2	59.47	59.154	.608	.870	
		SBD3	59.07	60.823	.452	.879	
	Bukti memperoleh maklumat	SBE1	57.70	61.114	.727	.865	
		SBE2	57.80	60.717	.481	.877	
		SBE3	57.47	63.499	.561	.872	
		SBE4	57.53	65.154	.482	.875	
	Keadilan perawi	Diterima kata-kata	KPA1	119.63	60.999	.480	.786
			KPA2	119.50	63.155	.465	.788
			KPA3	119.63	58.654	.693	.774
		Taat	KPB1	118.67	68.782	-.053	.802
KPB2			118.73	67.099	.292	.797	
KPB3			118.67	67.954	.221	.799	
KPB4			118.77	67.978	.098	.801	
Muslim		KPC1	119.30	65.045	.271	.796	

<i>Sempurna dhabbi</i>		KPC2	118.97	65.344	.341	.794
		KPC3	118.77	66.116	.430	.794
	<i>Baligh</i>	KPD1	118.73	67.582	.195	.799
		KPD2	119.10	63.334	.549	.787
		KPD3	119.20	61.338	.554	.783
	Berakal	KPE1	119.13	60.878	.687	.779
		KPE2	119.57	60.254	.684	.778
		KPE3	119.13	62.464	.582	.784
		KPE4	118.97	64.516	.507	.790
	Tidak <i>fasiq</i>	KPF1	119.77	70.323	-.154	.831
		KPF2	119.73	61.444	.351	.794
		KPF3	118.83	66.006	.376	.794
		KPF4	119.17	61.592	.675	.781
	Memelihara maruah diri	KPG1	119.93	58.271	.300	.808
		KPG2	118.90	64.576	.536	.790
		KPG3	119.00	65.103	.206	.800
	Latar belakang pendidikan	KPH1	118.87	65.292	.457	.792
		KPH2	119.43	63.495	.378	.792
		KPH3	120.80	66.579	.045	.813
		KPH4	119.20	66.510	.111	.804
<i>Sempurna dhabbi</i>	Teliti perkataan	SDA1	50.30	36.562	.267	.862
		SDA2	50.33	35.747	.458	.855
		SDA 3	50.87	33.499	.516	.850
	Teliti menulis	SDB1	50.40	35.076	.475	.853
		SDB2	50.57	34.875	.395	.856
	Tetap pendirian	SDC1	50.87	33.499	.516	.850
		SDC2	51.00	33.448	.507	.850
		SDC3	50.70	34.424	.471	.853
	Mengetahui kesan perubahan kata	SDD1	50.90	32.231	.694	.840
		SDD2	50.73	32.133	.639	.842
		SDD3	51.23	31.702	.544	.849
	Mengetahui kesan	SDE1	51.03	30.309	.777	.832

Selamat daripada <i>syādh</i>	perubahan tulisan	SDE2	50.63	31.826	.755	.836
		SDE3	51.70	29.803	.483	.864
	Tidak bercanggah dengan fakta	SSA1	63.90	52.162	.394	.887
		SSA2	63.53	52.051	.420	.886
		SSA3	63.27	53.306	.426	.886
	Lebih alim diterima	SSB1	64.30	48.769	.515	.884
		SSB2	64.10	48.300	.664	.877
		SSB3	64.50	46.121	.662	.878
		SSB4	65.00	54.759	.122	.897
	Bertanggung jawab dengan mesej	SSC1	63.77	50.668	.541	.882
		SSC2	63.77	49.426	.671	.878
		SSC3	63.37	51.482	.602	.881
	Maklumat lain yang menyokong fakta	SSD1	63.70	49.941	.678	.878
		SSD2	63.47	51.223	.591	.881
		SSD3	63.83	49.730	.639	.879
	Majoriti mengalahkan minoriti	SSE1	63.67	49.678	.632	.879
		SSE2	63.97	48.240	.672	.877
		SSE3	63.33	51.954	.482	.884
		SSE4	63.33	52.230	.450	.885
	Selamat daripada <i>'illah</i>	Tidak menukar sumber	SIA1	39.27	30.202	.348
SIA2			39.20	27.959	.667	.798
SIA3			40.03	26.378	.565	.802
SIA4			39.67	25.402	.647	.793
Tidak menokok tambah		SIB1	39.47	28.602	.604	.803
		SIB2	41.20	30.579	.064	.870
		SIB3	39.23	27.978	.569	.803
		SIB4	39.27	28.409	.559	.805
Diketahui ramai		SIC1	39.80	25.131	.688	.788
		SIC2	39.80	27.407	.624	.798
		SIC3	39.40	29.145	.491	.811

Bagi konstruk Sanad Bersambung, sebanyak 16 item dianalisis dan didapati kesemua item menyumbang secara konsisten terhadap konstruk tersebut. Ini kerana

tiada sebarang peningkatan nilai *Cronbach's Alpha* yang ketara sekiranya mana-mana item disingkirkan. Oleh itu, kesemua item dikekalkan dengan nilai *Cronbach's Alpha* yang tinggi, iaitu $\alpha = .880$.

Seterusnya, bagi konstruk Keadilan Perawi, nilai awal *Cronbach's Alpha* ialah $\alpha = .800$. Beberapa item menunjukkan nilai korelasi item-total yang rendah atau negatif. Oleh itu, dua item daripada sub-konstruk "Taat" iaitu KPB1 dan KPB4 telah disingkirkan kerana nilai korelasi yang sangat rendah dan negatif yang boleh menjejaskan ketekalan konstruk. Selain itu, satu item daripada sub-konstruk "Tidak Fasiq", iaitu KPF1, disingkirkan kerana nilai Alpha meningkat kepada $\alpha = .831$ selepas penyingkiran. Bagi sub-konstruk "Memelihara Maruah Diri", item KPG1 telah digugurkan kerana penghapusannya meningkatkan nilai alpha kepada $\alpha = .808$. Manakala bagi sub-konstruk "Latar Belakang Pendidikan", dua item iaitu KPH3 dan KPH4 juga disingkirkan, yang mana nilai Alpha meningkat kepada $\alpha = .813$ dan $\alpha = .804$. Secara keseluruhannya, enam item telah disingkirkan daripada konstruk ini bagi meningkatkan nilai ketekalan dalaman instrumen.

Bagi konstruk Sempurna *Dhabit*, nilai awal *Cronbach's Alpha* adalah $\alpha = .859$. Daripada 13 item yang dianalisis, dua item dikenalpasti tidak memberikan sumbangan yang konsisten terhadap konstruk dan seterusnya digugurkan, iaitu SDA1 daripada sub-konstruk "Teliti Perkataan" dan SDE3 daripada sub-konstruk "Mengetahui Kesan Perubahan Tulisan". Penyingkiran kedua-dua item ini berjaya meningkatkan nilai Alpha kepada antara $\alpha = .862$ hingga $\alpha = .864$. Justeru, 11 item telah dikekalkan dalam konstruk ini.

Sementara itu, konstruk Selamat daripada *Syādh* menunjukkan nilai Alpha Cronbach yang tinggi iaitu $\alpha = .889$. Walau bagaimanapun, satu item daripada sub-konstruk "Lebih Alim Diterima", iaitu SSB4, didapati mempunyai nilai korelasi item-total yang rendah. Penyingkiran item ini telah meningkatkan nilai alpha kepada $\alpha = .897$. Maka, item SSB4 telah digugurkan untuk meningkatkan konsistensi dalaman konstruk.

Akhir sekali, bagi konstruk Selamat daripada *'illah*, nilai Alpha Cronbach yang diperoleh ialah $\alpha = .824$. Satu item, iaitu SIB2 daripada sub-konstruk "Tidak Menokok Tambah", menunjukkan nilai korelasi yang sangat rendah. Selepas penyingkirannya, nilai Alpha meningkat kepada $\alpha = .870$. Maka, item tersebut telah digugurkan untuk memastikan ketekalan konstruk kekal tinggi.

Dapatan analisis kajian rintis ini secara keseluruhannya menunjukkan bahawa instrumen soal selidik yang dibina mempunyai kebolehpercayaan yang baik. Nilai pekali Alpha Cronbach yang diperoleh untuk setiap konstruk melebihi paras minimum 0.7 yang disarankan oleh para penyelidik terdahulu seperti Hair et al. (2010) dan Nunnally & Bernstein (1994), sekali gus mengesahkan bahawa item-item dalam setiap konstruk berada pada tahap konsistensi dalaman yang memuaskan.

Penyingkiran beberapa item dilakukan secara terpilih dengan merujuk kepada nilai “*Corrected Item-Total Correlation*” dan kesan terhadap Alpha sekiranya item dibuang. Pendekatan ini bertujuan untuk mengoptimumkan ketekalan setiap konstruk tanpa menjejaskan skop dan makna kandungan konstruk asal. Pemilihan item yang dikekalkan juga mengambil kira kesepadanan kandungan item dengan dimensi konstruk berdasarkan kerangka teori yang dibangunkan.

Keputusan untuk mengekalkan atau menyingkirkan item bukan semata-mata berdasarkan nilai statistik semata-mata, tetapi turut disokong oleh pertimbangan logik dan kesesuaian kandungan. Ini penting untuk memastikan bahawa soal selidik bukan sahaja mempunyai kebolehpercayaan statistik yang tinggi, tetapi juga kesahihan kandungan yang utuh dalam menilai etika penceramah berdasarkan syarat hadis sahih.

Berdasarkan hasil analisis tersebut, beberapa pengubahsuaian telah dibuat terhadap instrumen, antaranya:

1. Penyesuaian istilah teknikal
Perkataan yang terlalu ilmiah atau tidak lazim dalam kalangan responden diganti dengan istilah yang lebih mudah difahami tanpa mengubah maksud asal.
2. Pengubahan struktur ayat
Beberapa item disusun semula bagi mempertingkatkan kesinambungan ayat dan mengelakkan pengulangan maksud.
3. Pindaan susunan bahagian
Soalan disusun semula mengikut urutan konstruk dari yang paling umum kepada yang lebih teknikal, bagi membantu aliran pemikiran responden.

4. Pengguguran item tertentu

Beberapa item yang tidak mencapai tahap korelasi yang memuaskan atau mempunyai pertindihan makna dengan item lain telah digugurkan daripada soal selidik akhir.

Selain itu, maklum balas daripada responden juga memberi input penting dari segi kefahaman konteks ceramah semasa, kesesuaian bentuk soalan, serta kejelasan skala penilaian. Sebahagian responden turut mencadangkan agar contoh situasi disertakan dalam item tertentu; walau bagaimanapun, pengkaji memilih untuk mengekalkan bentuk item umum agar dapat digunakan secara lebih meluas dalam pelbagai konteks penyampaian.

Secara keseluruhan, hasil kajian rintis memberikan keyakinan bahawa instrumen yang dibina adalah relevan, boleh difahami, dan menunjukkan kebolehpercayaan statistik yang tinggi. Oleh itu, hasil daripada analisis ini telah membantu memperkukuhkan struktur soal selidik akhir yang akan digunakan dalam kajian sebenar. Soal selidik tersebut dijangka dapat mengukur konstruk yang telah dikenal pasti secara konsisten dan tepat dalam kalangan responden kajian, terutamanya penceramah di negeri Melaka. Selain itu, pengguguran item yang dikenal pasti lemah juga menjadikan soal selidik lebih padat dan efisien untuk dilaksanakan. Justeru, hasil penambahbaikan selepas analisis kajian rintis adalah seperti berikut:

Jadual 3.13
Set soal selidik uji lari 4

Syarat hadis sahih	Item Penerapan	Kod soalan	Soalan kaji selidik
Sanad bersambung	Sumber asal	SBA1	Saya menyatakan punca maklumat yang saya sampaikan
		SBA2	Saya menyampaikan maklumat daripada sumber asal
		SBA3	Saya mengetahui asal setiap maklumat yang saya sampaikan

	Menyatakan nama penulis	SBB1	Saya menyebut nama penulis sesuatu maklumat dalam ceramah saya
		SBB2	Saya nyatakan penulis kitab bagi meningkatkan keabsahan ilmu
	Tidak memutuskan nama sumber	SBC1	Saya tidak memutuskan nama-nama sumber maklumat dalam ceramah saya
		SBC2	Saya akan menyebut nama guru saya dalam menyampaikan ilmu
		SBC3	Saya tetap akan menyebut nama sumber walaupun orang tersebut bukan ahlinya
		SBC4	Saya yakin kredibiliti saya akan meningkat apabila saya menukilkan maklumat dari ulama muktabar
	Tidak memadam nama sumber	SBD1	Saya tidak memadam nama sumber bagi mewujudkan rantaian maklumat yang berkredibiliti
		SBD2	Adakalanya saya tidak menukilkan nama penulis sekiranya penulis tersebut bukan sealiran dengan saya
		SBD3	Saya hanya mengambil penulisan dari mereka yang sama mazhab dengan saya sahaja
	Bukti memperoleh maklumat	SBE1	Saya sentiasa menyebut sumber ilmu yang saya dapat dalam setiap ceramah saya
		SBE2	Sekiranya maklumat yang saya perolehi daripada Google, saya akan maklumkan ini merupakan sumber internet
		SBE3	Saya mengetahui nama ulama yang masyhur dalam bidang yang saya ajar
SBE4		Saya mengetahui kitab muktabar dalam bidang yang saya ajar	
Keadilan perawi	Diterima kata-kata	KPA1	Sebagai penceramah, saya sedar kata-kata saya akan diterima oleh jemaah
		KPA2	Saya sering mendapat maklum balas positif daripada jemaah
		KPA3	Jemaah boleh menyampaikan kata-kata

		saya kepada orang lain dengan baik
Taat	KPB2	Saya melaksanakan rukun Islam
	KPB3	Saya sentiasa menghalalkan segala yang Allah halalkan
Muslim	KPC1	Kata-kata saya selalu bersesuai dengan kehendak Allah SWT
	KPC2	Saya selalu membuktikan keislaman saya melalui perbuatan saya
	KPC3	Saya berusaha meningkatkan tahap keislaman saya
<i>Baligh</i>	KPD1	Saya tahu tanggungjawab sebagai seorang <i>mukallaf</i>
	KPD2	Saya tahu mana maklumat yang benar
	KPD3	Saya tidak menyampaikan maklumat yang salah
Berakal	KPE1	Saya seorang pendengar yang baik
	KPE2	Saya boleh menyampaikan penulisan ulama dengan baik
	KPE3	Saya berfikir dahulu sebelum bercakap
	KPE4	Saya tahu kesan bagi setiap kesalahan kata-kata saya
Tidak <i>fasiq</i>	KPF2	Saya tidak berterusan melakukan dosa kecil
	KPF3	Saya takut melakukan dosa
	KPF4	Saya akan menilai maklumat sebelum sebar
Memelihara maruah diri	KPG2	Saya berpakaian yang sesuai ketika berceramah
	KPG3	Saya sedar tauliah agama sangat penting untuk mengukur aliran pemikiran penceramah
Latar belakang pendidikan	KPH1	Latar belakang pengajian penting bagi penceramah
	KPH2	Saya hanya berceramah dalam bidang pengajian saya sahaja

Sempurna <i>dhabi</i>	Teliti perkataan	SDA2	Saya akan semak kandungan kuliah sebelum menyampaikan
		SDA3	Saya tidak akan menyatakan sesuatu yang boleh menimbulkan keraguan kepada khalayak
	Teliti menulis	SDB1	Saya akan semak tulisan sebelum sebarkan
		SDB2	Saya meletakkan tajuk dalam setiap penulisan saya
	Tetap pendirian	SDC1	Saya masih mengingati kuliah saya sebelum ini
		SDC2	Saya mampu menyebut kembali segala yang saya katakan sebelum ini
		SDC3	Perubahan lafaz dalam menyampaikan ceramah boleh berlaku selagi tidak berubah makna
	Mengetahui kesan perubahan kata	SDD1	Mesej kuliah saya boleh berubah sekiranya saya menggunakan perkataan yang berbeza
		SDD2	Jemaah boleh salah faham dalam ceramah sekiranya penggunaan kosa kata saya kurang tepat
		SDD3	Pentafsiran jemaah boleh jadi pelbagai sekiranya saya menyampaikan kuliah berulang kali
	Mengetahui kesan perubahan tulisan	SDE1	Mesej penulisan saya boleh berubah sekiranya saya menggunakan kalimah yang berbeza
		SDE2	Pembaca boleh salah faham dalam sekiranya penulisan saya kurang jelas
Selamat daripada <i>syāh</i>	Tidak bercanggah dengan fakta	SSA1	Saya masih ingat apa yang pernah saya ceramahkan dahulu
		SSA2	Maklumat yang saya sampaikan tidak bercanggah dengan maklumat sebelumnya
		SSA3	Saya sentiasa memastikan fakta dalam ceramah saya adalah betul

Selamat daripada `illah	Lebih alim diterima	SSB1	Pandangan saya lebih diterima oleh jemaah berbanding penceramah lain
		SSB2	Jemaah mengenali saya seorang yang arif dalam bidang
		SSB3	Saya sering dirujuk oleh penceramah lain
	Bertanggung jawab dengan mesej	SSC1	Saya menyampaikan maklumat yang boleh membawa perubahan minda.
		SSC2	Saya menyampaikan maklumat yang boleh membawa perubahan sikap.
		SSC3	Saya bertanggungjawab terhadap kualiti maklumat yang disampaikan
	Maklumat lain yang menyokong fakta	SSD1	Setiap pandangan saya disokong dengan pandangan ulama muktabar
		SSD2	Pandangan saya sesuai dengan uruf setempat
		SSD3	Pandangan saya selari dengan penceramah lain
	Majoriti mengalahkan minoriti	SSE1	Ceramah saya selari dengan majoriti penceramah lain
		SSE2	Ramai penceramah setuju dengan pandangan saya
		SSE3	Saya yakin saya membawa pandangan ahli sunnah wa al-jamaah dalam aqidah
		SSE4	Saya yakin saya membawa pandangan mazhab al-Syafi`e dalam syariah
	Tidak menukar sumber	SIA1	Saya tahu setiap sumber maklumat yang saya peroleh
		SIA2	Saya mengetahui nama guru-guru saya
		SIA3	Saya tidak akan tersilap menyebut sumber fakta yang saya peroleh
SIA4		Saya tidak akan tersilap nama guru saya	
Tidak menokok tambah		SIB1	Saya akan menukulkan pandangan ulama dengan makna yang sama
		SIB3	Pandangan ulama mesti diambil keseluruhan konteks
		SIB4	Saya tidak akan potong pandangan ulama

Diketahui ramai	SIC1	Segala maklumat yang saya sampaikan adalah perkara yang dimaklumi jemaah
	SIC2	Saya tidak sampaikan maklumat yang berbeza dengan penceramah lain
	SIC3	Ceramah saya sesuai dengan tahap jemaah

3.8 Kesimpulan

Bab ini telah menghuraikan metodologi kajian secara menyeluruh yang menjadi asas kepada pelaksanaan kajian ini. Reka bentuk kajian berbentuk kuantitatif telah dipilih berdasarkan kesesuaian dengan objektif kajian iaitu menentukan tahap amalan komunikasi Islam berdasarkan syarat hadis sahih dalam kalangan penceramah Negeri Melaka dan membangunkan model komunikasi Islam berdasarkan syarat hadis sahih. Pemilihan reka bentuk ini disokong oleh pendekatan teori yang diperoleh melalui penyelidikan perpustakaan yang mendalam dan sistematik.

Pengkaji telah memperincikan proses penentuan populasi dan teknik persampelan, lokasi kajian, serta pembangunan instrumen soal selidik yang dibina berdasarkan konstruk yang telah dikenalpasti dalam Bab 2. Proses pembinaan instrumen telah didokumentasikan secara terperinci melalui semakan pakar dan penilaian kajian rintis yang menunjukkan kebolehpercayaan dan kesahan yang tinggi. Proses ini membuktikan kesungguhan pengkaji dalam memastikan instrumen kajian memenuhi piawaian ilmiah yang ketat.

Keseluruhannya, bahagian ini menyediakan asas yang kukuh untuk memahami pendekatan dan justifikasi metodologi yang digunakan dalam kajian ini. Pemilihan kaedah dan pendekatan bersesuaian dengan objektif kajian diharapkan dapat memberikan dapatan yang tepat dan menyumbang secara bermakna kepada pembinaan model komunikasi Islam yang berpaksikan syarat hadis sahih.

BAB 4

ANALISIS PENERAPAN SYARAT HADIS SAHIF DALAM KOMUNIKASI ISLAM

4.1 Pengenalan

Bab keempat ini akan membincangkan proses analisis yang dilakukan terhadap soalan-soalan yang terdapat dalam borang soal selidik yang telah diedarkan kepada responden dalam kalangan penceramah Negeri Melaka. Dengan menggunakan kaedah persampelan bertujuan (*purposive sampling*), soal selidik telah diedarkan menggunakan *Google Form* kepada seluruh penceramah yang dinyatakan.

Melalui bab ini, gambaran mengenai demografi responden akan dipaparkan. Demografi ini melibatkan tujuh soalan merangkumi jantina, lingkungan umur, tahap pendidikan formal tertinggi, tahap pendidikan agama Islam, kekerapan berceramah seminggu, taraf perkahwinan dan pengalaman dalam lapangan dakwah.

Seterusnya, hasil analisis deskriptif bagi mencapai objektif kedua kajian (menentukan tahap amalan komunikasi Islam berdasarkan syarat hadis sahih dalam kalangan penceramah Negeri Melaka). Kelima-lima konstruk dianalisis bagi melihat taburan jawapan responden, min, hasil sisihan piawai dan varians.

Bagi mencapai objektif ketiga kajian iaitu membangunkan model komunikasi Islam berdasarkan syarat hadis sahih, kajian diteruskan dengan analisis kesahan instrumen analisis kebolehpercayaan (*reability analysis*) dan pembinaan model persamaan struktural.

4.2 Analisis Demografi Responden Kajian

Soal selidik telah diedarkan menggunakan *Google Form* kepada penceramah-penceramah Negeri Melaka yang mendapat tauliah daripada Jabatan Mufti Negeri Melaka seperti yang dinyatakan dalam Bab 1, batasan lokasi kajian. Berdasarkan dapatan kajian, 151 sampel diterima dan dianalisa keseluruhannya. Memandangkan pengumpulan data menggunakan sistem atas talian *Google Form*, ralat terhadap data atau data tidak sah tidak berlaku semasa proses pengumpulan data.

4.2.1 Jantina responden

Jadual 4.1
Jantina responden

		Frequency	Percent	Valid Percent	Cumulative Percent
Valid	Lelaki	136	90.1	90.1	90.1
	Wanita	15	9.9	9.9	100.0
	Total	151	100.0	100.0	

Jadual 4.1 memaparkan jumlah responden bagi kajian. 90.1% responden adalah lelaki melibatkan 136 orang manakala selebihnya merupakan penceramah wanita yang hanya merangkumi 9.9%. Dapatan ini tidak menunjukkan kejanggalan memandangkan jumlah penerima tauliah mengajar daripada Jabatan Mufti Negeri Melaka keseluruhannya berjumlah 1069. Daripada jumlah itu, hanya 10% sahaja penerima tauliah adalah wanita (Abdul Halim Tawil, 2022). Dapatan ini secara tidak langsung selaras dengan kajian Maziahtusima Ishak (2020) di Negeri Selangor yang menemukan jumlah pemilik tauliah pengajar agama lelaki lebih tiga kali ganda lebih daripada wanita.

4.2.2 Umur

Rajah 4.1 pula menjelaskan lapisan umur responden. Umur responden dikelaskan kepada 5 bahagian dengan julat 10 tahun bagi setiap bahagian.

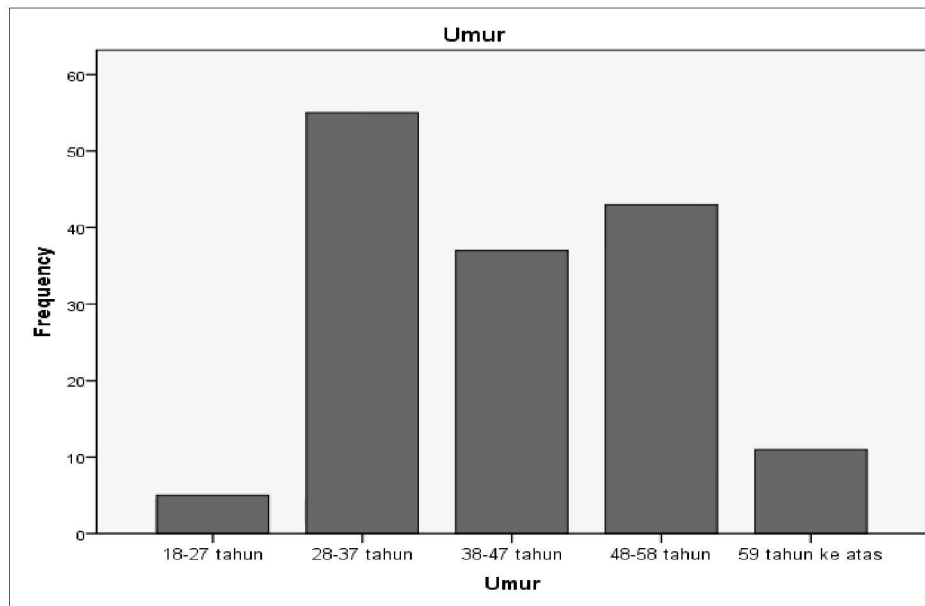

Rajah 4.1 Umur responden

Menerusi laporan Jabatan Perangkaan Malaysia Kementerian Ekonomi, bilangan penduduk Negeri Melaka mencecah 1.0 juta orang pada 2021 dengan kadar pertumbuhan 0.3% pada 2022 (Department of Statistic Malaysia, 29 Julai 2022). Daripada jumlah penduduk tersebut, golongan belia menyumbang jumlah penceramah yang tertinggi di Melaka (39.7%) selaras dengan jumlah 421,000 belia di Negeri Melaka berusia 15 hingga 40 tahun. Secara tidak langsung, dapatan ini mendokong hasrat mantan Ketua Menteri Melaka, Datuk Seri Utama Sulaiman Md Ali agar belia sebagai penanda aras dalam menentukan kejayaan setiap agenda pembangunan negara (Mohamad Fazrul Abdul Majid, 21 Ogos 2022).

4.2.3 Daerah mengajar

Dapatan menunjukkan peratusan taburan ceramah-ceramah dalam Negeri Melaka agak sekata. 30.8% responden berceramah sekitar Alor Gajah, manakala baki 69.2% masing-masing dalam taburan yang sama di daerah Melaka Tengah dan Jasin. Peratusan taburan daerah mengajar dalam di lihat dalam Rajah 4.2 seperti di bawah:

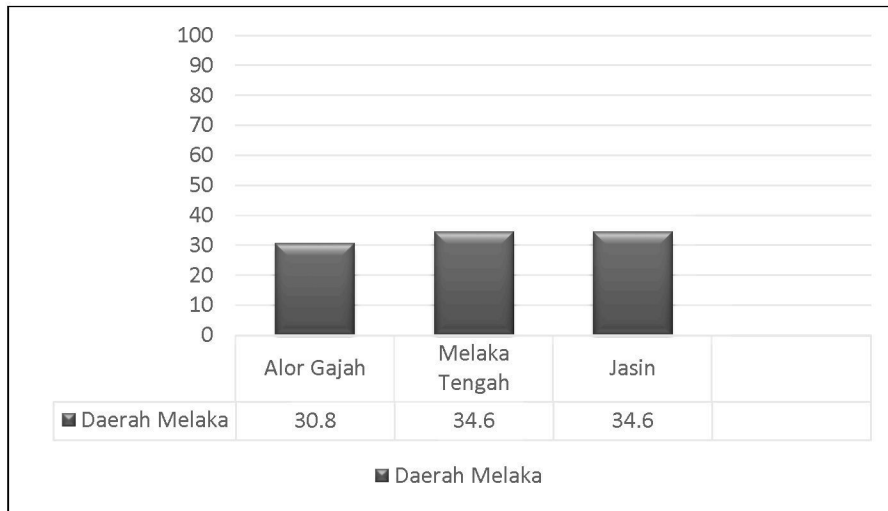

Rajah 4.2 Taburan daerah mengajar

4.2.4 Bidang yang di ajar

Dapatan menunjukkan bahawa fiqh atau syariah merupakan bidang yang paling kerap diajar menerusi ceramah di masjid sekitar 79%. Dapatan ini bertentangan dengan dapatan Abd Hadi Borham et al. (2022) yang menemukan subjek al-Quran dan Tafsir yang paling kerap diikuti dalam ceramah masjid. Hal ini berkemungkinan kerana jenis responden yang berbeza menghasilkan temuan dapatan yang berbeza. Bidang hadis merupakan bidang yang paling kurang di ajar di dalam kuliah masjid. Dapatan ini selari dengan hasil kajian Mohammad Najib Md Norani & Wahyu Hidayat Abdullah (2020) yang mengkaji ceramah-ceramah di masjid sekitar Daerah Negeri Melaka. Mereka menyatakan kuliah hadis paling kurang disampaikan iaitu hanya 61 masjid daripada 235 buah masjid seluruh daerah Melaka sahaja yang menawarkan pengajian hadis.

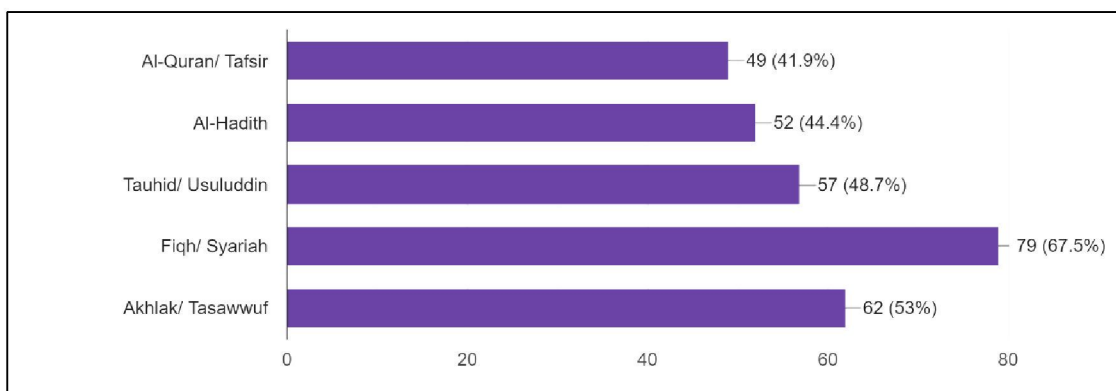

Rajah 4.3 Bidang yang di ajar dalam ceramah

4.2.5 Tahap Pendidikan Agama

Dapatan 151 orang responden, 27.9% mempunyai Ijazah Sarjana/ Ijazah Doktor Falsafah dalam pendidikan Islam. Dalam pada itu, 90 orang respon mempunyai sekurang-kurangnya Ijazah Sarjana Muda dalam Pengajian Islam selain terdapat responden yang mempunyai Diploma Pengajian Islam dan pendidikan separa formal menerusi sistem pondok dan talaqqi. Sungguhpun demikian, dapatan menunjukkan terdapat responden yang menuntut ilmu dalam aliran formal di universiti dan sistem pondok. Peratusan tahap pendidikan dapat di lihat seperti rajah di bawah:

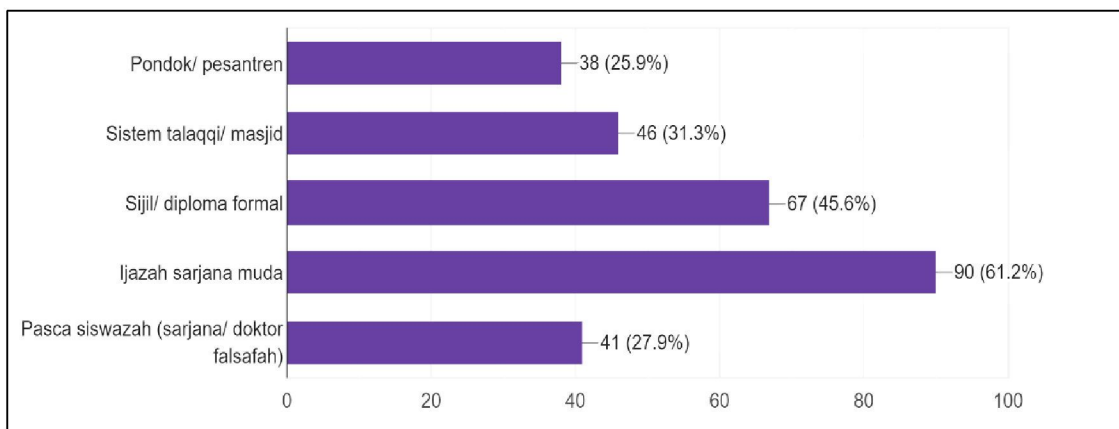

Rajah 4.4 Tahap Pendidikan Agama

4.2.6 Kekerapan Berceramah Seminggu

Rajah 4.5 menunjukkan kekerapan berceramah responden di sekitar Melaka. 47.7% atau 72 orang responden mempunyai kekerapan hanya 1-3 kali ceramah dalam seminggu. Ianya diikuti dengan kekerapan 4-6 kali dengan 29.1% seterusnya 7-9 kali dengan 14.6%. Hanya 8.6% sahaja responden yang bertugas sebagai penceramah bebas yang mengendalikan kuliah lebih dari 10 kali seminggu. Ini bermakna responden ini terlibat dengan pelbagai waktu kuliah seperti kuliah Subuh, kuliah Dhuha, kuliah Zohor dan kuliah Maghrib (Dimon et al., 2022 dan Mohamad Najib Md Norani & Wahyu Hidayat Abdullah, 2020).

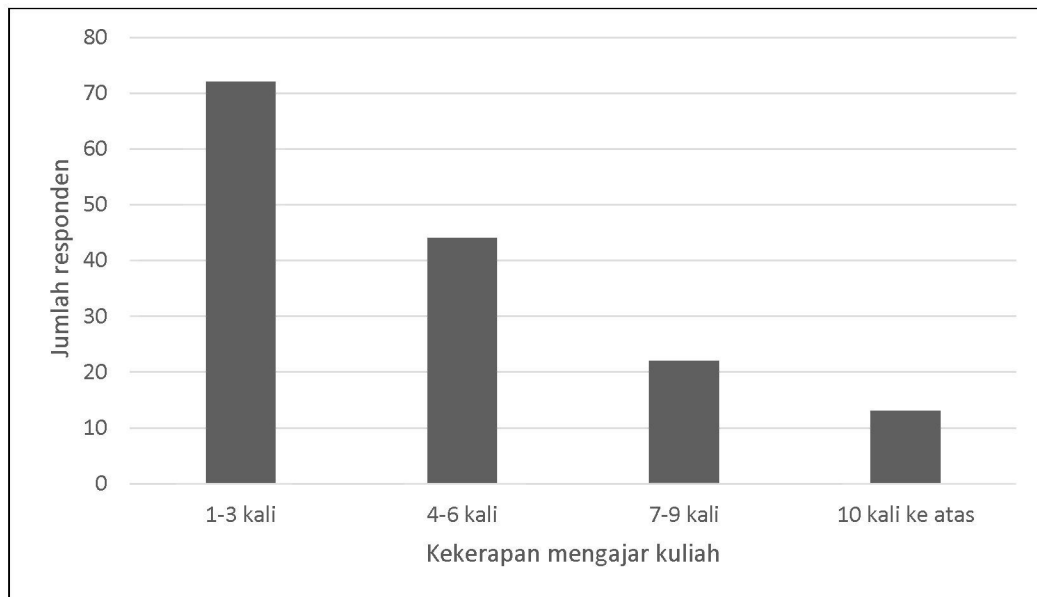

Rajah 4.5: Kekerapan berceramah seminggu

4.2.7 Pengalaman dalam Bidang Dakwah

Pengalaman seorang pendakwah adalah sebesar-besar faktor bagi kejayaan dakwahnya (Mokhtar, S et al., 2022). Hasil kajian menunjukkan lebih separuh responden mempunyai pengalaman dalam lapangan dakwah kurang daripada 10 tahun. Kajian Johari, K. et al. (2009) mengungkapkan pengajar yang berpengalaman lebih tujuh tahun dalam lapangannya lebih cenderung berkeyakinan yang tinggi, mempunyai strategi pengajaran dan pengurusan lebih baik.

Walaupun sebagai seorang pendakwah memerlukan pengalaman yang luas dalam menghadapi realiti pada masa kini, namun hal ini tidak bermaksud mesej yang disampaikan akan gagal. Dapatan Hata dan Mahmud (2020) menemukan tiada hubungan signifikan antara pengalaman dengan kesediaan mengajar. Ini bererti selagi penyampai tersebut mempunyai ilmu yang cukup dan sikap yang baik akan membantu kejayaan dakwahnya. Hal ini selari dengan Model Proses Pendidikan Bryant (1974) yang menyatakan unsur pengetahuan, kemahiran dan sikap menjadi penentu kesediaan terhadap sesuatu perubahan.

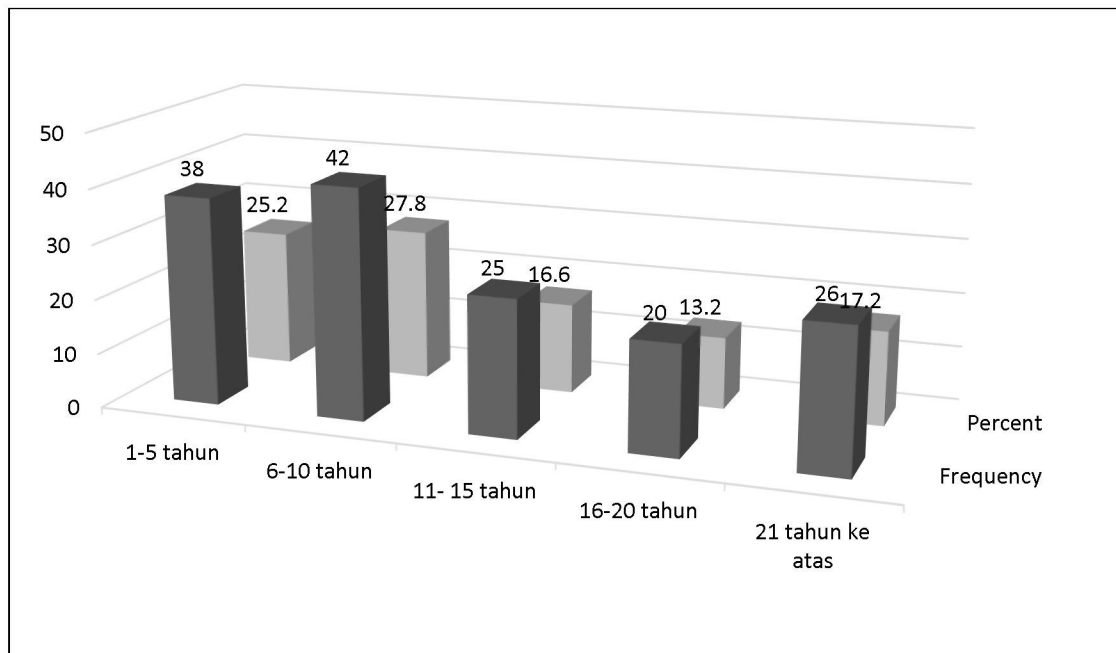

Rajah 4.6 Pengalaman dalam bidang dakwah

4.3 Analisis Deskriptif Pengamalan Komunikasi Islam dalam Kalangan Penceramah Negeri Melaka

Analisis deskriptif adalah merupakan bentuk analisis data penelitian untuk menguji generalisasi hasil kajian berdasarkan satu sampel. Nathasia & Sukendro (2022) dan Hasan (2001) mengungkapkan statistik secara deskriptif hanya berhubungan dengan hal menguraikan atau memberikan keterangan mengenai suatu data atau keadaan atau fenomena. Dalam analisis ini, fenomena tersebut merupakan pengamalan komunikasi Islam dalam kalangan penceramah Negeri Melaka.

Dengan erti kata lain, statistik deskriptif berfungsi menerangkan keadaan, gejala, atau persoalan. Pengujian statistik deskriptif memiliki tujuan untuk memberikan gambaran mengenai pemboleh ubah yang diteliti. Pengolahan statistik deskriptif menunjukkan mengenai ukuran sampel yang diteliti seperti min hasil sisihan piawai atau *standard deviation* (jumlah kuadrat dua perbezaan antara nilai data), nilai maksimum, dan minimum daripada pemboleh ubah masing-masing (Febriani, 2022).

Lima konstruk komunikasi Islam iaitu sanad bersambung (5 item dan 16 sub item), keadilan perawi (8 item dan 22 sub item), sempurna *dhabt* (5 item dan 12 sub item), selamat daripada *syādh* (8 item dan 16 sub item) dan selamat daripada *`illah* (4 item dan 12 sub item) semuanya dianalisis secara deskriptif bagi menyempurnakan

objektif kajian kedua (O2) mengenal pasti tahap komunikasi Islam dalam kalangan penceramah Negeri Melaka. Hasil kajian dipaparkan dalam jadual-jadual di bawah.

4.3.1 Analisis Deskriptif Konstruk Sanad Bersambung

Sanad bersambung adalah salah satu syarat utama dalam penilaian hadis sahih, yang merujuk kepada kesinambungan rantaian perawi dari sumber hadis hingga kepada Rasulullah SAW. Dalam konteks penyampaian maklumat Islam oleh penceramah, memahami dan menganalisis sanad bersambung adalah penting untuk memastikan bahawa maklumat yang disampaikan adalah sahih dan berasaskan sumber yang boleh dipercayai. Sanad bersambung mencakupi beberapa sub-item yang menentukan kekuatan dan keautentikan hadis, termasuklah penerimaan kata-kata perawi, ketaatan mereka, dan latar belakang pendidikan (Hashim, 2004). Oleh itu, analisis deskriptif bagi konstruk sanad bersambung bertujuan untuk menilai bagaimana penceramah di Negeri Melaka memenuhi kriteria-kriteria ini dalam amalan komunikasi mereka. Analisis ini akan mengkaji data yang diperoleh untuk memberikan gambaran yang lebih jelas tentang sejauh mana penceramah di kawasan tersebut mematuhi syarat sanad bersambung dalam penyampaian maklumat Islam.

Jadual 4.2
Analisis deskriptif konstruk sanad bersambung

Item	Soalan kaji selidik	Kod	Skala					Min	SD	Varians
			1	2	3	4	5			
Sumber asal	Saya menyatakan punca maklumat yang saya sampaikan	SBA1			10.6	37.1	52.3	4.42	.677	.458
	Saya menyampaikan maklumat daripada sumber asal	SBA2			6.0	36.4	57.6	4.52	.609	.371
	Saya mengetahui asal setiap maklumat yang saya sampaikan	SBA3			6.0	45.0	49.0	4.43	.606	.367

Menyatakan nama penulis	Saya menyebut nama penulis sesuatu maklumat dalam ceramah saya	SBB1		2.0	18.5	45.7	33.8	4.11	.771	.594
	Saya nyatakan penulis kitab bagi meningkatkan keabsahan ilmu	SBB2		1.3	16.6	37.7	44.4	4.25	.776	.603
Tidak memutuskan nama sumber	Saya tidak memutuskan nama-nama sumber maklumat dalam ceramah saya	SBC1	16.6	15.2	26.5	24.5	17.2	3.11	1.322	1.749
	Saya akan menyebut nama guru saya dalam menyampaikan ilmu	SBC2	.7	6.0	23.2	35.8	34.4	3.97	.938	.879
	Saya tetap akan menyebut nama sumber walaupun orang tersebut bukan ahlinya	SBC3	12.6	12.6	21.9	34.4	18.5	3.34	1.270	1.612
	Saya yakin kredibiliti saya akan meningkat apabila saya menukilkan maklumat dari ulama muktabar	SBC4			11.3	35.1	53.6	4.42	.687	.472
Tidak memadam nama sumber	Saya tidak memadam nama sumber bagi mewujudkan rantaian maklumat yang berkredibiliti	SBD1		1.3	11.3	39.1	48.3	4.34	.731	.534
	Adakalanya saya tidak menukilkan nama penulis sekiranya penulis tersebut bukan sealiran dengan saya	SBD2	28.5	21.9	23.2	21.9	4.6	2.52	1.243	1.544
	Saya hanya mengambil penulisan dari mereka yang sama mazhab dengan saya sahaja	SBD3	18.5	20.5	23.8	23.2	13.9	2.93	1.320	1.742

Bukti memperoleh maklumat	Saya sentiasa menyebut sumber ilmu yang saya dapat dalam setiap ceramah saya	SBE1		1.3	21.9	39.7	37.1	4.13	.794	.631
	Sekiranya maklumat yang saya perolehi daripada Google, saya akan maklumkan ini merupakan sumber internet	SBE2	6.0	6.0	19.2	37.7	31.1	3.82	1.120	1.254
	Saya mengetahui nama ulama yang masyhur dalam bidang yang saya ajar	SBE3		3.3	10.6	45.0	41.1	4.24	.772	.596
	Saya mengetahui kitab muktabar dalam bidang yang saya ajar	SBE4		.7	12.6	45.7	41.1	4.27	.702	.492
		Valid N	151							

Berdasarkan nilai purata, mod, dan kekerapan, berikut adalah sub-item yang paling signifikan bagi item Sumber asal (SBA) adalah SBA2. Menurut Muhammad (2014), ketepatan dan keaslian maklumat dalam komunikasi Islam sangat bergantung kepada penyebutan sumber asal maklumat. Ini selaras dengan dapatan bahawa SBA2 (Sumber asal) adalah signifikan bagi responden dengan purata 4.52 dan mod 5.

Bagi item Menyatakan nama penulis (SBB), Al-Bukhārī (1997) menegaskan bahawa menyatakan nama perawi atau penulis adalah kritikal untuk memastikan kesahihan hadis, yang menjelaskan mengapa SBB2 (Menyatakan nama penulis) mempunyai nilai signifikan dengan purata 4.25, mod 5, dan kekerapan tertinggi pada nilai 5.

Bagi item Tidak memutuskan nama sumber (SBC) dan item Tidak memadam nama sumber (SBD), masing-masing mempunyai sub item SBC4 dan SBD1 dengan purata melebihi 4, mod 5, dan kekerapan tertinggi pada 5. Dapatan ini sejajar dengan pandangan Khan (2013) dan Hashim (2004) yang menyokong kepentingan ketelusan dan kejujuran dalam komunikasi. Ini menunjukkan bahawa penceramah yang menjaga rantaian penyampaian maklumat dan tidak mengubah nama sumber mendapat kepercayaan yang lebih tinggi dari pendengar.

Siddiqi (1993) menyatakan bahawa pengesahan maklumat adalah asas dalam pengajian hadis, menjelaskan mengapa SBE4 (Bukti memperoleh maklumat) adalah signifikan dengan purata 4.27 dan mod 4. Secara keseluruhan, Sanad bersambung adalah elemen kritikal dalam penyampaian ceramah agama kerana ia memastikan maklumat yang disampaikan adalah sahih, tepat, dan berintegriti. Dengan mematuhi syarat-syarat sanad bersambung, penceramah tidak hanya memelihara keaslian maklumat tetapi juga membina kepercayaan dan kredibiliti dalam kalangan pendengar. Oleh itu, memahami dan mengamalkan konsep sanad bersambung adalah penting untuk memastikan bahawa ceramah agama yang disampaikan adalah berkualiti tinggi dan berasaskan ajaran Islam yang benar.

4.3.2 Analisis Deskriptif Konstruk Keadilan Perawi

Lapangan kajian hadis mengungkapkan, keadilan perawi adalah salah satu syarat utama yang menentukan kesahihan sesuatu hadis. Keadilan perawi merujuk kepada ciri-ciri perawi hadis yang mesti dipenuhi untuk memastikan bahawa maklumat yang disampaikan adalah sahih dan boleh diterima. Dalam konteks penyampaian maklumat Islam, terutama bagi penceramah di Negeri Melaka, ciri-ciri keadilan perawi adalah penting untuk mengekalkan integriti dan kepercayaan dalam ajaran Islam.

Jadual 4.3
Analisis deskriptif konstruk keadilan perawi

Item	Soalan kaji selidik	Kod Soalan	Skala					Min	SD	Varians
			1	2	3	4	5			
Diterima kata-kata	Sebagai penceramah, saya sedar kata-kata saya akan diterima oleh jemaah	KPA1	.7	1.3	15.9	48.3	33.8	4.13	.772	.596
	Saya sering mendapat maklum balas positif daripada jemaah	KPA2			10.6	51.7	37.7	4.27	.642	.412

	Jemaah boleh menyampaikan kata-kata saya kepada orang lain dengan baik	KPA3	1.3	19.9	51.7	27.2	4.05	.724	.525
Taat	Saya melaksanakan rukun Islam	KPB2		1.3	11.9	86.8	4.85	.390	.152
	Saya sentiasa menghalalkan segala yang Allah halalkan	KPB3		.7	6.0	93.4	4.93	.285	.081
Muslim	Kata-kata saya selalu bersesuaian dengan kehendak Allah SWT	KPC1		10.6	28.5	60.9	4.50	.682	.465
	Saya selalu membuktikan keislaman saya melalui perbuatan saya	KPC2		2.6	20.5	76.8	4.74	.496	.246
	Saya berusaha meningkatkan tahap keislaman saya	KPC3		.7	11.3	88.1	4.87	.395	.156
Baligh	Saya tahu tanggungjawab sebagai seorang <i>mukallaf</i>	KPD1		1.3	10.6	88.1	4.87	.377	.142
	Saya tahu mana maklumat yang benar	KPD2	.7	3.3	30.5	65.6	4.60	.623	.388
	Saya tidak menyampaikan	KPD3		4.6	23.8	71.5	4.67	.562	.316

	maklumat yang salah									
Berakal	Saya seorang pendengar yang baik	KPE1			4.0	35.1	60.9	4.57	.572	.327
	Saya boleh menyampaikan penulisan ulama dengan baik	KPE2			13.9	43.0	43.0	4.29	.698	.488
	Saya berfikir dahulu sebelum bercakap	KPE3			4.6	30.5	64.9	4.60	.578	.334
	Saya tahu kesan bagi setiap kesalahan kata-kata saya	KPE4			2.0	23.8	74.2	4.72	.492	.242
Tidak fasiq	Saya tidak berterusan melakukan dosa kecil	KPF2	.7	2.0	13.9	26.5	57.0	4.37	.846	.715
	Saya takut melakukan dosa	KPF3	.7		1.3	10.6	87.4	4.84	.491	.241
	Saya akan menilai maklumat sebelum sebar	KPF4			2.6	21.9	75.5	4.73	.502	.252
Memelihara maruah diri	Saya berpakaian yang sesuai ketika berceramah	KPG2			1.3	15.9	82.8	4.81	.423	.179
	Saya sedar tauliah agama sangat penting untuk mengukur	KPG3	.7		2.6	13.9	82.8	4.78	.552	.305

	aliran pemikiran penceramah									
Latar belakang pendidikan	Latar belakang pengajian penting bagi penceramah	KPH1		3.3	16.6	80.1	4.77	.496	.246	
	Saya hanya berceramah dalam bidang pengajian saya sahaja	KPH2	.7	4.0	15.9	31.1	48.3	4.23	.903	.816

Kajian menemukan responden melaporkan sering menerima maklum balas positif daripada jemaah (KPA2), dengan skor purata 4.27. Sebanyak 51.7% responden memberikan skor 4, mencerminkan kepercayaan bahawa interaksi mereka dengan jemaah adalah positif. Wujud juga keyakinan dalam kalangan responden bahawa jemaah dapat menyampaikan kata-kata mereka kepada orang lain dengan baik, dengan skor purata 4.05 (KPA3). Sebanyak 51.7% responden memberi skor 4, menunjukkan kesedaran tentang pengaruh kata-kata mereka. Penemuan ini selari dengan pandangan al-Ghazālī (2014) yang menekankan betapa pentingnya seorang guru sedar akan tanggungjawab besar yang mereka galas kerana ilmu yang mereka sampaikan akan mempengaruhi murid-murid mereka. Ini termasuk kesedaran bahawa ajaran mereka akan diambil serius oleh murid-murid.

Bagi item Taat, responden menunjukkan tahap ketaatan yang sangat tinggi dalam melaksanakan rukun Islam dan prinsip-prinsip agama yang ditetapkan (KPB2). Sebanyak 86.8% responden memberikan skor tertinggi (5) bagi item "Saya melaksanakan rukun Islam," menghasilkan skor purata 4.85, manakala 93.4% responden memberikan skor tertinggi (5) bagi item KPB3 "Saya sentiasa menghalalkan segala yang Allah halalkan," dengan skor purata 4.93. Data ini menunjukkan bahawa penceramah dalam Negeri Melaka amat mematuhi ajaran Islam dalam kehidupan mereka, menekankan kepentingan pelaksanaan rukun Islam dan kepatuhan kepada perkara yang dihalalkan oleh Allah SWT sebagai asas dalam penyampaian ceramah mereka. Skor purata yang tinggi dan sisihan piawai yang rendah bagi kedua-dua item ini mencerminkan keseragaman yang kuat dalam tanggapan responden terhadap aspek ketaatan ini. Seperti yang dinyatakan oleh al-Qaradhāwī (2015) mendahulukan apa yang

dihalalkan oleh Allah dalam semua aspek kehidupan adalah tanda ketaatan sejati dan kepatuhan kepada ajaran Islam, khususnya bagi mereka yang berperanan sebagai pendakwah.

Bagi item Muslim menunjukkan bahawa responden secara keseluruhannya sangat bersetuju dengan kenyataan yang berkaitan dengan keislaman mereka, dengan purata skor yang tinggi bagi semua item. Item "Saya berusaha meningkatkan tahap keislaman saya" (KPC3) mencatatkan purata tertinggi (4.87) dan sisihan piawai terendah (0.395), menunjukkan persetujuan yang kuat dan seragam dalam kalangan responden. Ini mencerminkan bahawa para penceramah di Negeri Melaka sangat menekankan kepentingan usaha meningkatkan tahap keislaman, serta memastikan kata-kata dan perbuatan mereka selari dengan kehendak Allah SWT. Kajian lepas juga menyokong dapatan ini, di mana integriti dalam Islam, seperti yang diterangkan oleh al-Ghazālī, menekankan keselarasan antara ucapan dan tindakan sebagai manifestasi keimanan yang tulen dan komitmen terhadap kebenaran (Shuhari et al., 2019).

Item Baligh menunjukkan tahap persetujuan yang tinggi dalam kalangan responden, dengan min yang tinggi untuk setiap sub-item. Ini mencerminkan bahawa para responden menyedari sepenuhnya tanggungjawab mereka sebagai mukallaf, yakin dalam membezakan maklumat yang benar, dan berusaha untuk tidak menyampaikan maklumat yang salah. Sisihan piawai yang rendah untuk sub-item KPD1 menunjukkan konsistensi yang tinggi dalam pandangan responden terhadap tanggungjawab mereka sebagai mukallaf. Variasi yang sedikit lebih besar dalam KPD2 menunjukkan bahawa terdapat beberapa perbezaan dalam keyakinan responden mengenai keupayaan mereka untuk mengenal pasti maklumat yang benar. Ainur Rofiq, & Aviatus Sholihah (2024) turut mengungkapkan strategi untuk menyampaikan mesej dakwah adalah menekankan tanggungjawab penyampai sebagai mukallaf untuk membezakan antara betul dan salah dalam menyampaikan nilai-nilai Islam dengan berkesan.

4.3.3 Analisis Deskriptif Konstruk Sempurna *Dhabit*

Konstruk sempurna *dhabit* merangkumi kecekapan dan ketelitian seseorang penceramah dalam menyampaikan maklumat secara tepat, tanpa berlaku penyimpangan atau perubahan maksud. Dalam konteks kajian ini, sifat *dhabit* sangat penting bagi memastikan penyampaian maklumat agama kekal sahih, tidak bercanggah dengan sumber asal dan mudah difahami oleh khalayak. Sehubungan itu, analisis deskriptif

berikut akan mengupas tahap pengamalan penceramah terhadap konsep *dhabī* berdasarkan sub-item yang ditentukan.

Jadual 4.4
Analisis deskriptif konstruk sempurna *dhabī*

Item	Soalan kaji selidik		N	Skala					Min	SD	Varian
				1	2	3	4	5			
Teliti perkataan	Saya akan semak kandungan kuliah sebelum menyampaikan	SDA2	151			1.3	22.5	76.2	4.75	.465	.216
	Saya tidak akan menyatakan sesuatu yang boleh menimbulkan keraguan kepada khalayak	SDA3	151						4.75	.465	.216
Teliti menulis	Saya akan semak tulisan sebelum sebarakan	SDB1	151			2.0	23.2	74.8	4.73	.489	.239
	Saya meletakkan tajuk dalam setiap penulisan saya	SDB2	151			5.3	34.4	60.3	4.55	.597	.356
Tetap pendirian	Saya masih mengingati kuliah saya sebelum ini	SDC1	151	.7	.7	9.9	43.7	45.0	4.32	.734	0.538
	Saya mampu menyebut kembali segala yang saya katakan sebelum ini	SDC2	151		3.3	15.2	48.3	33.1	4.11	.779	0.607
	Perubahan lafaz dalam menyampaikan ceramah boleh berlaku selagi tidak berubah makna	SDC3	151		.7	9.9	40.4	49.0	4.38	.690	.477
Mengetahui kesan	Mesej kuliah saya boleh berubah sekiranya saya	SDD1	151	2.0	2.6	16.6	42.4	36.4	4.09	.901	.813

	menggunakan perkataan yang berbeza										
	Jemaah boleh salah faham dalam ceramah sekiranya penggunaan kosa kata saya kurang tepat	SDD2	151	1.3	9.3	38.4	51.0	4.39	.712	0.506	
	Pentafsiran jemaah boleh jadi pelbagai sekiranya saya menyampaikan kuliah berulang kali	SDD3	151	6.6	11.9	21.2	33.8	26.5	3.62	1.188	1.411
Mengetahui kesan perubahan tulisan	Mesej penulisan saya boleh berubah sekiranya saya menggunakan kalimah yang berbeza	SDE1	151	4.6	8.6	19.2	34.4	33.1	3.83	1.124	1.263
	Pembaca boleh salah faham dalam sekiranya penulisan saya kurang jelas	SDE2	151	.7	1.3	12.6	37.7	47.7	4.30	.792	0.627
	Valid N		151								

Bagi item teliti perkataan, kedua-dua soalan ini menunjukkan min yang tinggi (4.75) dengan sisihan piawai yang rendah (0.465). Ini bermaksud terdapat konsensus yang tinggi dalam kalangan responden mengenai soalan tersebut. Mereka cenderung mempunyai pendapat yang serupa namun kurang bervariasi mengenai isu yang ditanya. Dapatan menunjukkan bahawa responden bersetuju dengan kuat bahawa mereka akan semak kandungan kuliah dan mengelakkan kenyataan yang boleh menimbulkan keraguan. Tiada perbezaan yang ketara antara kedua-dua soalan dari segi min dan SD. Item teliti penulisan pula, kedua-dua soalan menunjukkan min yang tinggi (4.73 dan 4.55) dengan SD yang juga menunjukkan variasi tetapi masih rendah. Responden menunjukkan kesedaran yang tinggi terhadap keperluan untuk menyemak tulisan dan meletakkan tajuk dalam penulisan mereka. Soalan SDB1 mempunyai min yang sedikit

lebih tinggi dan SD yang sedikit lebih rendah berbanding SDB2, menunjukkan sedikit kepentingan tambahan pada penyemakan tulisan. Stovall, J., & Hull, R. H. (2016) mengungkapkan Teknik komunikasi efektif dan penyampaian maklumat berkesan merangkumi ketelitian dalam penyampaian maklumat, termasuk bagaimana menjaga konsistensi dan ketepatan dalam berkomunikasi.

Menerusi sifat konsisten, penyampai mampu membangun kepercayaan audiens dan menciptakan asas yang kuat untuk menyampaikan pesan dakwah (Rahmawati et al., 2024). Item tetap pendirian menunjukkan Min untuk soalan SDC1 (4.32) adalah yang tertinggi di sini, menunjukkan bahawa responden lebih yakin tentang keupayaan mereka untuk mengingati kuliah. Soalan SDC3 mempunyai min yang sedikit lebih tinggi daripada SDC2, menunjukkan bahawa responden lebih selesa dengan perubahan lafaz selagi makna yang disampaikan tidak berubah.

Item mengetahui kesan perubahan kata, Min untuk soalan SDD2 (4.39) adalah yang tertinggi, menunjukkan bahawa responden menganggap penggunaan kosa kata yang tepat penting untuk mengelakkan salah faham. Namun begitu, soalan SDD3 mempunyai min yang paling rendah (3.62) menunjukkan bahawa responden kurang bersetuju bahawa pentafsiran boleh berbeza jika kuliah disampaikan berulang kali. Item mengetahui kesan perubahan penulisan pula menunjukkan min SDE2 adalah lebih tinggi (4.30) berbanding SDE1 (3.83), menunjukkan bahawa responden lebih bersetuju bahawa penulisan yang kurang jelas boleh menyebabkan salah faham. Nilai variasi dalam kedua-dua item ini agak tinggi menunjukkan ketidaksepakatan yang lebih besar dalam kesan perubahan kalimah terhadap penyampaian kata dan mesej penulisan. Sungguhpun begitu, kajian-kajian lepas seperti Muhammad Fuad (2024) dan Muhammad Rifqi et al., (2022) mengungkapkan komunikasi yang tidak konsisten boleh mengganggu proses penyiaran Islam, mempengaruhi pemahaman nilai-nilai Islam sekaligus menurunkan nilai kepercayaan komunikan terhadap penyampai

4.3.4 Analisis Deskriptif Konstruk Selamat daripada *Syādh*

Konstruk Selamat daripada *Syādh* menekankan keperluan keselarasan maklumat yang disampaikan oleh penceramah dengan pandangan majoriti ilmuwan atau jumur ulama. Konsep ini penting bagi memastikan maklumat tidak menyimpang daripada konsensus utama dan dapat diterima secara meluas. Analisis deskriptif berikut

akan membentangkan tahap penceramah di Negeri Melaka berpegang pada prinsip ini dalam menyampaikan ceramah mereka.

Jadual 4.5

Analisis deskriptif konstruk selamat daripada *syādh*

Item	Soalan kaji selidik	Kod Soalan	Skala					Min	SD	Varians
			1	2	3	4	5			
Tidak bercanggah dengan fakta	Saya masih ingat apa yang pernah saya ceramahkan dahulu	SSA1	.7	19.9	48.3	31.1	4.10	.728	.530	
	Maklumat yang saya sampaikan tidak bercanggah dengan maklumat sebelumnya	SSA2	.7	9.3	41.1	49.0	4.38	.682	.465	
	Saya sentiasa memastikan fakta dalam ceramah saya adalah betul	SSA3			2.6	34.4	62.9	4.60	.543	.294
Lebih alim diterima	Pandangan saya lebih diterima oleh jemaah berbanding penceramah lain	SSB1	6.6	12.6	44.4	24.5	11.9	3.23	1.034	1.069
	Jemaah mengenali saya seorang yang arif dalam bidang	SSB2	2.6	2.6	35.8	41.1	17.9	3.69	.888	.789
	Saya sering dirujuk oleh penceramah lain	SSB3	5.3	14.6	44.4	25.2	10.6	3.21	.997	.995
Bertanggung jawab dengan mesej	Saya menyampaikan maklumat yang boleh membawa perubahan minda.	SSC1		2.6	22.5	47.0	27.8	4.00	.783	.613
	Saya menyampaikan maklumat yang boleh membawa perubahan sikap.	SSC2		2.0	21.2	45.7	31.1	4.06	.777	.603
	Saya bertanggungjawab terhadap kualiti maklumat yang disampaikan	SSC3			6.0	42.4	51.7	4.46	.608	.370
Maklumat lain yang menyokong	Setiap pandangan saya disokong dengan pandangan ulama muktabar	SSD1	2.0	16.6	45.0	36.4	4.16	.767	.588	

	Pandangan saya sesuai dengan uruf setempat	SSD2		9.3	47.0	43.7	4.34	.643	.414	
	Pandangan saya selari dengan penceramah lain	SSD3		1.3	13.9	52.3	32.5	4.16	.703	.495
Majoriti mengalahkan minoriti	Ceramah saya selari dengan majoriti penceramah lain	SSE1	.7	13.2	46.4	39.7	4.25	.730	.533	
	Ramai penceramah setuju dengan pandangan saya	SSE2		3.3	29.8	41.1	25.8	3.89	.826	.682
	Saya yakin saya membawa pandangan Ahli Sunnah Wal Jamaah dalam aqidah	SSE3		3.3	21.9	74.8	4.72	.521	.272	
	Saya yakin saya membawa pandangan mazhab al-syafi'e dalam syariah	SSE4		3.3	25.8	70.9	4.68	.536	.287	

Dapatan Tidak bercanggah dengan fakta menunjukkan SSA3 mempunyai nilai min tertinggi pada 4.60, dengan sisihan piawai (SD) yang rendah pada 0.543, menunjukkan tahap kesepakatan yang tinggi dalam kalangan responden bahawa fakta dalam ceramah mereka tidak bercanggah. Ini mencerminkan kepentingan ketepatan dalam penyampaian fakta oleh penceramah. Ketepatan fakta dalam kuliah adalah penting untuk komunikasi yang berkesan dan melibatkan penggunaan sumber yang boleh dipercayai, pemahaman mendalam tentang ilmu, serta penyampaian maklumat yang jelas dan relevan (Mari, 2005)

Bagi item lebih alim diterima (SSB), sub-item SSB1 menunjukkan nilai min yang lebih rendah pada 3.23 dengan SD tinggi pada 1.034, menunjukkan bahawa terdapat variasi dalam bagaimana pandangan seorang penceramah diterima berbanding penceramah lain. Hal ini selaras dengan rumusan Basri Ibrahim (2010) yang mengungkapkan para ilmuwan perlu mengkaji masalah dan meneliti dalil-dalil yang menimbulkan perselisihan, seterusnya berusaha mengeluarkan pendapat dan memilih hukum yang paling kuat bagi membolehkannya beramal dengan pendapat yang benar, sekalipun pandangan itu bertentangan dengan ijihad yang dilakukan oleh tokoh lain.

Dalam perspektif komunikasi yang berkesan, penceramah perlu bertanggungjawab dalam menyampaikan mesej. Kaedah yang boleh digunakan seperti kejelasan dan ketepatan, mendengar maklum balas secara aktif, serta memilih saluran

komunikasi yang sesuai. Pendekatan ini memastikan peningkatan pemahaman dan kerjasama yang lebih efektif antara pengirim dan penerima, selaras dengan konteks komunikasi profesional dan peribadi (Bhuvesh Rattan, 2023). Sub-item "Saya bertanggungjawab terhadap kualiti maklumat yang disampaikan" (SSC3) menunjukkan nilai min yang tinggi pada 4.46 dengan SD yang rendah pada 0.608. Ini menunjukkan bahawa penceramah sangat bertanggungjawab terhadap kualiti maklumat yang mereka sampaikan.

Uruf diiktiraf sebagai perundangan dengan syarat ia sejajar dengan prinsip Islam. Ianya membolehkan penyatuan adat tempatan ke dalam perundangan Islam terutamanya apabila tiada peruntukan yang jelas dalam Al-Quran atau al-Hadis (M. Adib Hamzawi, 2018 dan Salisu, 2013). Bagi sub-item "Pandangan saya sesuai dengan uruf setempat" (SSD2) mempunyai nilai min yang tinggi pada 4.34, dengan SD yang sederhana pada 0.643, menunjukkan kesepakatan bahawa pandangan mereka selaras dengan norma tempatan. Menurut Ach. Maimun (2017), penting memasukkan elemen adat tempatan ke dalam rangka kerja hukum Islam untuk memastikan relevansi dan keberkesanan dalam pelbagai konteks budaya.

Dapatan SSE3 menunjukkan nilai min yang sangat tinggi pada 4.72 dengan SD rendah pada 0.521, menunjukkan keyakinan yang tinggi dalam kalangan penceramah bahawa mereka selaras dengan ajaran Ahli Sunnah Wal Jamaah. Hal ini bertepatan dengan Muzakarah Khas Jawatankuasa Fatwa Majlis Kebangsaan Bagi Hal Ehwal Ugama Islam Malaysia yang bersidang pada 5 Mei 1996 telah menetapkan bahawa umat Islam di Malaysia hendaklah hanya mengikut ajaran Islam yang berasaskan pegangan Ahli Sunnah Wal Jamaah dari segi aqidah, syariah dan akhlak.

Bagi item SSE4 yang berbunyi "*Saya yakin saya membawa pandangan mazhab al-Syafi'e dalam syariah*", dapatan menunjukkan skor min yang tinggi iaitu 4.68, dengan sisihan piawai 0.536 dan varians 0.287. Sebahagian besar responden memilih skala 5 (70.9%) dan skala 4 (25.8%), manakala hanya 3.3% berada pada skala sederhana. Tiada responden yang menolak item ini, menandakan persepakatan yang kuat dalam kalangan penceramah terhadap pegangan mazhab al-Syafi'e. Taburan skor yang homogen menunjukkan penghormatan responden terhadap Enakmen Pentadbiran Agama Islam (Negeri Melaka) 2002, Bahagian III, Fatwa yang Berhubungan dengan Perkara Kepentingan Nasional, seksyen 42. (1) Dalam mengeluarkan apa-apa fatwa di bawah seksyen 41, Jawatankuasa Fatwa hendaklah pada lazimnya mengikut *qaul muktamad* (pendapat-pendapat yang diterima) Mazhab Syafie. Sungguhpun demikian,

pada seksyen yang sama mengiktiraf pandangan mazhab lain sekiranya Mazhab Syafie berlawanan dengan kepentingan awam.

Secara keseluruhan, dapatan ini menunjukkan bahawa penceramah di Negeri Melaka sangat mementingkan ketepatan fakta, tanggungjawab dalam menyampaikan mesej, dan kesesuaian pandangan mereka dengan norma setempat serta ajaran ahli sunnah wal jamaah. Hasil ini mencerminkan prinsip yang selari dengan syarat hadis sahih mengenai kepentingan ketepatan dan konsistensi dalam penyampaian maklumat.

4.3.5 Analisis Deskriptif Konstruk Selamat daripada `Illah

Tidak seperti *syādh*, *'illah* memerlukan pemerhatian komprehensif yang mendalam untuk mengenal pasti kecacatan yang halus pada sanad mahupun (Rajab, 2021, Shamshtyev, 2024 dan Hairul Hudaya (2012). Konstruk selamat daripada *'illah* pula merujuk kepada kebebasan maklumat daripada kecacatan tersembunyi. Dalam penilaian hadis, *'illah* boleh merosakkan kesahihan sesuatu riwayat meskipun zahirnya tampak sahih. Justeru, penceramah juga perlu memastikan bahawa penyampaian mereka tidak mengandungi kecacatan fakta, tokok tambah, atau kekeliruan sumber. Analisis deskriptif berikut menghuraikan tahap amalan penceramah terhadap prinsip ini serta membandingkan dapatan dengan dua konstruk sebelumnya.

Jadual 4.6

Analisis deskriptif konstruk selamat daripada *'illah*

Item	Soalan kaji selidik	Kod Soalan	Skala					Min	SD	Varians
			1	2	3	4	5			
Tidak menukar sumber	Saya tahu setiap sumber maklumat yang saya peroleh	SIA1	.7		5.3	37.1	57.0	4.50	.631	.398
	Saya mengetahui nama guru-guru saya	SIA2			8.6	35.1	56.3	4.48	.652	.424
	Saya tidak akan tersilap menyebut sumber fakta yang saya peroleh	SIA3	.7	4.0	22.5	42.4	30.5	3.98	.868	.753

	Saya tidak akan tersilap nama guru saya	SIA4	.7	2.6	15.9	39.1	41.7	4.19	.844	.712
Tidak menokok tambah	Saya akan menukikan pandangan ulama dengan makna yang sama	SIB1			9.3	48.3	42.4	4.33	0.640	0.410
	Pandangan ulama mesti diambil keseluruhan konteks	SIB3			7.3	32.5	60.3	4.53	.630	.397
	Saya tidak akan potong pandangan ulama	SIB4	.7		6.6	34.4	58.3	4.50	.682	.465
Diketahui ramai	Segala maklumat yang saya sampaikan adalah perkara yang dimaklumi jemaah	SIC1		2.6	18.5	41.7	37.1	4.13	.806	.649
	Saya tidak sampaikan maklumat yang berbeza dengan penceramah lain	SIC2	.7	1.3	16.6	50.3	31.1	4.10	.764	.583
	Ceramah saya sesuai dengan tahap jemaah	SIC3			7.3	45.7	47.0	4.40	.623	.388

Berdasarkan analisis deskriptif untuk konstruk selamat daripada *`illah*, dapatan menunjukkan bagi sub-item tidak menukar sumber (SI), responden secara umumnya mempunyai keyakinan yang tinggi terhadap pengetahuan mereka mengenai sumber maklumat yang diperoleh. Ini dapat dilihat daripada min 4.50 bagi item SIA1, menunjukkan bahawa mereka sangat pasti setiap sumber yang digunakan. Dalam lapangan komunikasi, metode persuasif penyampai mampu memberi kesan ketara

kepada keberkesanan penerimaan mesej seperti yang dibuktikan dalam kajian Sidartha Adi Gautama et al. (2023).

Penyebutan nama guru dapat berfungsi sebagai model komunikasi etika, sejajar dengan prinsip Islam dan meningkatkan kredibiliti pengajaran, amalan ini juga juga memberi kesan kepada persepsi audiens dengan memperkuat peranan guru sebagai model bimbingan agama dan moral (Paputungan et al., 2022). Bagi item SIA2, min 4.48 menunjukkan bahawa responden juga yakin mereka mengetahui nama guru-guru mereka. menerusi nilai sisihan piawai yang rendah (.652) menunjukkan penceramah Negeri Melaka sangat menghargai guru-guru yang mengajar mereka dan menjadikannya sebagai rujukan dalam proses menyampaikan mesej ceramah. Nilai sisihan piawai yang lebih tinggi pada SIA3 menandakan lebih banyak variasi dalam jawapan responden, yang mana ada di antara responden memilih sangat setuju, manakala sebahagian yang lain mungkin kurang setuju. Sebaliknya, nilai sisihan piawai bagi SIA1 direkodkan yang lebih rendah (seperti dalam SIA1) menunjukkan keseragaman atau persetujuan yang lebih tinggi dalam kalangan responden.

Item, "tidak menokok tambah" merujuk kepada kejujuran dan ketepatan penceramah dalam menyampaikan maklumat, mengelakkan penambahan atau pengurangan perkataan yang tidak perlu. Seajar dengan pandangan Cooper et al. (2003) kejujuran melibatkan lebih daripada sekadar mengelakkan pembohongan. Ianya termasuk memupuk pemahaman yang tepat pada orang lain melalui komunikasi yang jelas dan jujur, yang menyiratkan tidak menambah atau mengurangkan maklumat yang tidak perlu yang boleh menyesatkan orang lain. Responden dalam analisis ini menunjukkan tahap persetujuan yang tinggi dengan item yang mengukur aspek ini. Sebagai contoh, dalam SIB1 (Saya akan menukilkan pandangan ulama dengan makna yang sama), responden melaporkan min sebanyak 4.33 dengan sisihan piawai (SD) sebanyak 0.640, menunjukkan bahawa mereka cenderung untuk menyampaikan pandangan ulama dengan tepat tanpa mengubah maknanya. Sumber-sumber Islam kebanyakannya daripada teks Arab apatah lagi al-Quran dan al-Hadis sendiri merupakan teks bahasa Arab. Terjemahan yang berkualiti kepada bahasa tempatan mampu menyampaikan maksud sebenar pengarang asal dengan tepat serta meningkatkan pemahaman pembaca Rabiatul Adawiyah Md Ali Shifudin & Majdi Haji Ibrahim, 2019). Walau bagaimanapun, terjemahan akan dianggap kurang berjaya jika ia menyimpang dan tersasar daripada maksud yang diinginkan oleh pengarang. Oleh yang demikian, keutamaan harus diberikan kepada ketepatan dalam menyampaikan maksud,

mengelakkan keaburan, dan memastikan ia tidak menyimpang daripada niat asal pengarang (Asyraf Hj. Ab Rahman et al., 2022). turut menyatakan bahawa kejayaan atau kegagalan terjemahan bergantung kepada sama ada ia dapat difahami oleh pembaca yang disasarkan. Ini bermakna, terjemahan tersebut bukan hanya perlu difahami, tetapi memastikan pembaca benar-benar memahami apa yang dimaksudkan oleh pengarang asal

Begitu juga, dalam SIB3 (Pandangan ulama mesti diambil keseluruhan konteks), responden mencatatkan min sebanyak 4.53 dan SD 0.630, menunjukkan pemahaman mereka tentang pentingnya menyampaikan pandangan ulama secara menyeluruh, tanpa menggantikan atau menambah teks (Burhanuddin Abd. Gani, 2019). Hasil ini mencerminkan komitmen responden untuk mengekalkan integriti dalam penyampaian maklumat, memastikan apa yang mereka kongsi mencerminkan sumber asal dengan tepat tanpa sebarang perubahan.

Aspek "diketahui ramai" merujuk kepada sejauh mana maklumat yang disampaikan oleh penceramah diketahui dan diterima oleh khalayak. Dalam analisis ini, responden menunjukkan keyakinan bahawa maklumat mereka diketahui oleh jemaah. Sebagai contoh, dalam SIC1 (Segala maklumat yang saya sampaikan adalah perkara yang dimaklumi jemaah), nilai min adalah 4.13 dengan SD sebanyak 0.806, menunjukkan bahawa responden percaya maklumat mereka diketahui dengan baik. Tambahan pula, dalam SIC2 (Saya tidak sampaikan maklumat yang berbeza dengan penceramah lain), nilai min adalah 4.10 dengan SD sebanyak 0.764, menunjukkan bahawa responden berusaha untuk menyampaikan maklumat yang selari dengan penceramah lain, mengelakkan percanggahan yang tidak perlu. Ini menunjukkan bahawa responden menghargai konsistensi dalam penyampaian mesej mereka, memastikan bahawa khalayak menerima mesej yang jelas dan tidak bercanggah.

Secara keseluruhannya, analisis ini menunjukkan bahawa responden, yang merupakan penceramah di Negeri Melaka, sangat menghargai ketepatan, kejujuran, dan konsistensi dalam menyampaikan maklumat. Mereka berusaha untuk memastikan setiap fakta dan pandangan yang disampaikan adalah benar, tidak ditokok tambah, dan selaras dengan ajaran serta norma yang diterima. Ini penting untuk mengekalkan kredibiliti dan kepercayaan dengan khalayak, memastikan bahawa ajaran mereka benar-benar memberi manfaat kepada masyarakat.

4.4 Analisis Kebolehpercayaan Instrumen

Menurut Ghazali Darusalam & Sufean Hussin (2016), analisis *Alpha Cronbach* sesuai digunakan bagi menentukan ketekalan dalaman sesuatu konstruk (pemboleh ubah) item dan sesuatu indicator (pemboleh ubah kecil) dalam subitem. Analisis ini mengambil kira nilai bacaan *Alpha Cronbach* melebihi $\alpha > 0.7$ memandangkan peraturan am menyatakan indikator melebihi 0.70 adalah tekal bagi setiap dimensi yang digunakan (Lee, Leh Hong, 2010 dan Nunnally, 1978).

4.4.1 Ketekalan Dalaman Konstruk Sanad Bersambung

Hasil kajian rintis sebelum ini mengekalkan semua 5 subkonstruk sanad bersambung yang terdiri daripada 16 sub item. Analisis ini menemukan nilai pekali alpha korelasi koefisien, $\alpha = .827$, kurang 0.053 daripada kajian rintis yang lalu. Nilai setiap item boleh dilihat seperti jadual di bawah:

Jadual 4.7

Nilai pekali alpha korelasi koefisien sanad bersambung

	Scale Mean if Item Deleted	Scale Variance if Item Deleted	Corrected Item-Total Correlation	Cronbach's Alpha if Item Deleted
SBA1	58.41	55.750	.565	.813
SBA2	58.31	56.536	.547	.815
SBA3	58.40	56.121	.598	.813
SBB1	58.72	54.125	.635	.808
SBB2	58.58	54.486	.596	.810
SBC1	59.72	55.002	.263	.835
SBC2	58.85	53.819	.525	.812
SBC3	59.49	52.065	.450	.819
SBC4	58.40	56.416	.487	.816
SBD1	58.48	56.251	.468	.817
SBD2	60.30	57.587	.148	.842
SBD3	59.89	56.709	.174	.842
SBE1	58.70	52.944	.722	.803

SBE2	59.01	52.140	.527	.812
SBE3	58.59	54.964	.555	.812
SBE4	58.56	55.822	.534	.814

Walaupun dapatan menunjukkan jika sub item SBD2 (Adakalanya saya tidak menukikan nama penulis sekiranya penulis tersebut bukan sealiran dengan saya) dan sub item SBD3 (Saya hanya mengambil penulisan dari mereka yang sama mazhab dengan saya sahaja) disingkirkan akan meningkatkan nilai ketekalan sehingga $\alpha = .842$, namun pengkaji bersetuju dengan pandangan Raykov, T. (2008) yang menyatakan pengagihan komponen skala untuk meningkatkan pekali alfa secara maksimum sebenarnya boleh menyebabkan kehilangan kesahihan kriteria yang besar, satu aspek utama kualiti pengukuran tingkah laku.

4.4.2 Ketekalan Dalaman Konstruk Keadilan Perawi

Konstruk keadilan perawi mempunyai 28 item dipecahkan kepada 8 subkonstruk pada peringkat awal telah menyingkirkan 6 item selepas ujian rintis. Hasil analisis sebenar menemukan nilai pekali alpha korelasi koefisien, $\alpha = .905$, meningkat 0.105 daripada ujian rintis.

Jadual 4.8

Nilai pekali alpha korelasi koefisien keadilan perawi

	Scale Mean if Item Deleted	Scale Variance if Item Deleted	Corrected Item-Total Correlation	Cronbach's Alpha if Item Deleted
KPA1	97.07	50.302	.481	.903
KPA2	96.93	50.548	.569	.900
KPA3	97.15	49.783	.573	.900
KPB2	96.34	53.241	.487	.903
KPB3	96.27	54.066	.480	.904
KPC1	96.70	50.960	.486	.902
KPC2	96.46	51.650	.598	.900
KPC3	96.33	52.570	.600	.901
KPD1	96.33	53.690	.421	.904

KPD2	96.60	50.056	.649	.898
KPD3	96.53	50.037	.730	.897
KPE1	96.63	50.155	.701	.897
KPE2	96.91	49.218	.659	.898
KPE3	96.60	50.229	.683	.898
KPE4	96.48	51.584	.613	.900
KPF2	96.83	50.143	.443	.905
KPF3	96.36	53.511	.335	.905
KPF4	96.47	50.731	.723	.897
KPG2	96.38	52.345	.595	.901
KPG3	96.42	52.005	.483	.902
KPH1	96.43	52.233	.514	.902
KPH2	96.97	51.773	.275	.912

Dapatan menunjukkan nilai pekali alpha korelasi koefisien yang diperoleh mencapai tahap maksimum. Hal ini bertepatan dengan rumusan Khairul Azhar Mat Daud et al., (2015) yang mengungkapkan instrumen yang baik adalah terhasil daripada proses pembinaan yang terancang, bersistematik dan dianalisa secara saintifik untuk membuktikan tahap kebolehppercayaan seterusnya melalui ujian rintis dengan prosedur yang sangat ketat dan bersistematik untuk memperoleh nilai yang sangat tinggi.

4.4.3 Ketekalan Dalaman Konstruk Sempurna *Dhabt*

Konstruk sempurna *dhabt* merangkumi 5 sub konstruk terdiri daripada 11 sub item selepas dua itemnya disingkirkan menerusi ujian rintis. Hasil kajian menemukan nilai pekali alpha korelasi koefisien yang diperoleh $\alpha = .842$, sedikit lebih rendah daripada nilai sebelum dua sub item disingkirkan dalam ujian rintis iaitu $\alpha = .859$. Namun nilai alpha masih lagi $\alpha = .8\pm$ seperti jadual berikut:

Jadual 4.9

Nilai pekali alpha korelasi koefisien sempurna *dhabt*

	Scale Mean if Item Deleted	Scale Variance if Item Deleted	Corrected Total Correlation	Item-Cronbach's Alpha if Item Deleted
SDA2	47.06	29.256	.486	.835
SDA3	47.06	28.936	.552	.832
SDB1	47.08	28.727	.563	.831
SDB2	47.26	27.806	.597	.826
SDC1	47.49	27.425	.514	.830
SDC2	47.70	27.133	.514	.830
SDC3	47.43	27.953	.478	.833
SDD1	47.72	26.095	.544	.828
SDD2	47.42	26.698	.641	.821
SDD3	48.19	25.650	.403	.849
SDE1	47.98	24.166	.587	.827
SDE2	47.50	26.585	.576	.825

Penyingkran sub item SDD3 (Pentafsiran jemaah boleh jadi pelbagai sekiranya saya menyampaikan kuliah berulang kali) mampu meningkatkan nilai pekali alpha korelasi koefisien yang diperolehi $\alpha = .849$ tetapi pengkaji bertekad mengekalkan semua sub item kerana telah menyingkirkan dua sub item dalam kajian rintis yang lalu, kluatir kehilangan kesahihan kriteria yang akan mengganggu objektif kajian ketiga (O3).

4.4.4 Ketekalan Dalaman Konstruk Selamat daripada *Syādh*

Kajian rintis yang lalu menyaksikan pengguguran satu sub item untuk konstruk ini bagi meningkatkan ketekalan menjadi nilai $\alpha = .897$. Hasil kajian sebenar menunjukkan peningkatan nilai pekali alpha korelasi koefisien yang diperolehi $\alpha = .910$.

Jadual 4.10

Nilai pekali alpha korelasi koefisien selamat daripada *syādh*

	Scale Mean if Item Deleted	Scale Variance if Item Deleted	Corrected Total Correlation	Item-Cronbach's Alpha if Item Deleted
SSA1	61.82	54.894	.551	.906
SSA2	61.54	54.784	.606	.905
SSA3	61.32	56.685	.537	.907
SSB1	62.70	53.400	.457	.912
SSB2	62.23	52.446	.632	.904
SSB3	62.71	52.888	.516	.909
SSC1	61.92	53.580	.626	.904
SSC2	61.86	53.441	.645	.903
SSC3	61.46	54.357	.741	.901
SSD1	61.76	53.063	.691	.902
SSD2	61.58	54.179	.715	.902
SSD3	61.76	53.889	.676	.902
SSE1	61.68	53.567	.680	.902
SSE2	62.03	52.719	.664	.902
SSE3	61.21	57.071	.511	.908
SSE4	61.25	57.173	.482	.908

Hasil kajian menunjukkan setiap sub item bagi sempurna daripada *syādh* menghasilkan nilai pekali alpha korelasi koefisien yang sangat tinggi.

4.4.5 Ketekalan Dalaman Konstruk Selamat daripada *'Illah*

10 sub item konstruk selepas disingkirkan satu sub item dalam kajian rintis dianalisis mewujudkan nilai pekali alpha korelasi koefisien yang lebih tinggi $\alpha = .913$ berbanding $\alpha = .870$ dalam kajian rintis. Pengkaji berpendapat tindakan penyingkiran satu sub item selepas kajian rintis adalah tepat memandangkan hasil ketekalan meningkat bagi konstruk selamat daripada *'illah* seperti jadual di bawah:

Jadual 4.11

Nilai pekali alpha korelasi koefisien selamat daripada *illah*

	Scale Mean if Item Deleted	Scale Variance if Item Deleted	Corrected Item-Total Correlation	Cronbach's Alpha if Item Deleted
SIA1	38.63	24.688	.621	.907
SIA2	38.66	24.081	.700	.903
SIA3	39.15	22.557	.688	.904
SIA4	38.95	22.424	.732	.901
SIB1	38.80	23.867	.753	.900
SIB3	38.60	24.574	.642	.906
SIB4	38.64	24.166	.649	.906
SIC1	39.00	22.907	.704	.902
SIC2	39.03	23.472	.666	.905
SIC3	38.74	24.303	.699	.903

Secara keseluruhan, analisis ini menepati pandangan Elango Periasamy dan Halimah Badioze Zaman (2011) yang menyatakan bahawa semakin tinggi tahap kesahan sesuatu instrumen, semakin jitu data yang diperolehi. Analisis ini telah menekankan kepentingan kesahan instrumen dalam memastikan ketepatan data serta mengelakkan sebarang ralat atau kecacatan, sekali gus menjamin kebolehpercayaan hasil kajian.

Selain itu, analisis ini berjaya meningkatkan kebolehpercayaan instrumen boleh melalui beberapa kriteria, antaranya pernyataan yang jelas dan tepat dalam pembinaan arahan serta soalan, pematuhan kepada prosedur pengumpulan data yang piawai dan terkawal, serta usaha mengelakkan gangguan terhadap subjek semasa mengisi instrumen kajian. Selain itu, aspek kerahsiaan maklumat perlu diberi perhatian bagi mengurangkan kebimbangan subjek. Semua ini menepati piawaian yang dicadangkan oleh Lee et al. (2018).

4.5 Analisis Faktor Pengesahan

Confirmatory Factor Analysis (CFA) atau analisis faktor pengesahan digunakan untuk menguji sejauh mana kesahan pembolehubah yang diukur dalam mewakili

sesuatu konstruk yang hendak dikaji (Hair et al., 2010). Tambah mereka lagi, sebelum menguji model sebenar yang sepadan, langkah pertama yang perlu dilakukan ialah menganggar model pengukuran terlebih dahulu. CFA berperanan dalam penyediaan data dengan membentuk model pengukuran serta menjalankan proses penilaian kebolehpercayaan dan kesahan model.

4.5.1 Ujian KMO dan Bartlett

Kaiser-Meyer-Olkin (KMO) Measure of Sampling Adequacy ialah ujian statistik yang digunakan dalam analisis faktor untuk menentukan sama ada data itu sesuai untuk analisis faktor. KMO mengukur kecukupan persampelan setiap pembolehubah yang diperhatikan dalam model serta model lengkap. KMO dikira berdasarkan korelasi antara pembolehubah. Ukuran statistik ini berkisar antara 0 hingga 1 dengan nilai yang lebih hampir kepada 1 menunjukkan pembolehubah dikorelasikan dan data adalah sesuai untuk analisis faktor, jika tidak pembolehubah tidak berkorelasi dan mungkin tidak ada faktor biasa yang mempengaruhinya (Kaiser, 1974).

Manakala Bartlett's Test of Sphericity merupakan ujian untuk menentukan sama ada terdapat hubungan antara item dalam soal selidik. Ujian statistik dengan nilai p kurang daripada 0.050 menunjukkan bahawa matriks korelasi bukanlah matriks identiti, maka boleh diteruskan dengan analisis faktor (Bartlett, 1951). Jika tiada hubungan, maka analisis faktor tidak boleh diteruskan. Hasil ujian adalah seperti berikut:

Jadual 4.12
Ujian KMO dan Bartlett
KMO and Bartlett's Test

Kaiser-Meyer-Olkin Measure of Sampling Adequacy.		.868
Bartlett's Test of Sphericity	Approx. Chi-Square	8760.576
	df	2850
	Sig.	<.001

Nilai KMO = 0.868 menunjukkan bahawa data adalah sesuai untuk analisis faktor, kerana nilai ini berada dalam kategori baik (Kaiser, 1974). Ini bermaksud bahawa korelasi antara pembolehubah adalah mencukupi untuk diteruskan dengan CFA.

Bartlett's Test of Sphericity pula menemukan Approx. Chi-Square = 8760.576, menunjukkan nilai tinggi menunjukkan terdapat hubungan antara item. Hasil ujian signifikan < 0.001 (kurang daripada 0.05) menunjukkan bahawa terdapat korelasi yang cukup antara item, dan data anda sesuai untuk analisis faktor.

4.5.2 Dapatan CFA Penerapan Syarat Hadis Sahih dalam Komunikasi Islam

Menerusi analisis *Confirmatory Factor Analysis* (CFA), pemuatan faktor (*factor loadings*) berperanan menganggarkan kesan langsung sesuatu konstruk pendam iaitu konstruk yang tidak dapat diperhatikan secara langsung terhadap indikator yang boleh diukur. Anggaran piawai (*standardised estimates*) lebih kerap digunakan kerana ia membolehkan perbandingan yang jelas antara indikator pada skala seragam antara 0 hingga 1. Skala piawai ini bukan sahaja memudahkan penilaian kekuatan hubungan setiap indikator dengan konstraknya, malah turut membolehkan pengiraan nilai R^2 , iaitu perkadaran varians indikator yang dapat diterangkan oleh konstruk pendam tersebut.

Secara amnya, sekiranya nilai pemuatan faktor piawai adalah ≥ 0.70 (kerana $0.70^2 = 50\%$), sesuatu indikator dianggap mempunyai nilai yang baik dan signifikan dalam menerangkan konstruk yang diwakilinya. Sebaliknya, jika nilai tersebut berada di bawah paras 0.70, sumbangannya dianggap lebih lemah dan memerlukan penelitian lanjut (Nye, 2023 dan Ghazali, 2016). Walau bagaimanapun, sebahagian sarjana berpendapat bahawa nilai melebihi 0.50 masih boleh diterima dalam konteks kajian sosial, khususnya apabila model keseluruhan menunjukkan kesesuaian yang baik atau apabila indikator tersebut mempunyai kepentingan teori tertentu yang wajar dikekalkan.

Hasil dapatan CFA bagi kajian ini menunjukkan bahawa semua item dalam model mencatatkan nilai pemuatan faktor melebihi 0.50, sekali gus menepati keperluan minimum bagi kesahan konvergen. Satu pengecualian ialah item SBD yang mencatatkan nilai pemuatan faktor 0.270. Walaupun nilai tersebut menunjukkan hubungan yang lemah dengan konstruk sanad bersambung, item ini tetap dikekalkan atas alasan menjaga keseimbangan model secara menyeluruh, di samping mengambil kira kepentingannya dari sudut teori dan struktur konstruk tersebut. Pemuatan faktor yang tinggi bagi item-item lain memperlihatkan bahawa indikator dalam setiap konstruk mempunyai hubungan yang konsisten dan kuat dengan konstruk yang diwakilinya, justeru menyokong kesahan struktur model yang dibangunkan.

Jadual 4.13

Hasil nilai purata varian diekstrak (AVE) dan kebolehpercayaan komposit (CR)

Konstruk	Average Variance Extracted (AVE)	Composite Reliability (CR)
Sanad Bersambung	0.612	0.891
Keadilan Perawi	0.658	0.912
Sempurna <i>Dhabit</i>	0.573	0.865
Selamat daripada <i>Syādh</i>	0.590	0.876
Selamat daripada <i>`illah</i>	0.502	0.802

Jadual di atas memaparkan nilai *Average Variance Extracted* (AVE) dan *Composite Reliability* (CR) bagi kelima-lima konstruk penerapan syarat hadis sahih. Menurut garis panduan umum, sesuatu indikator dianggap memenuhi *convergent validity* serta memiliki tahap kesahan yang memuaskan apabila nilai *outer loadings* melebihi 0.70 dan nilai AVE melebihi 0.50 (Sekaran & Bougie, 2016). Formula AVE yang mengukur jumlah varians yang dapat diterangkan oleh konstruk menunjukkan bahawa semua konstruk dalam kajian ini berada pada tahap memuaskan, dengan nilai antara 0.502 hingga 0.658. Ini menandakan bahawa lebih separuh varians indikator-indikator berkaitan dapat dijelaskan oleh konstruk masing-masing.

Dari sudut kebolehpercayaan dalaman, kebolehpercayaan komposit (CR) dianggap lebih tepat berbanding Cronbach Alpha kerana CR tidak mengandaikan keseragaman beban faktor. Garis panduan umum menetapkan nilai CR melebihi 0.70 sebagai memadai dalam menggambarkan konsistensi dalaman indikator-indikator dalam sesuatu konstruk (Ghozali, 2016). Nilai CR yang dicatatkan oleh semua konstruk dalam kajian ini melebihi 0.80, membuktikan tahap kebolehpercayaan yang kukuh.

Selain itu, apabila nilai CR melebihi nilai AVE merupakan aspek yang turut ditunjukkan dalam jadual diatas menandakan bahawa konstruk tersebut mampu menerangkan varians indikatornya dengan lebih baik berbanding ralat yang terhasil. Keputusan tersebut sekali gus mengukuhkan bukti kesahan konvergen dan menunjukkan bahawa keseluruhan model pengukuran bagi penerapan syarat hadis sahih dalam komunikasi Islam adalah stabil, konsisten dan sah dari segi empirikal.

4.5.3 Kesahan Diskriminan menggunakan Indeks HTMT

Kesahan diskriminan (*discriminant validity*) merupakan salah satu komponen penting dalam penilaian model pengukuran, khususnya dalam analisis *Confirmatory Factor Analysis* (CFA). Kesahan ini merujuk kepada sejauh mana sesuatu konstruk adalah benar-benar berbeza daripada konstruk lain dalam model yang dikaji. Dengan erti kata lain, kesahan ini menilai sama ada setiap konstruk mengukur domain konsep yang unik dan tidak bertindih secara berlebihan antara satu sama lain (Hair et al., 2019; Kline, 2016).

Lazimnya, penilaian kesahan diskriminan dalam kajian-kajian pembinaan dan pengesanan model akan menggunakan kriteria Fornell–Larcker (1981) dan pemerhatian *cross-loadings*. Namun, kajian terkini seperti Henseler, Ringle & Sarstedt (2015) menunjukkan bahawa kedua-dua kaedah tersebut mungkin gagal mengesan masalah diskriminan apabila konstruk sangat berkaitan. Sehubungan itu, mereka mencadangkan penggunaan indeks *Heterotrait–Monotrait Ratio of Correlations* (HTMT), iaitu satu ukuran yang lebih sensitif dan mempunyai kuasa diagnostik yang lebih tinggi dalam mengesan pelanggaran kesahan diskriminan. Pendekatan HTMT kemudiannya diterima secara meluas dalam literatur SEM sebagai penanda aras baharu bagi penilaian kesahan diskriminan.

Menerusi pelaksanaan HTMT, nilai di bawah 0.85 dianggap konservatif bagi kesahan diskriminan yang baik, manakala nilai di bawah 0.90 masih boleh diterima untuk kajian dalam bidang sains sosial (Henseler et al., 2015; Franke & Sarstedt, 2019). Nilai yang melebihi ambang ini menunjukkan bahawa konstruk berkemungkinan bertindih dan tidak membezakan konsep secara empirikal.

Jadual 4.14
Analisis kesahan diskriminan menggunakan indeks HTMT

Pasangan Konstruk	Nilai HTMT
Illah – <i>Syādh</i>	0.855
Illah – <i>Dhabṭ</i>	0.833
Illah – Sanad	0.713
Illah – Keadilan	0.788
<i>Syādh</i> – <i>Dhabṭ</i>	0.863
<i>Syādh</i> – Sanad	0.693

<i>Syādh</i> – Keadilan	0.833
<i>Dhabṭ</i> – Sanad	0.607
<i>Dhabṭ</i> – Keadilan	0.853
Sanad – Keadilan	0.677

Berdasarkan keputusan yang dipaparkan dalam Jadual 4.X, kesemua nilai HTMT bagi pasangan konstruk berada dalam julat 0.607 hingga 0.863. Keputusan ini menunjukkan bahawa kelima-lima konstruk penerapan syarat hadis sahih mempunyai kesahan diskriminan yang memuaskan. Walaupun terdapat beberapa nilai yang berada hampir dengan ambang konservatif 0.85, seperti pasangan konstruk selamat daripada *syādh* dan *illah* (0.855) dan sempurna *dhabṭ* dengan keadilan perawi (0.853), namun nilai tersebut masih berada di bawah ambang 0.90. Hal ini menunjukkan bahawa konstruk berkenaan berkait rapat secara teori, namun tetap mempunyai perbezaan yang jelas dari sudut empirikal.

Secara tidak langsung, dapatan ini mengukuhkan kesahan model pengukuran yang dibangunkan. Penerapan lima syarat hadis sahih sebagai konstruk komunikasi Islam didapati bukan sahaja mempunyai kesahan konvergen yang baik (melalui AVE dan *factor loadings*), tetapi turut mempamerkan kesahan diskriminan yang kukuh. Oleh itu, model pengukuran bagi kajian ini adalah stabil dan sah digunakan bagi analisis struktur seterusnya.

4.6 Model Persamaan Struktural Terhadap Komunikasi Islam Berdasarkan Syarat Hadis Sahih

Model persamaan struktural merujuk kepada satu set persamaan struktural yang menggambarkan hubungan antara konstruk atau pemboleh ubah pendam dalam sesuatu kajian (Kenny, 2014). Ia berfungsi untuk menentukan magnitud serta arah hubungan antara konstruk, sekaligus membolehkan penyelidik menilai hubungan yang telah dihipotesiskan dalam model a priori yang dipostulasikan (Hoyle, 1995).

Model struktural mampu mendefinisikan hubungan antara pemboleh ubah pendam menggunakan kaedah maximum likelihood. Model ini menetapkan bagaimana sesuatu pemboleh ubah pendam mempengaruhi atau memberi kesan, sama ada secara langsung atau tidak langsung, terhadap perubahan nilai pemboleh ubah pendam lain dalam model (Byrne, 2001). Sementara Hair et al. (2017) pula menjelaskan bahawa

model struktural boleh menentukan sejauh mana sesuatu pemboleh ubah pendam dapat meramalkan pemboleh ubah pendam lain dalam model.

Model struktural boleh dikategorikan kepada dua jenis (Byrne, 2001 dan Fife-Schaw et al., 2000) iaitu:

1. Model Rekursif (*Recursive*) – Model yang menetapkan kesan hanya berlaku dalam satu arah sahaja.
2. Model Bukan Rekursif (*Non-Recursive*) – Model yang membenarkan kewujudan *feedback loops* atau kesan maklum balas dalam hubungan antara pemboleh ubah

Setelah model pengukuran mencapai *overall fit* yang boleh diterima, langkah seterusnya ialah menguji model struktural. Pengujian ini merangkumi penilaian semua laluan structural (*structural path*) antara pemboleh ubah pendam dalam model dan menguji *overall fit* model struktural. Sekiranya nilai *overall fit* tidak dapat diterima, model tersebut perlu dimodifikasi berdasarkan teori atau residual matrices

Walaupun analisis ini telah mencapai kebolehpercayaan konstruk yang tinggi, namun ianya adalah langkah awal untuk mencapai objektif ketiga kajian. Cadangan model komunikasi Islam perlu menerusi analisis kesahan dan pemodelan statistik dengan kaedah-kaedah yang sesuai. Penyelidik mengguna pakai model persamaan struktural atau *structural equation modelling* (SEM) menggunakan perisian AMOS 29. Kerumitan model dan saiz sampel kecil menjadikannya perlu demi membuat keputusan tertentu berdasarkan analisis statistik terdahulu, untuk mengekalkan mewujudkan konstruk yang relevan (Abdul Rauf Ridzuan, 2016).

SEM mampu menganggarkan satu siri hubungan di antara konstruk secara serentak, memodelkan dan menguji pemboleh ubah di dalam sesuatu model dengan lebih mudah (Zainudin Awang et al., 2018). Selain itu, SEM boleh memberikan maklumat tentang hubungan kausal antara pemboleh ubah dalam model, jumlah kesan, termasuk kesan langsung dan tidak langsung antara *variable* serta menganggar regresi standard, yang boleh menilai kesahan indikator bagi setiap pemboleh ubah dalam model.

4.6.1 Analisis Hubungan antara Konstruk

Hasil analisis AMOS menunjukkan hubungan antara konstruk menunjukkan tahap korelasi yang berbeza-beza di antara semua konstruk yang dikaji. Keputusan analisis korelasi dan kovarians antara konstruk dapat di lihat dalam jadual di bawah:

Jadual 4.15
Analisis hubungan antara konstruk

Konstruk		Korelasi	Kovarians	SD	P	Label
Keadilan perawi	<--> Sanad bersambung	.693	.157	.029	***	par_12
Keadilan perawi	<--> Sempurna <i>ḍhabit</i>	.917	.159	.030	***	par_17
Sanad bersambung	<--> Sempurna <i>ḍhabit</i>	.605	.149	.031	***	par_18
Sanad bersambung	<--> Selamat <i>syādh</i>	.712	.163	.029	***	par_23
Sempurna <i>ḍhabit</i>	<--> Selamat <i>syādh</i>	.833	.146	.027	***	par_24
Keadilan perawi	<--> Selamat <i>syādh</i>	.844	.136	.025	***	par_25
Selamat <i>syādh</i>	<--> Selamat <i>illah</i>	.891	.188	.030	***	par_28
Keadilan perawi	<--> Selamat <i>illah</i>	.798	.167	.029	***	par_29
Sanad bersambung	<--> Selamat <i>illah</i>	.677	.200	.034	***	par_30
Sempurna <i>ḍhabit</i>	<--> Selamat <i>illah</i>	.824	.187	.033	***	par_31

4.6.1.1 Sanad bersambung ↔ keadilan perawi

Konstruk sanad bersambung mempunyai hubungan yang kukuh dengan keadilan perawi ($r = 0.693$, $p < 0.05$), menunjukkan kaitan yang signifikan dan mengukuhkan hubungan antara elemen kepercayaan dalam komunikasi penceramah.

Tambahan pula, nilai kovarians 0.157 ($p < 0.001$) menunjukkan bahawa semakin kuat kesinambungan sanad, semakin tinggi tahap keadilan perawi. Hubungan ini adalah signifikan dan membuktikan bahawa penceramah yang mempunyai sumber yang jelas dalam penyampaian maklumat lebih cenderung untuk memiliki integriti dan keadilan dalam menyampaikan ilmu.

4.6.1.2 Sanad bersambung ↔ sempurna *dhabt*

Korelasi antara sanad bersambung dan sempurna *dhabt* masih di dalam kategori kukuh dengan nilai $r = 0.605$ disamping hubungan positif nilai kovarians 0.159 ($p < 0.001$). Ini menunjukkan bahawa kesinambungan sanad berkait rapat dengan tahap ketelitian dalam penyampaian. Semakin kukuh sanad yang dirujuk oleh seorang penceramah, semakin tinggi ketelitian dan keupayaan mereka dalam menyampaikan maklumat dengan tepat tanpa sebarang perubahan atau kecuaiian.

4.6.1.3 Keadilan perawi ↔ sempurna *dhabt*

Konstruk keadilan perawi berkorelasi sangat tinggi dengan sempurna *dhabt* ($r = 0.917$), menunjukkan bahawa kedua-dua faktor ini saling berkait dalam memastikan penyampaian maklumat yang tepat dan terjaga. Dengan nilai kovarians 0.149 ($p < 0.001$) menunjukkan bahawa seseorang penceramah yang memiliki sifat adil juga cenderung untuk menunjukkan tahap *dhabt* yang tinggi, iaitu memastikan penyampaian mereka benar-benar tepat dan tidak mengandungi kesalahan.

4.6.1.4 Keadilan perawi ↔ selamat daripada *syādh*

Terdapat hubungan antara keadilan perawi dan selamat daripada *syādh*, dengan nilai korelasi $r = 0.844$ dan kovarians 0.163 ($p < 0.001$). Ini menunjukkan bahawa semakin tinggi keadilan seseorang penceramah, semakin kurang kemungkinan mereka menyampaikan maklumat yang menyimpang atau *syādh* (bertentangan dengan pandangan lain yang lebih benar atau kukuh). Hubungan ini penting dalam menilai kredibiliti seorang penceramah dalam menapis dan memilih maklumat yang benar.

4.6.1.5 Sempurna *dhabī* ↔ selamat daripada *syādh*

Hubungan antara sempurna *dhabī* dan selamat daripada *syādh* adalah signifikan, dengan nilai korelasi $r = 0.833$ dan kovarians 0.146 ($p < 0.001$). Ini bermaksud bahawa seorang penceramah yang teliti dalam penyampaian juga lebih berupaya untuk mengelakkan diri daripada menyampaikan maklumat yang bercanggah dengan sumber yang lebih kukuh. Keupayaan mengawal ketepatan maklumat ini membantu dalam memastikan keaslian penyampaian ilmu.

4.6.1.6 Sanad bersambung ↔ selamat daripada *syādh*

Hubungan antara sanad bersambung dan selamat daripada *syādh* mencatatkan nilai yang tinggi $r = 0.712$ dan kovarians 0.136 ($p < 0.001$). Ini menunjukkan bahawa kesinambungan sanad yang kuat dapat membantu memastikan maklumat yang disampaikan tidak bercanggah dengan sumber utama yang lebih sahih. Hubungan ini memberi implikasi bahawa penceramah yang memiliki sumber ilmu yang baik lebih cenderung menyampaikan maklumat yang konsisten.

4.6.1.7 Selamat daripada *syādh* ↔ selamat daripada *`illah*

Konstruk selamat daripada *syādh* mempunyai hubungan yang signifikan dengan selamat daripada *`illah*, dengan nilai $r = 0.891$ dan kovarians 0.188 ($p < 0.001$). Ini menunjukkan bahawa penceramah yang bertanggungjawab dengan mesej yang disampaikan, ianya juga lebih berpotensi untuk bebas daripada sebarang tokok tambah fakta. Keadaan ini memberi gambaran bahawa penceramah yang memastikan maklumat yang disampaikan selari dengan sumber kukuh juga lebih cenderung mengelakkan kesilapan dalaman dalam hujah mereka.

4.6.1.8 Sanad Bersambung ↔ selamat daripada *`illah*

Terdapat hubungan positif antara sanad bersambung dan selamat daripada *`illah*, dengan nilai korelasi $r = 0.677$ dan kovarians 0.167 ($p < 0.001$). Ini menunjukkan bahawa kesinambungan sumber yang kukuh boleh membantu memastikan maklumat yang disampaikan bebas daripada kecacatan. Hubungan ini menggambarkan bahawa

penceramah yang merujuk kepada sumber yang sahih lebih berupaya mengelakkan kesalahan tersembunyi dalam hujah mereka.

4.6.1.9 Keadilan perawi ↔ selamat daripada `illah

Konstruk keadilan perawi mempunyai hubungan yang signifikan dengan selamat daripada `illah, dengan nilai $r = 0.798$ dan kovarians 0.200 ($p < 0.001$). Ini bermaksud bahawa semakin adil seseorang penceramah, semakin besar kemungkinan mereka menyampaikan mesej yang bebas daripada kecacatan tersembunyi. Sifat adil ini membolehkan mereka menapis dan menilai maklumat dengan lebih baik sebelum menyampaikannya kepada khalayak.

4.6.1.10 Sempurna *dhabt* ↔ selamat daripada `illah

Hubungan antara sempurna *dhabt* dan selamat daripada `illah mencatatkan nilai yang tinggi $r = 0.824$ dan kovarians 0.187 ($p < 0.001$). Ini menunjukkan bahawa seorang penceramah yang memiliki tahap ketelitian tinggi dalam penyampaian lebih berkemungkinan untuk mengelakkan kesalahan dalam mesej mereka. Keupayaan ini sangat penting dalam memastikan ketulenan maklumat yang disampaikan.

Dapatan ini menunjukkan bahawa hubungan antara konstruk utama dalam model ini adalah kukuh dan berkait rapat antara satu sama lain, dengan konstruk sanad bersambung, keadilan perawi, dan sempurna *dhabt* menunjukkan hubungan yang sangat kukuh antara satu sama lain.

4.6.2 Analisis Model Pengukuran Konstruk

Model pengukuran dalam analisis ini mengguna pakai analisis faktor konfirmatori (CFA) sebagai kaedah statistik untuk menentukan hubungan antara konstruk atau pemboleh ubah pendam dengan indikator-indikatornya (Byrne, 2001). CFA berperanan dalam menilai tahap *goodness-of-fit* model pengukuran berdasarkan beberapa ukuran utama, seperti khi kuasa dua, indeks *goodness-of-fit* (GFI), indeks *comparative fit* (CFI), indeks *Tucker-Lewis* (TLI), dan *root mean-square error of approximation* (RMSEA).

Namun, chi kuasa dua (χ^2) dan nilai p bukanlah panduan yang baik untuk menilai kesesuaian model kerana ia sensitif terhadap saiz sampel (Hu & Bentler, 1995 dan Byrne, 2001). Oleh yang demikian, kedua-dua ukuran tersebut tidak digunakan sebagai rujukan utama dalam penemuan analisis kajian ini. Secara umumnya, analisis ini menetapkan nilai *goodness-of-fit* model seperti berikut:

Jadual 4.16

Nilai *goodness-of-fit*

Indeks yang Nilai	Nilai dicadangkan*
Chi kuasa dua (χ^2)	lebih kecil lebih baik
Darjah kebebasan (df)	< 3.00
	bagi saiz sample N < 200
Nilai p	
<i>Goodness of Fit Index</i> (GFI)	≥ 0.900
<i>Comparative Fit Index</i> (CFI)	≥ 0.900
<i>Tucker-Lewis Index</i> (TLI)	≥ 0.900
<i>Root mean-square error of approximation</i> (RMSEA)	$\leq 0.050-0.080$

Sumber: Bentler & Bonett (1980), Kline (2005) dan Hair et al. (1998)

4.6.2.1 Analisis Model Fit Bagi Konstruk Sanad Bersambung

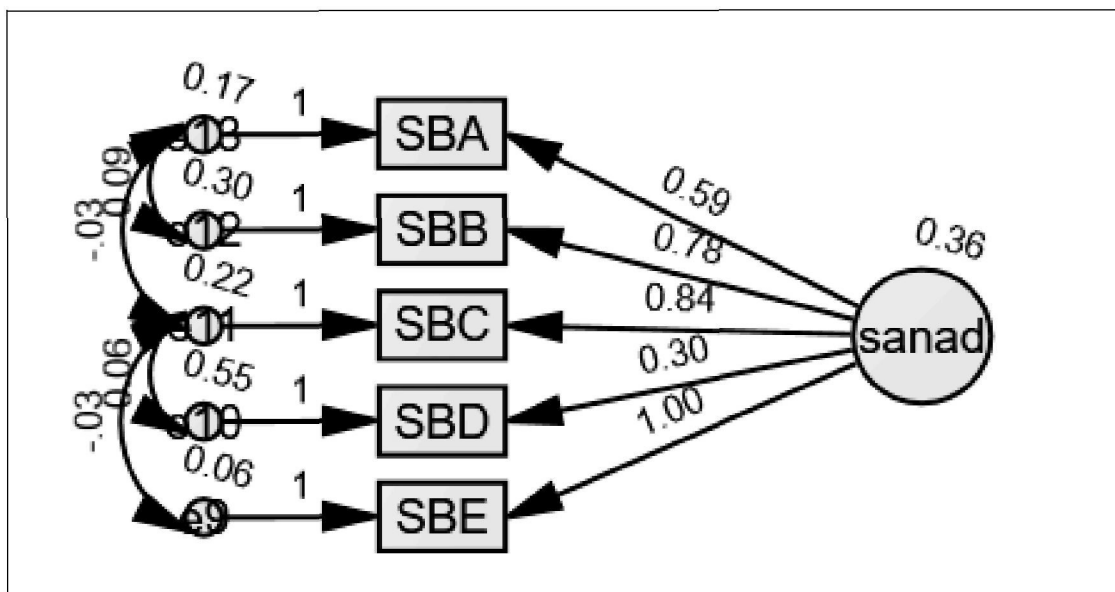

Rajah 4.7 Analisis model fit bagi konstruk sanad bersambung

Konstruk sanad bersambung dianalisis menggunakan data daripada 151 responden. Model ini mengandungi 5 pemboleh ubah diperhatikan (SBA, SBB, SBC,

SBD, SBE) dan 6 pemboleh ubah tidak diperhatikan, termasuk *error terms* dan konstruk laten sanad. Indeks model fit dapat dilihat seperti jadual di bawah:

Jadual 4.17
Indeks model *fit* bagi sanad bersambung

Indeks	Nilai	Piawaian Penerimaan	Penilaian
Chi-Square (CMIN)	0.978	Tidak signifikan (>0.05)	Baik ($p = 0.323$)
CMIN/DF	0.978	< 3 (baik)	Baik
GFI	0.997	> 0.90 (baik)	Sangat baik
AGFI	0.961	> 0.90 (baik)	Sangat baik
RMR	0.006	Lebih rendah lebih baik	Sangat baik
RMSEA	0.000	< 0.08 (baik), < 0.10 (boleh diterima)	Sangat baik
CFI	1.000	> 0.90 (baik)	Sangat baik
TLI	1.001	> 0.90 (baik)	Sangat baik
NFI	0.996	> 0.90 (baik)	Sangat baik

Model sanad bersambung menunjukkan kecergasan yang sangat baik. Nilai CMIN/DF = 0.978 yang berada di bawah 3.00 menunjukkan bahawa model ini sesuai dengan data dan tidak mempunyai penyimpangan yang besar. Selain itu, indeks GFI (0.997), AGFI (0.961), CFI (1.000), dan TLI (1.001) yang melebihi nilai piawaian 0.90 menegaskan bahawa model ini sangat baik dalam menerangkan hubungan antara pemboleh ubah dalam konstruk ini.

Tambahan pula, nilai RMSEA = 0.000 menunjukkan bahawa tiada kesalahan spesifikasi yang ketara dalam model ini. Nilai ini membuktikan bahawa model ini memberikan representasi data yang hampir sempurna dan tidak mengalami masalah kecergasan yang ketara. Selain itu, nilai RMR (0.006) yang rendah menunjukkan bahawa saki-baki (*residual*) model adalah sangat kecil, menandakan perbezaan antara model yang dicadangkan dan data sebenar adalah minimum.

Dapatan *factor loadings* bagi setiap subkonstruk dalam konstruk sanad bersambung adalah seperti berikut:

Jadual 4.18
 Analisis *factor loadings* sanad bersambung

Subkonstruk	<i>Estimate</i>	<i>S.E.</i>	<i>C.R.</i>	<i>P-Value</i>
SBE	1.000	-	-	-
SBD	0.299	0.142	2.104	0.035
SBC	0.840	0.116	7.210	***
SBB	0.777	0.287	2.704	0.007
SBA	0.585	0.222	2.638	0.008

Nilai SBE mempunyai nilai *factor loadings* yang tertinggi (1.000), menunjukkan subkonstruk SBE sangat kuat berkorelasi dengan konstruk sanad bersambung. Subkonstruk ini boleh digunakan sebagai skala standard untuk perbandingan dengan subkonstruk lain (*reference indicator*).

Subkonstruk SBC merupakan subkonstruk yang paling kuat menyumbang kepada konstruk sanad bersambung, dengan *factor loadings* yang tinggi = 0.840. Ini menunjukkan bahawa item-item yang membentuk SBC adalah sangat berkaitan dengan konsep sanad bersambung. Diikuti dengan subkonstruk SBB (0.777) menunjukkan hubungan yang kukuh dengan konstruk, dengan *factor loadings* yang tinggi. Nilai p yang signifikan ($p = 0.007$) mengesahkan kepentingannya dalam model.

Subkonstruk SBA = 0.585 menunjukkan *factor loadings* sederhana tetapi masih berada dalam julat penerimaan. Nilai p yang signifikan ($p = 0.008$) membuktikan bahawa SBA turut memberikan sumbangan yang penting kepada konstruk. Walaupun subkonstruk SBD mencatatkan *factor loadings* terendah dalam model = 0.299, namun nilai p yang signifikan ($p = 0.035$) masih menyokong kepentingannya dalam model.

Secara keseluruhannya, indeks kecergasan model ini menunjukkan bahawa model yang dibina untuk konstruk sanad bersambung adalah sangat baik. Model ini boleh diterima sebagai satu representasi yang kukuh dalam mengukur konstruk ini dalam kajian yang dijalankan.

4.6.2.2 Analisis Model Fit Bagi Konstruk Keadilan Perawi

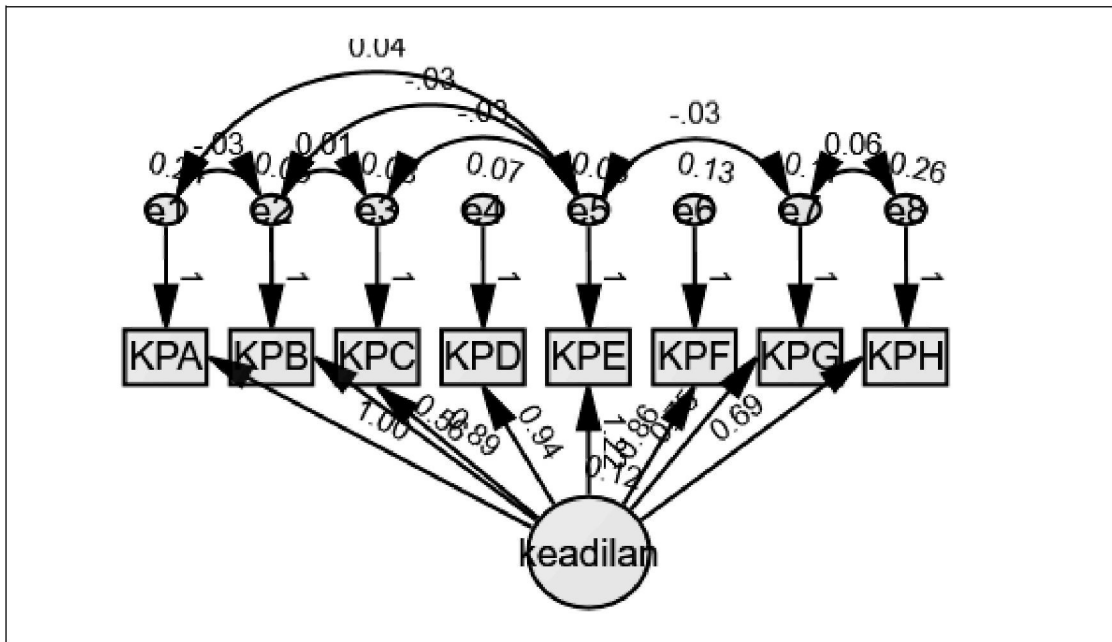

Rajah 4.8 Analisis model *fit* bagi konstruk keadilan perawi

Rajah di atas merupakan konstruk keadilan perawi yang dianalisis menggunakan data daripada 151 responden. Model ini mengandungi 8 pemboleh ubah diperhatikan (KPA, KPB, KPC, KPD, KPE, KPF, KPG, KPH) dan 9 pemboleh ubah tidak diperhatikan, termasuk *error terms* dan konstruk pendam. Hasil dapatan adalah seperti berikut:

Jadual 4.19

Indeks model *fit* bagi keadilan perawi

Indeks	Nilai	Piawaiian Penerimaan	Penilaian
Chi-Square (CMIN)	18.045	Tidak signifikan (>0.05)	Baik (p = 0.156)
CMIN/DF	1.388	< 3 (baik)	Baik
GFI	0.972	> 0.90 (baik)	Sangat baik
AGFI	0.922	> 0.90 (baik)	Sangat baik
RMR	0.009	Lebih rendah lebih baik	Sangat baik
RMSEA	0.051	< 0.08 (baik), < 0.10 (boleh diterima)	Baik
CFI	0.990	> 0.90 (baik)	Sangat baik
TLI	0.979	> 0.90 (baik)	Sangat baik

NFI	0.967	> 0.90 (baik)	Sangat baik
-----	-------	---------------	-------------

Berdasarkan jadual indeks model fit yang diperoleh, model keadilan perawi menunjukkan kecergasan yang baik. Nilai CMIN/DF = 1.388 yang berada di bawah nilai 3 menunjukkan bahawa model ini sesuai dengan data dan tidak mempunyai penyimpangan yang besar. Selain itu, indeks GFI (0.972), AGFI (0.922), CFI (0.990), dan TLI (0.979) yang melebihi nilai piawai 0.90 membuktikan bahawa model ini sangat baik dalam menerangkan hubungan antara pemboleh ubah dalam konstruk ini.

Tambahan pula, nilai RMSEA = 0.051 menunjukkan bahawa model ini berada dalam julat penerimaan yang baik, mencerminkan kecergasan yang tinggi dengan data sebenar. Nilai RMR (0.009) yang rendah menyatakan bahawa *residual model* adalah sangat kecil, menandakan perbezaan antara model yang dicadangkan dan data sebenar adalah minimum.

Manakala analisis *factor loadings* bagi setiap subkonstruk dalam konstruk keadilan perawi diterjemahkan dalam jadual di bawah:

Jadual 4.20
Analisis *factor loadings* keadilan perawi

Subkonstruk	Estimate	S.E.	C.R.	P-Value
KPA	1.000	-	-	-
KPB	0.562	0.103	5.433	***
KPC	0.888	0.139	6.380	***
KPD	0.945	0.139	6.794	***
KPE	1.223	0.144	8.489	***
KPF	0.858	0.141	6.085	***
KPG	0.755	0.129	5.838	***
KPH	0.691	0.152	4.562	***

Setiap subkonstruk dalam model keadilan perawi menunjukkan *factor loadings* yang signifikan ($p < 0.05$), membuktikan bahawa semua item ini mempunyai hubungan yang kuat dengan konstruk utama.

Subkonstruk KPE mencatat *factor loadings* tertinggi = 1.223 yang menunjukkan bahawa subkonstruk ini mempunyai pengaruh yang paling besar dalam model. Ini menunjukkan bahawa aspek yang diwakili oleh KPE adalah yang paling berkait rapat

dengan konsep keadilan perawi. Subkonstruk lain seperti KPD (0.945) dan KPC (0.888) juga mempunyai *factor loadings* yang tinggi, menandakan hubungan kuat antara item-item ini dengan konstruk utama.

Selain itu, KPF (0.858) dan KPG (0.755) juga memberikan sumbangan yang signifikan kepada konstruk, menunjukkan bahawa kedua-dua aspek ini memainkan peranan penting dalam model. Walaupun KPH mencatat *factor loadings* terendah (0.691), ia masih dalam julat penerimaan dan memberikan sumbangan yang relevan dalam menjelaskan konstruk keadilan perawi.

Secara keseluruhannya, indeks kecergasan model ini menunjukkan bahawa model yang dibina untuk konstruk keadilan perawi adalah sangat baik dan boleh diterima sebagai satu representasi yang kukuh dalam mengukur konstruk. Manakala subkonstruk yang menyumbang kepada konstruk utama berada pada tahap yang berbeza-beza, namun signifikan. Nilai *factor loadings* yang tinggi bagi kebanyakan subkonstruk menunjukkan bahawa model ini mempunyai struktur yang baik dan boleh diterima dalam analisis ini.

4.6.2.3 Analisis Model Fit Bagi Sempurna *dhabt*

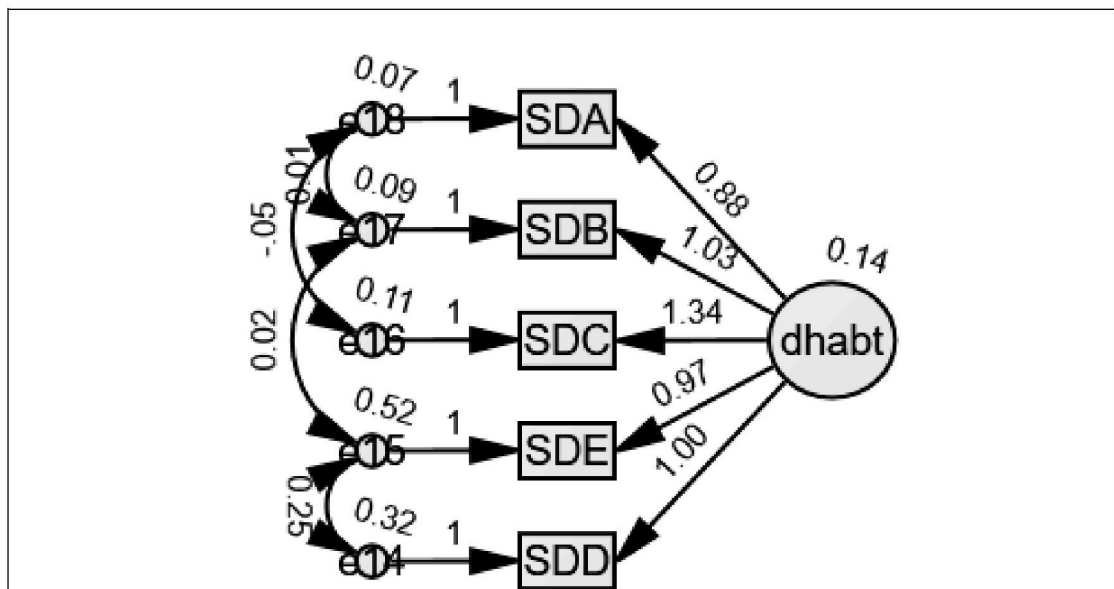

Rajah 4.9 Analisis model fit bagi konstruk sempurna *dhabt*

Rajah di atas adalah model konstruk sempurna *dhabt* yang dianalisis menggunakan data daripada 151 responden. Model ini mengandungi 5 pemboleh ubah diperhatikan (SDA, SDB, SDC, SDD, SDE) dan 6 pemboleh ubah tidak diperhatikan,

termasuk *error terms* dan pemboleh ubah pendam. Hasil penemuan adalah seperti berikut:

Jadual 4.21

Indeks model *fit* bagi sempurna *dhabt*

Indeks	Nilai	Piawaian Penerimaan	Penilaian
Chi-Square (CMIN)	1.757	Tidak signifikan (>0.05)	Baik ($p = 0.185$)
CMIN/DF	1.757	< 3 (baik)	Baik
GFI	0.995	> 0.90 (baik)	Sangat baik
AGFI	0.930	> 0.90 (baik)	Sangat baik
RMR	0.005	Lebih rendah lebih baik	Sangat baik
RMSEA	0.071	< 0.08 (baik), < 0.10 (boleh diterima)	Baik
CFI	0.998	> 0.90 (baik)	Sangat baik
TLI	0.976	> 0.90 (baik)	Sangat baik
NFI	0.995	> 0.90 (baik)	Sangat baik

Berdasarkan indeks model fit yang diperoleh, model sempurna *dhabt* menunjukkan kecergasan yang baik. Nilai CMIN/DF = 1.757 yang berada di bawah 3 menunjukkan bahawa model ini sesuai dengan data dan tidak mempunyai penyimpangan yang besar. Selain itu, indeks GFI (0.995), AGFI (0.930), CFI (0.998), dan TLI (0.976) yang melebihi nilai piawaian 0.90 adalah kukuh, menegaskan bahawa model ini sangat baik dalam menerangkan hubungan antara pemboleh ubah dalam konstruk ini.

Tambahan pula, nilai RMSEA = 0.071 menunjukkan bahawa model ini berada dalam julat penerimaan yang baik, mencerminkan kecergasan yang tinggi dengan data sebenar. Nilai RMR (0.005) yang rendah menunjukkan bahawa *residual model* adalah sangat kecil, menandakan perbezaan antara model yang dicadangkan dan data sebenar adalah minimum.

Analisis *factor loadings* bagi setiap subkonstruk dalam konstruk sempurna *dhabt* dirumuskan dalam jadual berikut:

Jadual 4.22
 Analisis *factor loadings* sempurna *dhabt*

Subkonstruk	Estimate	S.E.	C.R.	P-Value
SDD	1.000	-	-	-
SDE	0.968	0.136	7.112	***
SDC	1.338	0.233	5.739	***
SDB	1.030	0.174	5.925	***
SDA	0.883	0.208	4.246	***

Setiap subkonstruk dalam model sempurna *dhabt* menunjukkan *factor loadings* yang signifikan ($p < 0.05$), membuktikan bahawa semua item ini mempunyai hubungan yang kuat dengan konstruk utama. Subkonstruk SDC mencatat *factor loadings* tertinggi (1.338), yang menunjukkan bahawa ia mempunyai pengaruh yang paling besar dalam model. Ini menunjukkan bahawa aspek yang diwakili oleh SDC adalah yang paling berkait rapat dengan konsep sempurna *dhabt*.

Subkonstruk lain seperti SDB (1.030), SDD (1.000) dan SDE (0.968) juga mempunyai *factor loadings* yang tinggi, menandakan hubungan kuat antara item-item ini dengan konstruk utama. Selain itu, SDA (0.883) turut memberikan sumbangan yang signifikan kepada konstruk, menunjukkan bahawa ia memainkan peranan penting dalam model.

Secara keseluruhannya, indeks kecergasan model ini menunjukkan bahawa model yang dibina bagi konstruk sempurna *dhabt* adalah sangat baik dan boleh diterima sebagai satu representasi yang kukuh dalam mengukur konstruk ini dalam kajian yang dijalankan. Semua subkonstruk yang menyumbang kepada konstruk utama berada pada tahap berbeza-beza, namun tetap signifikan. Nilai *factor loadings* yang tinggi bagi kebanyakan subkonstruk menunjukkan bahawa model ini mempunyai struktur yang baik dan boleh diterima dalam analisis ini.

4.6.2.4 Analisis Model Fit Bagi Selamat daripada Syādh

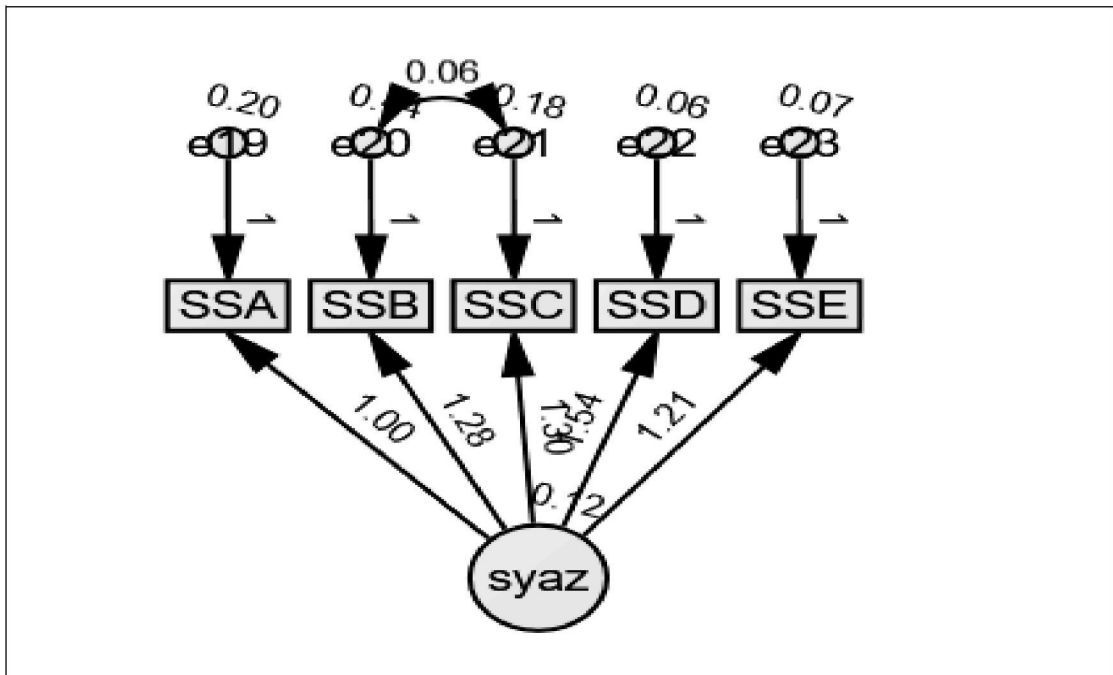

Rajah 4.10 Analisis model fit bagi konstruk selamat daripada *syādh*

Rajah di atas merupakan model konstruk selamat daripada *syādh* dianalisis menggunakan data daripada 151 responden. Model ini mengandungi 5 pemboleh ubah diperhatikan (SSA, SSB, SSC, SSD, SSE) dan 6 pemboleh ubah tidak diperhatikan, termasuk *error terms* dan konstruk pendam. Dapatan bagi kesesuaian model seperti jadual berikut:

Jadual 4.23

Indeks model *fit* bagi selamat daripada *syādh*

Indeks	Nilai	Piawaiian Penerimaan	Penilaian
Chi-Square (CMIN)	8.972	Tidak signifikan (>0.05)	Baik ($p = 0.062$)
CMIN/DF	2.243	< 3 (baik)	Baik
GFI	0.978	> 0.90 (baik)	Sangat baik
AGFI	0.919	> 0.90 (baik)	Sangat baik
RMR	0.009	Lebih rendah lebih baik	Sangat baik
RMSEA	0.091	< 0.08 (baik), < 0.10 (boleh diterima)	Boleh diterima
CFI	0.986	> 0.90 (baik)	Sangat baik
TLI	0.964	> 0.90 (baik)	Sangat baik

NFI	0.975	> 0.90 (baik)	Sangat baik
-----	-------	---------------	-------------

Berdasarkan indeks model fit yang diperoleh, model selamat daripada *syādh* menunjukkan kecergasan yang baik. Nilai CMIN/DF = 2.243 yang berada di bawah 3 menunjukkan bahawa model ini sesuai dengan data dan tidak mempunyai penyimpangan yang besar. Selain itu, indeks GFI (0.978), AGFI (0.919), CFI (0.986), dan TLI (0.964) yang melebihi nilai piawaian 0.90 menegaskan bahawa model ini sangat baik dalam menerangkan hubungan antara pemboleh ubah dalam konstruk ini.

Tambahan pula, nilai RMSEA = 0.091 menunjukkan bahawa model ini berada dalam julat penerimaan yang boleh diterima. Nilai RMR (0.009) yang rendah menunjukkan bahawa residual model adalah sangat kecil, menandakan perbezaan antara model yang dicadangkan dan data sebenar adalah minimum.

Dapatan bagi *factor loadings* bagi setiap subkonstruk dalam konstruk selamat daripada *syādh* adalah seperti berikut:

Jadual 4.24
Analisis *factor loadings* selamat daripada *syādh*

Subkonstruk	Estimate	S.E.	C.R.	P-Value
SSA	1.000	-	-	-
SSB	1.282	0.215	5.969	***
SSC	1.301	0.177	7.350	***
SSD	1.535	0.184	8.358	***
SSE	1.214	0.150	8.115	***

Setiap subkonstruk dalam model selamat daripada *syādh* menunjukkan *factor loadings* yang signifikan ($p < 0.05$), membuktikan bahawa semua item ini mempunyai hubungan yang kuat dengan konstruk utama.

Subkonstruk SSD mencatat *factor loadings* tertinggi (1.535), yang menunjukkan bahawa subkonstruk ini mempunyai pengaruh yang paling besar dalam model. Ini menunjukkan bahawa aspek yang diwakili oleh SSD adalah yang paling berkait rapat dengan konsep selamat daripada *syādh*.

Subkonstruk lain seperti SSC (1.301) dan SSB (1.282) juga mempunyai *factor loadings* yang tinggi, menandakan hubungan kuat antara item-item ini dengan konstruk utama. Selain itu, SSE (1.214) juga memberikan sumbangan yang signifikan kepada

konstruk, menunjukkan bahawa ia memainkan peranan penting dalam model. Walaupun SSA mencatat *factor loadings* agak rendah (1.000), namun masih di dalam julat penerimaan dan memberikan sumbangan yang relevan dalam menjelaskan konstruk selamat daripada *syādh*.

Secara keseluruhannya, indeks kecergasan model ini menunjukkan bahawa model yang dibina untuk konstruk selamat daripada *syādh* adalah baik dan boleh diterima sebagai satu representasi yang kukuh dalam mengukur konstruk ini dalam kajian yang dijalankan. Semua subkonstruk yang menyumbang kepada konstruk utama mencatatkan tahap yang berbeza-beza, namun kekal signifikan. Nilai *factor loadings* yang tinggi bagi kebanyakan subkonstruk menunjukkan bahawa model ini mempunyai struktur yang baik dan boleh diterima dalam analisis ini.

4.6.2.5 Analisis Model Fit Bagi Selamat daripada `illah

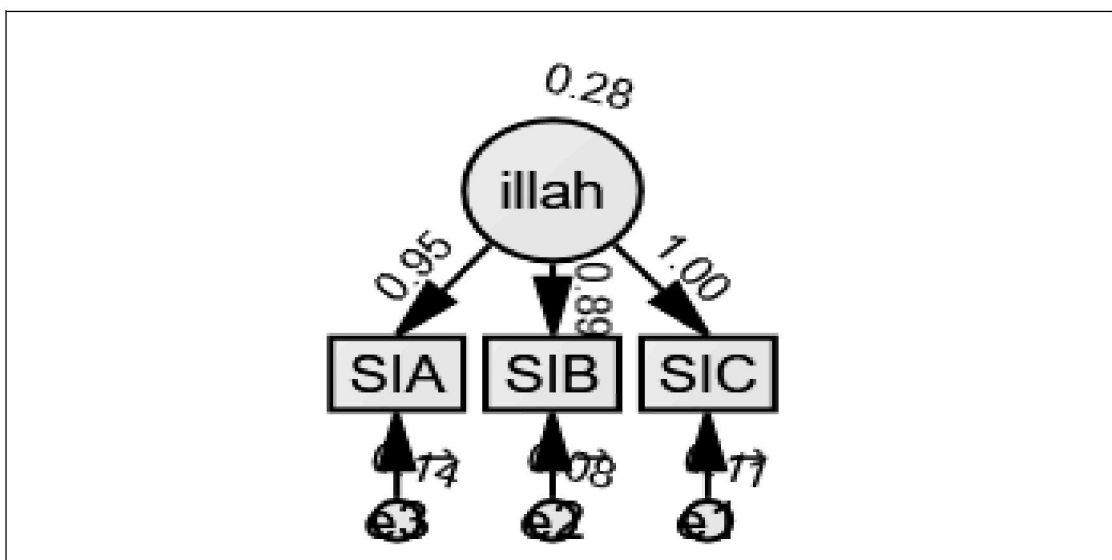

Rajah 4.11 Analisis model fit bagi konstruk selamat daripada `illah

Rajah di atas merupakan konstruk selamat daripada `illah dianalisis menggunakan data daripada 151 responden. Model ini mengandungi 3 pemboleh ubah diperhatikan (SIA, SIB, SIC) dan 4 pemboleh ubah tidak diperhatikan, termasuk *error terms* dan konstruk laten. Berikut merupakan hasil dapatan bagi selamat daripada `illah:

Jadual 4.25

Indeks model *fit* bagi selamat daripada *`illah*

Indeks	Nilai	Piawaiian Penerimaan	Penilaian
Chi-Square (CMIN)	0.000	Tidak signifikan (>0.05)	Baik
CMIN/DF	-	< 3 (baik)	Tidak boleh dikira
GFI	1.000	> 0.90 (baik)	Sangat baik
AGFI	-	> 0.90 (baik)	Tidak boleh dikira
RMR	0.000	Lebih rendah lebih baik	Sangat baik
RMSEA	0.708	< 0.08 (baik), < 0.10 (boleh diterima)	Terlalu tinggi
CFI	1.000	> 0.90 (baik)	Sangat baik
TLI	-	> 0.90 (baik)	Tidak boleh dikira
NFI	1.000	> 0.90 (baik)	Sangat baik

Berdasarkan indeks model fit yang dipaparkan, model selamat daripada *`illah* menunjukkan tahap kecergasan yang terlalu tinggi. Nilai CMIN = 0.000 dan GFI = 1.000 menunjukkan bahawa model ini mungkin mengalami *overfitting*, di mana model ini terlalu sesuai dengan data dan mungkin kehilangan kebolehan generalisasi kepada sampel lain.

Tambahan pula, nilai RMSEA = 0.708 adalah terlalu tinggi 12 kali ganda melebihi nilai yang dicadangkan, dan nilai CMIN/DF tidak boleh dikira menunjukkan bahawa model ini perlu dinilai semula. Dapatan *factor loadings* bagi setiap subkonstruk dalam konstruk selamat daripada *`illah* adalah seperti berikut:

Jadual 4.26

Analisis *factor loadings* selamat daripada *`illah*

Subkonstruk	Estimate	S.E.	C.R.	P-Value
SIC	1.000	-	-	-
SIB	0.895	0.080	11.240	***
SIA	0.951	0.088	10.755	***

Setiap subkonstruk dalam model *factor loadings* menunjukkan *factor loadings* yang signifikan ($p < 0.05$), membuktikan bahawa semua item ini mempunyai hubungan yang kuat dengan konstruk utama.

Walaupun SIC mencatat *factor loadings* tertinggi (1.000) kerana ditetapkan sebagai indikator rujukan (*reference indicator*), subkonstruk SIA (0.951) turut menunjukkan pengaruh yang besar dalam model. Hal ini kerana SIC dijadikan oleh AMOS sebagai indikator rujukan dan bukan hasil penganggaran bebas. Justeru aspek yang diwakili oleh SIA adalah yang paling berkait rapat dengan konsep selamat daripada *illah*. Subkonstruk lain seperti SIB (0.895) juga mempunyai *factor loadings* yang tinggi, menandakan hubungan kuat antara item-item ini dengan konstruk utama.

Walaupun model selamat daripada *illah* menunjukkan kecergasan yang agak baik dalam beberapa indeks dan signifikan di dalam *factor loadings* bagi subkonstruk, tetapi terdapat kemungkinan *overfitting* kerana semua indeks model fit menunjukkan kesesuaian yang terlalu tinggi. Tambahan pula, nilai RMSEA yang sangat tinggi (0.708) menunjukkan bahawa model ini tidak sesuai dengan data sebenar dan mungkin memerlukan penyesuaian tambahan. Oleh yang demikian, penyelidik mengambil keputusan untuk mengolah semula model selamat daripada *illah* seperti berikut:

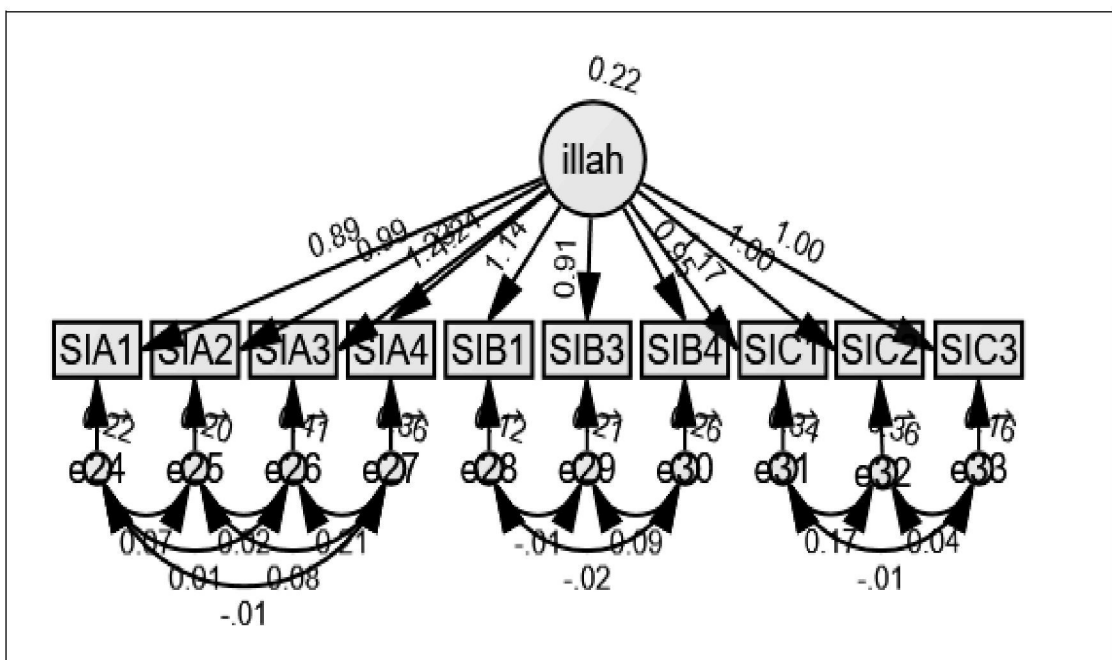

Rajah 4.12 Analisis model fit bagi konstruk selamat daripada *illah* versi baharu

Setiap subkonstruk pada asalnya mewakili beberapa set soalan yang ditujukan kepada responden untuk mengukur tahap subkonstruk tersebut. Memandangkan setiap

soalan tersebut mewakili subkonstruk yang tertentu, maka penyelidik menggabungkan setiap soalan di dalam set subkonstruk yang sama dengan menghitung nilai min. Namun, bagi konstruk selamat daripada *`illah*, kes ini berbeza dengan konstruk-konstruk lain demi menghasilkan model yang fit.

Model selamat daripada *`illah* versi baharu ini mengandungi 10 pemboleh ubah diperhatikan (SIA1, SIA2, SIA3, SIA4, SIB1, SIB3, SIB4, SIC1, SIC2, SIC3) mewakili setiap soalan yang ditanya kepada responden dan 11 pemboleh ubah tidak diperhatikan, termasuk *error terms* dan konstruk laten (pemboleh ubah pendam).

Jadual 4.27

Indeks model *fit* bagi selamat daripada *`illah* versi baharu

Indeks	Nilai	Piawaian Penerimaan	Penilaian
Chi-Square (CMIN)	54.727	Tidak signifikan (>0.05)	Kurang memuaskan
CMIN/DF	2.379	< 3 (baik)	Dapat diterima
GFI	0.932	> 0.90 (baik)	Baik
AGFI	0.838	> 0.90 (baik)	Kurang memuaskan
RMR	0.025	Lebih rendah lebih baik	Sangat baik
RMSEA	0.096	< 0.08 (baik), < 0.10 (boleh diterima)	Boleh diterima
CFI	0.964	> 0.90 (baik)	Baik
TLI	0.930	> 0.90 (baik)	Baik
NFI	0.941	> 0.90 (baik)	Baik

Berdasarkan indeks model fit yang diperoleh, model selamat daripada *`illah* menunjukkan kecergasan yang baik secara keseluruhan. Nilai CMIN = 54.727 menunjukkan bahawa terdapat perbezaan ketara antara model yang dicadangkan dengan data sebenar, namun model ini masih berada dalam julat kecergasan yang boleh diterima dan sesuai untuk digunakan dalam kajian. Nilai CMIN/DF = 2.379 masih berada dalam julat yang boleh diterima menandakan model ini masih dalam lingkungan kecergasan yang munasabah.

Selain itu, indeks GFI (0.932), CFI (0.964), dan TLI (0.930) menunjukkan bahawa model ini mempunyai kesesuaian yang baik dengan data. Walau bagaimanapun, nilai RMSEA = 0.096 berada dalam julat yang agak tinggi daripada sasaran awal \leq

0.050- 0.080 namun hal ini masih boleh diterima. Termasuklah nilai AGFI = 0.838 masih sedikit rendah daripada nilai piawai 0.90. Dapatan *factor loadings* bagi setiap subkonstruk dalam konstruk selamat daripada `illah mencatatkan hasil berikut:

Jadual 4.28

Analisis *factor loadings* selamat daripada `illah versi baharu

Subkonstruk	Estimate	S.E.	C.R.	P-Value	<i>Standardized Factor Loading</i>
SIC3	1.000	-	-	-	0.761
SIC2	1.002	0.080	12.525	***	0.621
SIC1	1.175	0.089	13.202	***	0.691
SIB4	0.952	0.076	12.526	***	0.662
SIB3	0.906	0.073	12.329	***	0.681
SIB1	1.141	0.082	13.910	***	0.844
SIA4	1.241	0.095	13.063	***	0.697
SIA3	1.233	0.093	13.257	***	0.673
SIA2	0.987	0.074	13.257	***	0.718
SIA1	0.890	0.069	12.899	***	0.668

Semua item dalam model selamat daripada `illah mempunyai *factor loadings* yang signifikan ($p < 0.05$), membuktikan bahawa semua item ini berkaitan dengan konstruk utama. Subkonstruk SIA menunjukkan hubungan yang kukuh dengan subkonstruk A. SIA2 (0.718) dan SIA4 (0.697) mencatatkan *factor loadings* yang tinggi, menandakan bahawa kedua-dua item ini mempunyai hubungan kuat dengan konstruk selamat daripada `illah. Selain itu, SIA3 (0.673) dan SIA1 (0.668) juga memberikan sumbangan yang signifikan kepada konstruk ini.

Subkonstruk SIB1 (0.844) mempunyai *factor loadings* tertinggi dalam model ini, menunjukkan bahawa ia adalah item yang paling berkait dengan subkonstruk B. Subkonstruk lain seperti SIB3 (0.681) dan SIB4 (0.662) juga menunjukkan *nilai factor loadings* yang kukuh, menyumbang kepada kestabilan konstruk.

Subkonstruk SIC3 (0.761) menunjukkan hubungan yang baik dengan subkonstruk C, sementara SIC1 (0.691) juga berada dalam julat penerimaan yang baik. Walau bagaimanapun, SIC2 mempunyai *factor loadings* terendah (0.621), yang masih dalam julat penerimaan tetapi menunjukkan bahawa item ini mungkin kurang menyumbang kepada konstruk secara keseluruhan.

Sungguhpun demikian model selamat daripada *`illah* selepas modifikasi ini menunjukkan kecergasan yang boleh diterima. Hal ini demikian kerana kajian Nik Mustafa Mat Ail (2016) yang mengkaji model kepimpinan murabbi Maktab Rendah Sains Mara dan sekolah menengah Malaysia menggariskan 13 konstruk kepimpinan murabbi. Daripada semua konstruk tersebut, 10 daripadanya mencatatkan nilai RMSEA = < 0.10 dan nilai AGFI = < 0.90. Justeru, model ini masih boleh diterima memandangkan nilai selisih tidak terlalu besar.

4.6.3 Laporan Analisis Model Komunikasi Islam Berdasarkan Syarat Hadis Sahih

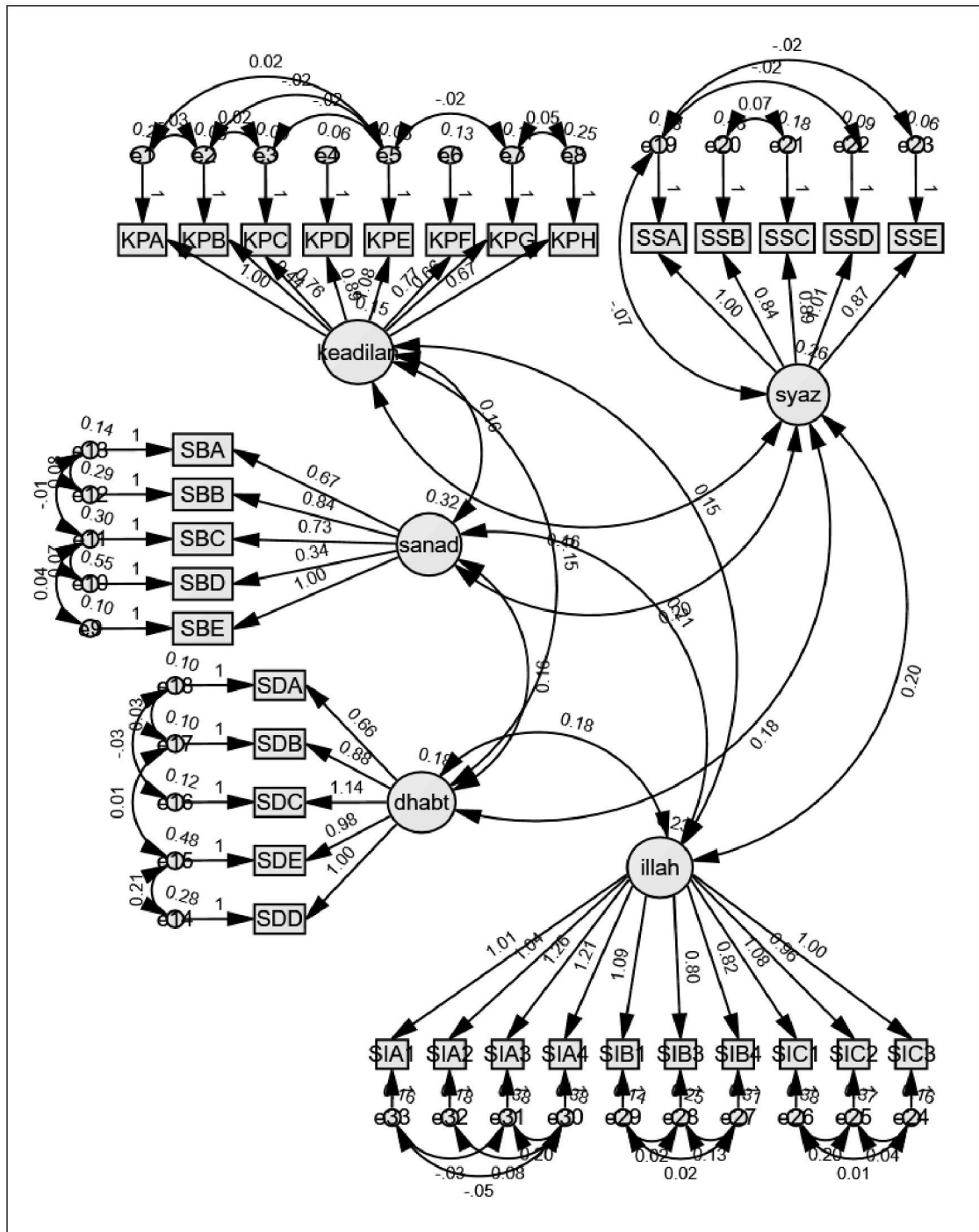

Rajah 4.13 Model Komunikasi Islam Berdasarkan Syarat Hadis Sahih

Rajah di atas merupakan Model Komunikasi Islam Berdasarkan Syarat Hadis Sahih. Model ini merupakan gabungan daripada lima model terdahulu yang mewakili syarat hadis sahih, iaitu sanad bersambung, keadilan perawi, sempurna *dhabt* selamat daripada *syādh*, dan selamat daripada *illah*. Dapatan ini bertujuan menilai kesesuaian model gabungan ini dengan data serta mengenal pasti hubungan antara konstruk bagi

membentuk satu model komunikasi Islam yang sahih berdasarkan prinsip hadis. Secara tidak langsung dapatan ini menyempurnakan objektif kajian ketiga iaitu mencadangkan model komunikasi Islam berdasarkan syarat hadis sahih.

Gabungan lima konstruk ini sejajar dengan penegasan ulama hadis bahawa kelima-lima syarat hadis sahih berfungsi secara serentak dan tidak boleh dipisahkan antara satu sama lain (Ibn Ṣalāh, 1986; al-Nawawī, 1987 dan Ibn Ḥajar, 2000). Definisi hadis sahih yang dikemukakan oleh *muḥaddithīn* menunjukkan bahawa kesahihan tidak boleh berdiri atas satu aspek sahaja, bahkan mesti meliputi sanad, keadilan perawi, *dhabṭ*, bebas *syādh* dan bebas *illah* secara bersama.

4.6.3.1 Perbandingan Model Fit

Analisis model fit menunjukkan perbezaan antara nilai fit model individu pada perbincangan di atas dengan model gabungan ini. Berikut adalah perbandingan nilai *model fit indices*:

Jadual 4.29

Nilai *model fit indices*

Indeks	Model Sanad	Model Keadilan	Model Sempurna <i>Dhabṭ</i>	Model Selamat <i>Syādh</i>	Model Selamat <i>Illah</i>	Model Komunikasi Islam (gabungan)
Chi-Square (CMIN)	0.978	77.325	50.675	54.727	50.675	871.238
CMIN/DF	0.978	5.523	2.815	4.426	2.815	1.902
GFI	0.997	0.866	0.932	0.913	0.932	0.932
AGFI	0.961	0.731	0.830	0.854	0.830	0.838
RMR	0.006	0.014	0.024	0.025	0.024	0.025
RMSEA	0.000	0.174	0.110	0.072	0.110	0.072
CFI	1.000	0.840	0.936	0.964	0.936	0.964
TLI	1.001	0.760	0.872	0.930	0.872	0.930
NFI	0.996	0.840	0.936	0.941	0.936	0.941

Berdasarkan jadual di atas, analisis model fit menunjukkan terdapat beberapa perbezaan antara model individu dengan model gabungan ini. Model gabungan ini

menunjukkan penurunan nilai CMIN/DF kepada 1.902, berbanding model individu seperti keadilan perawi (5.523) dan selamat daripada *syādh* (4.426). Penurunan CMIN/DF kepada 1.902 dalam model gabungan menunjukkan model lebih stabil dan sesuai dengan data, yang menjadikannya lebih signifikan dalam kajian. Sekiranya nilai CMIN/DF menjadi lebih tinggi berbanding model individu, hal ini menunjukkan ketidaksesuaian yang lebih besar. Penurunan nilai mengisyaratkan bahawa gabungan semua konstruk dalam satu model telah membantu meningkatkan kestabilan model dan mengurangkan ketidaksesuaian dengan data sebenar.

CFI (*comparative fit index*) adalah salah satu indeks kecergasan model dalam SEM yang membandingkan model yang diuji dengan model asas (*independence model*). Dalam erti kata lain, nilai ini menunjukkan sejauh mana model yang dicadangkan lebih baik berbanding model yang tidak mempunyai hubungan antara variabel. Dapatan menunjukkan nilai CFI = 0.964 berada pada kedudukan yang amat baik. Tambahan pula model ini telah meningkatkan nilai CFI individu keadilan perawi yang asalnya 0.840 mengesahkan bahawa model yang dicadangkan lebih baik daripada model tanpa hubungan antara konstruk. Peningkatan nilai CFI dan TLI selari dengan kaedah *muwāfaqah* yang digunakan ulama hadis dalam menilai keselarasan riwayat berbanding model asas. *Syādh* ditolak apabila bercanggah dengan jalur riwayat yang lebih kukuh dan majoriti perawi thiqah (al-Suyūfī, 1993 dan Ibn Qayyim, 1970), maka peningkatan indeks ini secara empirikal menggambarkan keserasian konstruk dalam satu kerangka yang stabil

Nilai TLI = 0.930 berada pada kedudukan baik juga menunjukkan peningkatan berbanding model individu keadilan perawi, sempurna *dhabṭ* dan selamat daripada *'illah* yang masing-masing hanya mencatatkan nilai 0.760 dan 0.872. Hal ini menunjukkan bahawa model gabungan lebih stabil dan mempunyai hubungan yang lebih jelas antara faktor-faktor yang dikaji kerana berbeza dengan CFI, analisis TLI (*tucker-lewis index*) menilai sejauh mana model yang dicadangkan lebih baik daripada *independence model*, sambil mengambil kira kompleksiti model.

Sungguhpun demikian, model gabungan juga menunjukkan peningkatan dalam nilai *chi-square* (CMIN) kepada 871.238, yang lebih tinggi berbanding nilai dalam model individu. Peningkatan ini menunjukkan bahawa model yang lebih kompleks akan cenderung mempunyai nilai *chi-square* yang lebih tinggi kerana terdapat lebih banyak parameter yang dianggarkan ditambah dengan faktor nilai *chi-square* ditentukan oleh jumlah responden. Dalam kes model gabungan ini, hubungan lima konstruk utama

dalam satu model meningkatkan jumlah parameter yang dianggarkan disamping pemecahan subkonstruk selamat daripada *illah* kepada 10 parameter memerlukan lebih banyak data untuk mencapai kestabilan. Kenaikan nilai chi-square dalam model gabungan dapat diumpamakan dengan kerumitan penilaian hadis apabila jumlah jalur riwayat dan perawi bertambah. Sebagaimana ditunjukkan dalam perbincangan hadis *mu'allal*, penambahan jalur periwayatan menuntut penelitian lebih teliti (Abū Hātim al-Rāzī, 2006 & al-Hākim, 2003) dan proses ini secara fitrahnya meningkatkan kerumitan analisis selaras dengan fenomena statistik dalam model kompleks.

Kajian Indah Safitri Ana (2017) yang mengkaji penggunaan internet sebagai sarana peningkatan daya saing perusahaan kecil dan sederhana (IKS) turut menghasilkan *output* model yang hampir serupa iaitu nilai *chi-square* (CMIN) amat tinggi walaupun selepas melalui proses olahan dan sisihan. Namun model masih boleh diterima memandangkan nilai CMIN/DF berada dalam julat yang diterima. Nilai CMIN/DF diukur menerusi kecergasan relatif model tanpa terlalu bergantung pada saiz sampel dan bertujuan menilai sejauh mana model sesuai dengan data berbanding dengan nilai *chi-square* semata-mata.

AGFI bertujuan menilai sejauh mana model sesuai dengan data dengan mengurangkan kesan kompleksiti model. Nilai AGFI dalam model gabungan adalah 0.838, sedikit rendah berbanding model individu sanad bersambung (0.961). Walaupun mode ini menjadi lebih kompleks tetapi masih berada di dalam julat yang sama dengan model-model individu lain sekitar 0.80 menunjukkan *moderate fit* atau masih boleh diterima.

4.6.3.2 Hubungan Antara Konstruk

Hubungan antara semua konstruk utama menunjukkan kekuatan dalaman model yang tinggi. Ini membuktikan bahawa penerapan syarat hadis sahih dalam komunikasi penceramah bukan sahaja bersifat teoritik, tetapi membentuk rangkaian sistem komunikasi beretika dan sahih. Korelasi tertinggi antara selamat daripada *syādh* dan *illah* (0.907) menonjolkan keperluan menyemak hujah agar tidak menyimpang daripada pandangan jumhur dan terhindar daripada kecacatan terselindung (*'illah*). Hubungan yang sangat tinggi antara konstruk selamat daripada *syādh* dan selamat daripada *'illah* selari dengan penjelasan ulama bahawa kedua-duanya menangani percanggahan zahir serta kecacatan tersembunyi pada riwayat. Ibn Hajar (1987) dan al-Nawawī (2000)

menegaskan bahawa hadis *syādh* sering berkait rapat dengan kehadiran *`illah* yang halus, menjadikan kedua-dua syarat ini saling bertindih dalam menilai kesahihan maklumat Kaitan erat ini memberi gambaran bahawa kualiti dakwah tidak hanya dinilai daripada sumber (sanad), tetapi juga daripada kefahaman maknawi dan sensitiviti terhadap keraguan.

Jadual 4.30
Korelasi Antara Konstruk

Konstruk 1	Konstruk 2	Korelasi
Sanad	Keadilan	0.691
Sanad	<i>Dhabit</i>	0.642
Sanad	<i>Syādh</i>	0.738
Sanad	<i>`illah</i>	0.751
Keadilan	<i>Dhabit</i>	0.890
Keadilan	<i>Syādh</i>	0.829
Keadilan	<i>`illah</i>	0.804
<i>Dhabit</i>	<i>Syādh</i>	0.873
<i>Dhabit</i>	<i>`illah</i>	0.883
<i>Syādh</i>	<i>`illah</i>	0.907

Di samping itu, nilai korelasi yang hampir sempurna antara keadilan perawi dan sempurna *dhabit* (0.890) mencerminkan bahawa penceramah yang adil dari segi akhlak dan ilmu turut cenderung menunjukkan tahap ketelitian tinggi dalam menjaga fakta dan konteks, selaras dengan prinsip *thabit* dan *dhabit* dalam ilmu hadis. Korelasi tinggi antara kedua-dua konstruk ini menyokong pandangan *muhaddithīn* bahawa kedua-dua sifat ini merupakan asas penerimaan riwayat. al-Baghdādī (1989) menegaskan bahawa perawi mesti adil dan *dhābit*, dan kegagalan pada mana-mana aspek menyebabkan riwayat ditolak. Maka dapatan empirikal ini selaras dengan prinsip klasik disiplin hadis

4.6.3.3 Analisis Factor loadings

Analisis *factor loadings* menunjukkan kekuatan hubungan antara subkonstruk (indikator) dengan konstruk utama. Nilai *standardised factor loadings* ≥ 0.70 menunjukkan korelasi yang kukuh, manakala nilai ≥ 0.50 masih boleh diterima. Nilai

yang rendah (< 0.50) perlu dinilai semula dari aspek keperluan dalam model. Berikut merupakan analisis terperinci bagi setiap konstruk:

Jadual 4.31

Factor loadings Konstruk Sanad Bersambung

Subkonstruk	<i>Factor loadings</i>
SBE – Bukti memperoleh maklumat	0.883
SBA – Sumber asal	0.703
SBB – Nyatakan nama penulis	0.661
SBC – Tidak memutuskan sumber	0.612
SBD – Tidak padam nama sumber	0.254

SBE merupakan penunjuk paling kuat dalam konstruk ini, menunjukkan penekanan terhadap aspek penjelasan sumber. Sebaliknya, SBD mencatat nilai terendah, mencadangkan kesukaran dalam menguruskan isu perbezaan aliran sumber.

Jadual 4.32

Factor loadings Konstruk Keadilan Perawi

Subkonstruk	<i>Factor loadings</i>
KPE – Berakal	0.879
KPD – Baligh	0.820
KPC – Muslim	0.690
KPA – Diterima kata	0.649
KPF – Tidak fasiq	0.639
KPG – Jaga maruah	0.615
KPH – Latar belakang	0.467
KPB – Taat	0.592

KPE menunjukkan pengaruh paling besar, manakala KPH (latar belakang) mencatat nilai paling rendah tetapi masih signifikan.

Jadual 4.33

Factor loadings Konstruk Sempurna *Dhabit*

Subkonstruk	<i>Factor loadings</i>
SDC – Tetap pendirian	0.802

SDB – Teliti menulis	0.772
SDA – Teliti kata	0.693
SDD – Kesan lafaz	0.604
SDE – Kesan tulisan	0.503

Subkonstruk berkaitan kekonsistenan dalam penyampaian (SDC) merupakan yang paling signifikan. Kesan tulisan mencatat nilai terendah namun masih boleh diterima.

Jadual 4.34

Factor loadings Konstruk Selamat daripada *Syādh*

Subkonstruk	<i>Factor loadings</i>
SSE – Pandangan jumhur	0.857
SSD – Maklumat disokong	0.828
SSA – Konsisten fakta	0.733
SSC – Tanggungjawab mesej	0.724
SSB – Diterima masyarakat	0.511

SSE memperlihatkan bahawa penceramah lebih menekankan keselarasan dengan pandangan majoriti sebagai bukti kekuatan hujah. Walau bagaimanapun, SSB yang menunjukkan penerimaan diri sebagai ‘alim oleh jemaah berada di paras sederhana. Ini mencerminkan bahawa pengiktirafan khalayak bukan satu-satunya penentu kepada keabsahan mesej dakwah.

Jadual 4.35

Factor loadings Konstruk Selamat daripada *‘illah*

Subkonstruk	<i>Factor loadings</i>
SIB1 – Tidak tokok tambah	0.814
SIA2 – Tahu nama guru	0.759
SIA1 – Tahu sumber	0.755
SIC3 – Ceramah ikut tahap	0.772
SIA3 – Tidak silap fakta	0.694
SIA4 – Tidak silap nama	0.685
SIC1 – Maklumat dimaklumi	0.651

SIB3 – Pandangan keseluruhan	0.611
SIB4 – Tidak potong pandangan	0.589
SIC2 – Tidak lari konsensus	0.615

Subkonstruk SIB1 (menukil tanpa tokoh tambah) mencatat *factor loadings* tertinggi, menggambarkan kesedaran tinggi penceramah terhadap integriti fakta. Subkonstruk SIB4 mencatat nilai terendah, menunjukkan bahawa ada penceramah yang mungkin kurang teliti dalam menyampaikan pandangan ulama secara penuh atau bersambung.

Hasil analisis menunjukkan bahawa semua konstruk mempunyai indikator dengan *factor loadings* yang kukuh (kebanyakan $> .60$), tetapi terdapat juga beberapa nilai rendah ($< .50$) seperti SBD (.254) dan KPH (.467) yang perlu dikaji semula untuk potensi pengguguran dalam versi model akhir atau penambahbaikan dalam reka bentuk instrumen. Namun, kesemua indikator ini tetap signifikan ($p < 0.05$) dan menyumbang kepada pemahaman menyeluruh tentang komunikasi Islam berasaskan prinsip hadis sahih.

4.7 Kesimpulan

Secara keseluruhan, bab ini memperlihatkan dapatan empirikal yang menunjukkan penerapan kelima-lima syarat hadis sahih dalam komunikasi Islam dalam kalangan penceramah Negeri Melaka berada pada tahap yang tinggi dan konsisten. Hasil analisis deskriptif terhadap konstruk-konstruk seperti sanad bersambung, keadilan perawi, sempurna *dhabit*, selamat daripada *syādh* dan selamat daripada *`illah* berjaya menjelaskan secara terperinci tahap pengamalan komunikasi Islam dalam kalangan responden. Ini secara langsung menepati dan menyempurnakan objektif kajian kedua iaitu untuk menentukan tahap amalan komunikasi Islam berdasarkan syarat hadis sahih dalam kalangan penceramah Negeri Melaka. Penemuan ini bukan sahaja membuktikan keberadaan ciri-ciri hadis sahih dalam pengucapan penceramah, malah membuktikan bahawa nilai-nilai hadis sahih telah diaplikasikan secara signifikan dalam ceramah mereka.

Selanjutnya, penggunaan analisis kebolehpercayaan instrumen, CFA serta model persamaan struktural (SEM) turut menyumbang kepada pencapaian objektif kajian ketiga, iaitu untuk membangunkan model komunikasi Islam berdasarkan syarat

hadis sahih. Kesemua konstruk yang dianalisis menunjukkan hubungan yang signifikan dan model-model yang dibina telah mencapai indeks kecergasan (*fit indices*) yang boleh diterima. Model komunikasi yang dicadangkan ini adalah hasil gabungan kelima-lima konstruk yang dibangunkan secara empirikal dan teori, sekaligus menawarkan satu kerangka yang sahih dan bersepadu dalam komunikasi Islam kontemporari. Oleh itu, dapatan ini bukan sahaja menepati keperluan objektif kajian, malah memberikan sumbangan signifikan dalam usaha membentuk model komunikasi Islam yang berteraskan disiplin ilmu hadis.

BAB 5

PERBINCANGAN, IMPLIKASI DAN KESIMPULAN

5.1 Pendahuluan

Bab ini bertujuan untuk membincangkan dapatan kajian secara menyeluruh berdasarkan objektif kajian yang telah ditetapkan dalam Bab Satu. Dapatan yang diperoleh melalui analisis deskriptif dan Pemodelan Persamaan Struktural (SEM) dalam Bab Empat akan dihuraikan secara terperinci dan diinterpretasikan dalam konteks kajian, disokong oleh sorotan literatur dan konsep-konsep utama yang telah dibincangkan dalam Bab Dua. Selain itu, perbincangan ini akan merangkumi sumbangan kajian terhadap perkembangan teori, amalan dan dasar berkaitan komunikasi Islam, khususnya dalam konteks penyampaian dakwah oleh penceramah di Negeri Melaka.

Pendekatan yang digunakan dalam kajian ini berteraskan lima syarat hadis sahih yang diterima sebagai rujukan epistemologi dalam ilmu hadis iaitu: sanad bersambung, keadilan perawi, sempurna *dhabt*, selamat daripada *syādh*, dan selamat daripada *illah*. Lima syarat ini telah digarapkan menjadi lima konstruk utama dalam membina Model Komunikasi Islam berdasarkan pendekatan ilmiah yang tersusun dan praktikal. Maka, perbincangan dalam bab ini tidak hanya terbatas kepada interpretasi hasil semata-mata, tetapi juga memberikan refleksi terhadap bagaimana prinsip-prinsip tersebut dapat diterapkan dalam konteks komunikasi semasa.

Selain perbincangan tentang dapatan kajian, bab ini turut membentangkan implikasi kajian dari segi teori dan amalan, mengutarakan kekuatan dan kelemahan penyelidikan, serta mencadangkan beberapa arah kajian lanjutan yang boleh dimanfaatkan oleh penyelidik masa depan. Bab ini diakhiri dengan kesimpulan yang merumuskan keseluruhan dapatan dan sumbangan utama kajian dalam usaha memartabatkan model komunikasi Islam yang berasaskan metodologi ilmu hadis.

5.2 Rumusan Dapatan Kajian

Kajian ini bertujuan untuk membina Model Komunikasi Islam berdasarkan lima syarat hadis sahih iaitu *sanad bersambung, keadilan perawi, sempurna dhabit, selamat daripada syādh*, dan *selamat daripada ʿillah*. Bagi mencapai objektif tersebut, satu instrumen soal selidik telah dibangunkan dengan 26 subkonstruk dan 61 item, melibatkan seramai 151 orang penceramah bertauliah di Negeri Melaka sebagai responden. Dapatan diperoleh melalui analisis statistik deskriptif dan inferensi menggunakan pendekatan Pemodelan Persamaan Struktural (SEM) melalui perisian AMOS versi 24.0.

5.2.1 Dapatan bagi Objektif Pertama

Objektif pertama kajian adalah untuk mengenal pasti syarat hadis sahih yang sesuai diterapkan dalam komunikasi Islam. Berdasarkan kajian literatur, lima syarat hadis sahih telah diadaptasi dan dioperasikan kepada konstruk komunikasi, masing-masing terdiri daripada subkonstruk dan item tersendiri. Penyesuaian ini telah disahkan melalui penilaian pakar dan kajian rintis yang menunjukkan nilai kebolehpercayaan Cronbach Alpha yang tinggi bagi setiap konstruk, melebihi .80. Justeru, syarat-syarat hadis sahih telah terbukti sesuai sebagai asas pembentukan konstruk komunikasi Islam dalam konteks penyampaian dakwah kontemporari.

5.2.2 Dapatan bagi Objektif Kedua

Objektif kedua ialah untuk mengenal pasti tahap amalan komunikasi Islam dalam kalangan penceramah berdasarkan lima konstruk utama. Analisis min menunjukkan bahawa kesemua konstruk mencapai tahap min yang tinggi iaitu antara 4.36 hingga 4.79, dengan sisihan piawai yang rendah, menandakan konsistensi tinggi dalam jawapan responden. Secara terperinci:

Sanad Bersambung (M=4.46): Menunjukkan amalan menyatakan sumber, tidak memadam dan tidak menyembunyikan nama penyampai adalah tinggi.

Keadilan Perawi (M=4.79): Merupakan konstruk tertinggi, mencerminkan integriti, akhlak dan keilmuan penceramah.

Sempurna *dhabṭ* (M=4.60): Menunjukkan tahap ketelitian dan hafalan dalam penyampaian adalah baik.

Selamat daripada *Syādh* (M=4.51): Memberi gambaran bahawa penceramah mengelakkan fakta bercanggah dengan pandangan arus perdana ulama.

Selamat daripada *ʿIllah* (M=4.65): Menunjukkan responden menekankan kejelasan maksud dan mengelakkan tokok tambah dalam ceramah.

Analisis juga menunjukkan bahawa kesemua item dalam konstruk mencapai nilai min yang tinggi, memperkukuh kesimpulan bahawa amalan komunikasi Islam berdasarkan syarat hadis sahih dalam kalangan penceramah Negeri Melaka berada pada tahap sangat tinggi.

5.2.3 Dapatan bagi Objektif Ketiga

Objektif ketiga kajian adalah untuk membina model komunikasi Islam berasaskan lima syarat hadis sahih. Model ini telah diuji menggunakan SEM dan menunjukkan indeks kesesuaian model yang memuaskan. Nilai-nilai seperti CFI (0.931), TLI (0.915), dan RMSEA (0.056) membuktikan bahawa model ini memiliki *goodness of fit* yang boleh diterima berdasarkan piawai Hair et al. (2010). Nilai-nilai muatan faktor (*factor loading*) pula melebihi nilai minimum 0.50, menunjukkan kesahan konstruk yang tinggi.

Model akhir yang dibentuk memaparkan hubungan yang signifikan dan saling berkaitan antara kesemua lima konstruk, sekali gus menyokong teori bahawa syarat hadis sahih boleh dijadikan asas komunikasi Islam. Pembinaan model ini turut mendapat sokongan daripada pendekatan epistemologi Islam yang berasaskan keilmuan bersanad dan integriti periwayatan, selaras dengan penegasan ulama seperti al-Khatib al-Baghdadi, Ibn Hajar al-ʿAsqalani, Ibn al-Ṣalāh, dan Ibn Ḥibbān, yang masing-masing menekankan peranan sanad, keadilan, *dhabṭ*, dan ketiadaan *syādh* serta *ʿillah* sebagai asas penerimaan ilmu yang sahih. Prinsip ini diangkat dalam kajian ini sebagai neraca yang boleh diselaraskan ke dalam kerangka komunikasi Islam yang lebih autentik dan bertanggungjawab.

5.3 Perbincangan Dapatan Kajian

Perbincangan dalam bahagian ini dilakukan secara terperinci dengan merujuk kepada setiap objektif kajian, sejajar dengan dapatan kajian yang telah dihuraikan dalam Bab Empat. Kelima-lima konstruk yang digarap daripada syarat hadis sahih telah menunjukkan kesahan empirik dalam membentuk model komunikasi Islam. Penemuan ini bukan sahaja menyumbang kepada aspek teori komunikasi Islam, bahkan turut memperkukuh hubungan antara prinsip ilmu hadis dengan penyampaian dakwah kontemporari.

5.3.1 Objektif Pertama: Penerapan Syarat Hadis Sahih dalam Komunikasi Islam

Objektif pertama kajian ini meneliti bagaimana syarat hadis sahih boleh diterjemahkan sebagai konstruk komunikasi Islam. Berdasarkan penemuan kajian dan sorotan literatur dalam Bab Dua, didapati bahawa kelima-lima syarat tersebut iaitu *ittisāl al-sanād*, *ʿadālah al-riwāt*, *tamām al-dhabī*, *salāmah min al-shudhūd*, dan *salāmah min al-ʿillah* bukan sahaja berperanan dalam penilaian kesahihan hadis, bahkan mempunyai relevansi tinggi dalam sistem komunikasi kontemporari.

Konsep sanad bersambung misalnya, menganjurkan agar setiap penyampai menyatakan sumber maklumat secara telus dan mengelakkan khabar angin. Dalam konteks ini, tindakan menyandarkan maklumat kepada tokoh tersohor tanpa bukti seperti menyebut "kata Imam al-Ghazālī" tanpa rujukan boleh dianggap sebagai bentuk *tadlīs* moden yang telah dikritik oleh Ibn al-Ṣalāh dan al-Khaṭīb al-Baghdādī. Dalam bidang komunikasi Islam, tindakan ini menjejaskan integriti penyampaian dan mengundang salah faham dalam kalangan audiens.

Begitu juga dengan keadilan perawi, yang merangkumi sifat-sifat seperti amanah, berintegriti, dan memelihara maruah. Ibn Ḥibbān menetapkan bahawa keadilan adalah syarat mutlak dalam penerimaan riwayat, dan sifat ini bukan hanya merujuk kepada kejujuran, bahkan termasuk ketakwaan, ketaatan kepada syariat dan kesungguhan dalam menjaga etika diri. Justeru, seorang komunikator Islam perlu dilihat sebagai tokoh yang adil, sama ada dari segi ucapan mahupun akhlaknya. Ini juga bertepatan dengan pandangan Azlina Kamaruddin (2017) yang menegaskan pentingnya penguasaan retorik dan penggunaan bahasa yang tepat dalam penyampaian.

Konstruk sempurna *dhabṭ* pula membawa makna ketelitian, konsistensi dan kecekapan dalam penyampaian maklumat. Ibn al-Ṣalāḥ mentakrifkan *dhabṭ* sebagai kemampuan menyampaikan hadis sebagaimana diterimanya tanpa perubahan, sama ada melalui hafalan mahupun tulisan. Dalam konteks penyampaian dakwah, maklumat yang tidak diteliti atau disampaikan secara longgar boleh mengundang fitnah dan salah faham dalam kalangan masyarakat.

Syarat selamat daripada *syādh* pula menuntut agar fakta yang disampaikan tidak bercanggah dengan pandangan majoriti ulama atau aliran arus perdana. Menurut al-Mubārakfūrī (1990), jika berlaku percanggahan antara dua perawi yang thiqah, maka perlu diutamakan mereka yang lebih kuat thiqah dan ilmunya. Dalam komunikasi semasa, prinsip ini boleh dilihat sebagai panduan untuk tidak menyebarkan pendapat ganjil atau ekstrem yang boleh menjejaskan kesatuan umat Islam.

Akhir sekali, *salāmah min al-ʿillah* menuntut agar maklumat yang disampaikan bebas daripada manipulasi tersembunyi atau tokok tambah tanpa sandaran. Menurut Burhanuddin Abd. Gani (2019), tindakan menyampaikan maklumat tanpa rujukan yang tepat atau memanipulasi kandungan bagi menarik perhatian audiens boleh dianggap sebagai bentuk *ʿillah* yang mencacatkan kredibiliti penyampai. Prinsip ini amat penting dalam era digital yang sarat dengan maklumat tidak disahkan.

Secara keseluruhannya, dapatan objektif pertama membuktikan bahawa prinsip-prinsip hadis sahih bukan sahaja sahih secara teoritikal, malah boleh dioperasikan sebagai indikator komunikasi Islam yang sistematik dan berintegriti.

5.3.2 Objektif Kedua: Tahap Pengamalan Komunikasi Islam dalam Kalangan Penceramah

Objektif kedua kajian ini ialah untuk menilai tahap pengamalan komunikasi Islam berdasarkan lima syarat hadis sahih dalam kalangan penceramah bertauliah di Negeri Melaka. Secara keseluruhannya, dapatan menunjukkan bahawa tahap pengamalan bagi kelima-lima konstruk berada pada tahap yang tinggi, dengan nilai min melebihi 4.00 dan sisihan piawai yang rendah. Penemuan ini mencerminkan kefahaman dan penghayatan tinggi penceramah terhadap prinsip komunikasi Islam berteraskan hadis sahih.

Sanad bersambung sebagai konstruk pertama memperlihatkan penghayatan yang kukuh terhadap keperluan menyandarkan sumber maklumat dengan jelas. Nilai

min melebihi 4.40 menunjukkan bahawa penceramah berusaha memastikan rantaian sumber maklumat tidak terputus, sama seperti keperluan dalam ilmu riwayat hadis. Hal ini sejalan dengan penekanan al-Khaṭīb al-Baghdādī bahawa sesiapa yang menyampaikan ilmu tanpa menyatakan sumbernya dianggap telah memutuskan sanad keilmuan. Perkara ini membuktikan kesedaran dalam kalangan penceramah bahawa kekuatan komunikasi Islam terletak pada kejelasan asal-usul maklumat.

Konstruk keadilan perawi pula mencatatkan nilai min tertinggi dalam keseluruhan instrumen, khususnya bagi item KPB3 yang menunjukkan skor min 4.93. Ini menggambarkan bahawa responden sangat menitikberatkan akhlak, kejujuran, dan adab dalam penyampaian. Kajian oleh Ridzuan dan Yusoff (2021) menegaskan bahawa etika komunikasi berlandaskan keikhlasan, amanah dan dakwah bil hikmah merupakan tunjang kepada pembentukan komunikasi Islam yang berkredibiliti. Keadilan perawi dalam konteks ini boleh dianggap sebagai gambaran integriti komunikator, sejajar dengan kehendak al-Qur'an dan sunnah.

Konstruk sempurna *dhabṭ* yang menekankan kepada hafalan, kejelasan dan ketelitian penyampaian juga menunjukkan tahap amalan yang sangat tinggi (M=4.60). Ia menunjukkan bahawa penceramah memiliki penguasaan ilmu yang baik serta menyampaikan maklumat secara tersusun. Dalam ilmu hadis, sifat *dhabṭ* bukan hanya bermaksud kuat ingatan, tetapi juga konsistensi dalam menyampaikan maklumat tanpa berlaku perubahan isi. Ibn al-Ṣalāḥ menyebut bahawa *dhabṭ* yang lemah boleh mencatitkan hadis yang asalnya sahih. Maka, dapatan ini mengesahkan bahawa penceramah telah memenuhi elemen ketelitian yang tinggi dalam menyampaikan kandungan ceramah mereka.

Sementara itu, selamat daripada *syādh* dan selamat daripada *'illah* mencatatkan skor tinggi yang menunjukkan tahap keprihatinan penceramah terhadap isu keselarasan pandangan dan keaslian kandungan. Pengelakan daripada menyampaikan perkara-perkara yang bertentangan dengan konsensus ulama atau yang tidak disokong oleh sumber sahih mencerminkan kepatuhan kepada disiplin ilmu Islam. Hal ini sejajar dengan saranan oleh Shahir Akram Hassan (2021) bahawa kaedah pemilihan maklumat dalam komunikasi Islam perlu mengikuti prinsip-prinsip yang digunakan oleh Imam al-Bukhārī dalam pemilihan rawi dan penilaian kandungan riwayat.

Kesimpulannya, tahap amalan komunikasi Islam yang tinggi dalam kalangan penceramah yang dikaji menunjukkan bahawa penerapan syarat hadis sahih adalah bukan sahaja wajar dari segi teori, malah telah diamalkan secara konsisten. Ia turut

memberi keyakinan kepada masyarakat terhadap integriti dan autoriti maklumat yang disampaikan.

5.3.3 Objektif Ketiga: Pembinaan dan Pengesahan Model Komunikasi Islam

Objektif ketiga ialah untuk mencadang dan mengesahkan suatu model komunikasi Islam berasaskan kelima-lima syarat hadis sahih. Melalui pendekatan kuantitatif menggunakan SEM (*Structural Equation Modeling*), model yang dicadangkan telah menunjukkan kecukupan kesesuaian data (*model fit*) dan kesahan konstruk yang tinggi.

Model Komunikasi Islam mempamerkan nilai-nilai indeks kesesuaian seperti CFI = 0.931, TLI = 0.915, dan RMSEA = 0.056 yang menunjukkan bahawa struktur hubungan antara konstruk adalah sepadan dengan data empirikal. Selain itu, setiap konstruk menunjukkan nilai muatan faktor (*factor loading*) melebihi 0.60, sekali gus memenuhi piawaian minimum yang disyorkan oleh Hair et al. (2010). Ini membuktikan bahawa setiap item yang mewakili konstruk mempunyai kebolehpercayaan dan kesahan pengukuran yang memuaskan.

Model ini berasaskan pendekatan epistemologi Islam yang berteraskan konsep sanad dan disiplin ilmu hadis. Ia telah mengambil kira pendekatan induktif dan deduktif, serta prinsip pengesahan maklumat sebagaimana yang diamalkan oleh sarjana seperti Ibn Hibbān dan Ibn al-Ṣalāh. Penggunaan prinsip ini juga bertepatan dengan saranan Shahir Akram Hassan (2021) mengenai kaedah penentuan perawi oleh Imam Bukhārī yang boleh digunakan dalam konteks penyelidikan moden dan komunikasi.

Secara keseluruhan, pembinaan model komunikasi Islam dalam kajian ini bukan sahaja menunjukkan justifikasi statistik yang kukuh, malah disokong oleh asas epistemologi Islam yang diiktiraf oleh ilmuwan terdahulu dan kontemporari. Model ini diharap dapat dijadikan panduan dalam membentuk etika dan amalan penyampaian komunikasi Islam yang lebih terarah, telus dan berautoriti.

5.4 Implikasi Kajian

Kajian ini memberikan sumbangan signifikan kepada bidang komunikasi Islam khususnya dalam aspek pengukuhan teori, pelaksanaan amalan dakwah, dan pembangunan dasar berkaitan penceramah bertauliah. Lima konstruk utama yang

dibangunkan berdasarkan syarat hadis sahih bukan sahaja disahkan secara statistik melalui pendekatan Pemodelan Persamaan Struktural (SEM), malah diangkat sebagai asas pembentukan model komunikasi Islam yang berpaksikan kepada autoriti keilmuan dan keutuhan penyampaian.

5.4.1 Implikasi Teori

Secara teorinya, kajian ini menyumbang kepada pemerksaan wacana komunikasi Islam yang selama ini lebih banyak bersandar kepada pendekatan normatif dan etika umum. Melalui penyesuaian lima syarat hadis sahih iaitu sanad bersambung, keadilan perawi, sempurna *dhabt*, selamat daripada *syādh*, dan selamat daripada *`illah*, kajian ini membina kerangka teori baharu yang mengintegrasikan ilmu riwayat hadis ke dalam bidang komunikasi Islam secara sistematik dan berasaskan bukti.

Ini sejajar dengan saranan Shahir Akram Hassan (2021) bahawa prinsip-prinsip penyaringan dalam disiplin hadis boleh dijadikan pendekatan dalam menentukan kesahihan maklumat dalam konteks penyelidikan dan komunikasi moden. Selain itu, kerangka yang dibina ini turut menyahut seruan Nasruddin Yunos (2002) untuk membina rangka kerja komunikasi strategik yang selaras dengan nilai Islam dan mampu menggantikan model Barat yang kurang sesuai untuk konteks tempatan.

Dengan itu, model yang dihasilkan berupaya memperluas dimensi epistemologi komunikasi Islam daripada sekadar prinsip moral kepada suatu sistem komunikasi berasaskan sanad ilmu, verifikasi maklumat, keadilan sumber, serta kecekapan penyampaian.

5.4.2 Implikasi Praktikal

Kajian ini memberikan implikasi langsung terhadap bidang amalan dakwah dan komunikasi Islam, khususnya dalam membentuk penceramah yang bukan sahaja petah berbicara, tetapi juga bersifat adil dan bertanggungjawab dalam menyampaikan ilmu berdasarkan kefahaman dan autoriti keilmuan yang sah. Implikasi praktikal ini terbahagi kepada tiga fokus utama:

5.4.2.1 Latihan penceramah bertauliah yang menekankan kefahaman terhadap konsep sanad dan keadilan perawi

Lazimnya latihan atau bengkel pentauliahan penceramah sering memberi penekanan kepada aspek kemahiran komunikasi, gaya penyampaian dan penguasaan pentas. Namun kajian ini mencadangkan agar modul latihan turut merangkumi kefahaman asas ilmu riwayat seperti konsep *ittisāl al-sanād* (rantai ilmu yang bersambung) *‘adālah al-ruwāt* (keadilan pembawa maklumat) dan lain-lain syarat hadis sahih.

Penceramah perlu memahami bahawa dalam ilmu hadis, maklumat yang tidak diketahui asalnya dianggap tidak boleh diterima kerana memutuskan hubungan ilmu. Ibn al-Ṣalāh menegaskan bahawa sesiapa yang menyampaikan ilmu tanpa menyandarkan kepada sumber yang jelas, maka dia telah merosakkan sistem ilmu Islam yang dibina atas asas sanad.

Modul sedemikian akan memastikan penceramah tidak menyampaikan sesuatu hanya atas dasar retorik atau kefasihan, tetapi atas dasar ilmu yang bersanad dan berautoriti, sesuai dengan keperluan masyarakat Islam yang memerlukan kepastian sumber dalam isu-isu agama.

5.4.2.2 Kurikulum dakwah dan pengajian komunikasi Islam yang menggabungkan elemen kefahaman ilmu hadis

Kajian ini mencadangkan agar institusi pengajian tinggi yang menawarkan program dakwah dan komunikasi Islam mengintegrasikan ilmu hadis secara langsung dalam kursus pengajian mereka, bukan semata-mata sebagai komponen sejarah atau teori, tetapi sebagai alat penyaringan maklumat dan asas komunikasi yang sahih.

Integrasi ini boleh dilakukan melalui kursus seperti “*Kaedah Penyampaian Maklumat Islam Berasaskan Ilmu Hadis*” atau “*Retorik Dakwah Berlandaskan Syarat Hadis Sahih*”. Lazimnya, kebanyakan program komunikasi hanya didedahkan dengan konsep dakwah semata-mata. Menerusi pendekatan ini, pelajar bukan sahaja mempelajari teori komunikasi Islam, tetapi juga internalisasi prinsip verifikasi maklumat seperti yang dipraktikkan oleh ulama hadis. Ini sekali gus menepis tanggapan bahawa sesiapa sahaja yang fasih boleh menyampaikan agama tanpa ilmu.

5.4.2.3 Penghasilan bahan ceramah yang selamat daripada kejanggalaan atau kecacatan.

Kepentingan memastikan sesuatu bahan rasmi seperti teks khutbah Jumaat selamat daripada *syādh* dan *`illah* amat signifikan dalam menjamin ketepatan, kesahihan serta integriti penyampaian maklumat kepada masyarakat. Berdasarkan isu yang dibangkitkan dalam teks khutbah Jumaat di Selangor seperti yang dilaporkan dalam sesi soalan bertulis Dewan Negeri Selangor, terdapat dakwaan berhubung pernyataan fakta yang tidak tepat dan maklumat yang tersasar daripada kebenaran (Dakwaan Kesalahan Penyataan Fakta Di Dalam Isi Teks Khutbah, 2022). Keadaan ini menunjukkan pentingnya prinsip selamat daripada *syādh*, iaitu tidak bercanggah dengan maklumat yang lebih sahih dan masyhur, serta prinsip selamat daripada *`illah*, iaitu tidak terdapat kecacatan tersembunyi yang merosakkan kandungan atau matan khutbah. Dalam konteks ini, kegagalan mematuhi kedua-dua syarat ini bukan sahaja boleh mencetus kekeliruan dalam kalangan pendengar, malah turut menjejaskan kredibiliti institusi agama dan pentadbirannya.

Oleh itu, proses semakan fakta dan verifikasi sumber sebelum penyediaan teks khutbah mestilah dilaksanakan secara teliti bagi memastikan kandungan khutbah kekal berautoriti, tepat dan berlandaskan prinsip ilmu yang sahih sebagaimana diutamakan dalam disiplin ilmu hadis. Maka, kajian ini mencadangkan kepada pihak berautoriti agar menggunakan kaedah yang telah dibahas dalam kajian ini seperti:

1. Disemak oleh panel ilmuwan berasaskan kesahihan sumber.
2. Menggunakan nota kaki atau penjelasan lisan bagi setiap rujukan yang disebut dalam ceramah.
3. Disertai maklumat asal rujukan, bukan sekadar “hadis Nabi” atau “kata ulama”, tetapi dengan penjelasan lengkap seperti riwayat Muslim, no. 45 atau al-Ghazālī dalam *Ihyā’ ‘Ulūm al-Dīn*, jil. 3, hlm. 114.

Secara tidak langsung usaha kecil ini akan melatih masyarakat untuk turut menjadi pengguna maklumat yang celik sumber, serta membina budaya ilmu yang menghargai disiplin sanad dan verifikasi.

5.4.3 Implikasi Dasar

Kajian ini membuktikan bahawa pendekatan berasaskan syarat hadis sahih boleh diadaptasi sebagai asas pembentukan dasar dalam bidang komunikasi Islam, khususnya berkaitan kelayakan dan penilaian penceramah. Implikasi dasar ini penting bagi memastikan penyampaian agama kepada masyarakat dilakukan secara sahih, telus dan berautoriti. Walaupun model komunikasi Islam berasaskan syarat hadis sahih ini telah diperincikan dalam implikasi kajian sebagai suatu kerangka yang berpotensi menyokong proses penggubalan dasar, dapatan semasa menunjukkan bahawa keperluan terhadap model ini turut diiktiraf oleh pihak berkepentingan.

Semakan terhadap garis panduan rasmi yang diterbitkan oleh JAKIM, khususnya *Garis Panduan Kandungan Berunsur Islam dalam Media Baharu* dan *Garis Panduan Program Motivasi Berunsur Islam*, mendapati bahawa penetapan piawaian terhadap individu penyampai masih tidak dihuraikan secara komprehensif berbanding aspek kandungan. Hal ini bertentangan dengan pandangan umum dalam disiplin komunikasi yang meletakkan kredibiliti penyampai sebagai komponen utama yang menentukan penerimaan mesej. Dapatan temubual bersama Mufti Melaka (Abdul Halim Tawil, 2025) turut menunjukkan bahawa walaupun belum wujud keperluan mendesak untuk menilai kelayakan penceramah di Melaka disebabkan bilangan penceramah bertauliah yang agak sedikit berbanding negeri lain seperti Selangor dan Johor, cadangan penambahbaikan mekanisme penyaringan tetap relevan dan dialu-alukan. Pandangan ini berbeza dengan Bahagian Pengurusan Masjid dan Madrasah JAIM yang menegaskan keperluan semasa untuk memperkukuh proses pemantauan dan penyaringan penceramah, khususnya bagi memastikan keselarasan penyampaian dengan dasar negeri (Muhammad Hazmi, 2021).

Situasi ini memperlihatkan wujudnya jurang antara garis panduan sedia ada dengan realiti lapangan, khususnya berkaitan isu ketidakseragaman kualiti penyampaian, risiko penyampaian yang tidak selaras dengan dasar negeri, serta potensi berlakunya penyampaian bercanggah, politisasi agama, atau kecenderungan kepada isu khilaf secara tidak berhemat. Justeru, model yang dibangunkan dalam kajian ini berfungsi sebagai rujukan yang memenuhi keperluan 'end user', khususnya pembuat dasar agama negeri, kerana mampu menyediakan satu kerangka penilaian yang sistematik, berasaskan prinsip epistemologi Islam, dan menutup jurang dasar yang

belum diberi perhatian secara menyeluruh dalam garis panduan nasional. Tiga cadangan utama dikemukakan:

5.4.3.1 Penilaian pentauliahan penceramah yang merangkumi keadilan, *dhabṭ* dan sanad keilmuan

Sungguhpun tauliah berceramah atau mengajar agama tertakluk di bawah Majlis Agama Islam Negeri (MAIN) masing-masing, amalan sedia ada dalam pentauliahan penceramah di Malaysia kebiasaannya memberi tumpuan kepada syarat minimum seperti kelulusan akademik dalam bidang agama, pengalaman ceramah, dan sesi temuduga. Namun, berdasarkan hasil kajian ini, terdapat keperluan mendesak untuk memperluaskan kriteria pentauliahan agar turut merangkumi elemen-elemen *‘adālah*, *dhabṭ*, dan sanad keilmuan.

Keadilan perawi boleh diterjemahkan dalam konteks ini sebagai keperluan untuk menilai latar belakang peribadi dan akhlak penceramah. Ini termasuk kesungguhan memelihara adab penyampaian, tidak terlibat dalam kontroversi yang menjatuhkan imej Islam, dan konsisten dalam tingkah laku awam dan di media sosial.

Sempurna *dhabṭ* pula menuntut penceramah menunjukkan kemahiran dalam menyampaikan kandungan secara tepat, jelas dan tanpa bercanggah dengan sumber asal. Ini boleh diuji melalui ujian lisan atau bertulis berkenaan rujukan yang sering digunakan dalam ceramah mereka.

Sanad keilmuan merujuk kepada silsilah keilmuan atau guru yang menjadi tempat rujukan penceramah. Seorang penyampai yang tidak diketahui latar keilmuannya dan tidak menyandarkan ilmunya kepada mana-mana tokoh yang sah sah boleh diumpamakan seperti perawi *majhūl* yang ditolak dalam ilmu hadis. Ibn al-Ṣalāh menegaskan bahawa sanad adalah ciri khas umat Islam, dan ia menjadi neraca utama dalam menilai kebenaran sesuatu maklumat. Maka, dasar pentauliahan harus mewajibkan calon menunjukkan siapa gurunya, di mana dia menimba ilmu, dan rujukan utama dalam penyampaian.

5.4.3.2 Penggubalan dasar pengurusan kandungan dakwah oleh Jabatan Agama Negeri

Kajian ini menunjukkan bahawa isi kandungan ceramah memainkan peranan penting dalam membentuk persepsi awam terhadap Islam. Maka, jabatan agama negeri perlu menggubal dasar yang lebih tegas dan sistematik berkaitan kandungan ceramah penceramah bertauliah. Antara prinsip utama dasar ini ialah:

1. Setiap bahan ceramah yang disediakan untuk program rasmi mesti disemak oleh panel ilmuwan berautoriti yang memahami syarat hadis sahih.
2. Kandungan dakwah perlu disertakan dengan rujukan yang lengkap, dan dinilai dari sudut kesahihan maklumat.
3. Penggunaan istilah-istilah hadis, fatwa, atau pandangan ulama perlu ditapis agar tidak berlaku penyalahgunaan istilah seperti menyebut "hadis sahih" tanpa menyatakan sumbernya.

Pelaksanaan dasar ini juga melibatkan latihan kepada pegawai agama yang menyelia penceramah, agar mereka juga celik dari sudut kefahaman sanad, *syādh*, dan *illah* dalam menilai kandungan dakwah. Ini penting supaya penguatkuasaan tidak dilakukan secara literal semata-mata, tetapi berasaskan kefahaman metodologi ilmu Islam.

5.4.3.3 Pembinaan indeks integriti penceramah berdasarkan lima konstruk kajian

Dapatan kajian ini menunjukkan bahawa kelima-lima konstruk mampu diterapkan dan dijadikan kerangka penilaian sistematik terhadap prestasi dan kebolehpercayaan penceramah.

Cadangan ini melibatkan pembangunan suatu indeks integriti penceramah yang boleh digunakan oleh jabatan agama, institusi dakwah dan agensi penyiaran. Indeks ini boleh dibina berdasarkan skor yang diperolehi penceramah dalam lima aspek:

1. Autoriti sumber (sanad bersambung)
2. Akhlak dan reputasi awam (keadilan perawi)
3. Kefahaman dan kejelasan penyampaian (*dhabt*)

4. Keselarasan dengan arus perdana ulama (bebas *syādh*)
5. Ketulenan kandungan dan bebas tokok tambah (bebas *`illah*)

Skor tersebut boleh diperoleh melalui audit ceramah (pemerhatian), laporan masyarakat, serta borang maklum balas peserta. Secara tidak langsung dapatan ini akan membolehkan institusi memantau dan menilai penceramah secara objektif dan konsisten, sekali gus menaikkan standard penyampaian dakwah di Malaysia.

5.5 Kekuatan dan Kelemahan Kajian

Kajian ini mempunyai kekuatan tersendiri yang menjadikannya satu sumbangan signifikan dalam pembangunan teori dan amalan komunikasi Islam berasaskan prinsip-prinsip keilmuan Islam. Namun begitu, seperti mana-mana kajian ilmiah, terdapat juga beberapa batasan yang perlu diakui dengan objektif bagi tujuan penambahbaikan kajian lanjutan.

5.5.1 Kekuatan Kajian

Kajian ini memiliki beberapa kekuatan yang menjadikannya sebagai satu usaha yang signifikan dalam pembangunan kerangka teori komunikasi Islam serta penyelidikan berasaskan nilai dan epistemologi Islam yang autentik. Kekuatan tersebut dapat diperincikan seperti berikut:

5.5.1.1 Integrasi antara epistemologi Islam dan pendekatan saintifik moden

Kekuatan utama kajian ini terletak pada keberaniannya merentas dua bidang yang sering dipisahkan dalam wacana akademik: epistemologi tradisi Islam dan kaedah penyelidikan saintifik kontemporari. Kajian ini tidak sekadar menjadikan syarat hadis sahih sebagai hiasan konseptual, sebaliknya cuba menerapkan dan mengadaptasikannya sebagai konstruk yang boleh diukur secara statistik melalui pendekatan Pemodelan Persamaan Struktural (SEM). Hal ini menunjukkan bahawa teori-teori Islam klasik, seperti yang dikembangkan oleh Ibn Hībān, al-Khaṭīb al-Baghdādī dan Ibn al-Ṣalāh dalam bidang *mushtalah al-hadīs*, memiliki nilai gunaan (*applicability*) yang tinggi dalam penyelidikan sosial moden.

Sebagaimana yang ditekankan oleh Hassan, S.A. (2019), integrasi ilmu warisan dengan kerangka kontemporari bukan hanya memperkayakan hasil penyelidikan, tetapi juga menyumbang kepada Islamisasi ilmu dalam bentuk praktikal. Kajian ini membuktikan bahawa ilmu sanad, keadilan perawi, *dhabī* dan prinsip-prinsip lain boleh berfungsi sebagai indikator komunikasi yang boleh disahkan dan diuji secara empirikal dalam bentuk model komunikasi yang lengkap.

5.5.1.2 Pembangunan instrumen yang autentik dan disahkan secara saintifik

Instrumen kajian dibangunkan berdasarkan huraian lima syarat hadis sahih yang telah digali daripada karya-karya autoritatif seperti *Muqaddimah Ibn al-Ṣalāh*, *al-Kifāyah* (al-Khaṭīb al-Baghdādī), *al-Majrūhīn* (Ibn Ḥibbān), serta diperkukuh dengan huraian ilmiah semasa mengenai etika komunikasi Islam. Proses pembinaan ini bukan sahaja melibatkan semakan literatur yang mendalam, tetapi juga disokong oleh penilaian tujuh orang pakar pelbagai disiplin, termasuk dalam bidang hadis, dakwah, komunikasi, reka bentuk kurikulum dan bahasa.

Proses ini menepati prinsip *content validity* dan *face validity* yang mantap, justeru memberikan kekuatan dari segi kesahan kandungan dan kesesuaian konteks. Nilai kebolehpercayaan Cronbach Alpha yang melebihi 0.90 untuk keseluruhan instrumen juga menunjukkan bahawa setiap item menyumbang secara konsisten terhadap konstruk yang diukur, menjadikan instrumen ini sesuai untuk diguna pakai dalam kajian berskala lebih besar.

5.5.1.3 Keaslian dan kebaruaran dalam pembinaan Model Komunikasi Islam

Model yang dibina dalam kajian ini adalah unik dan asli, kerana berpaksikan sepenuhnya kepada prinsip-prinsip pengesahan maklumat dalam ilmu hadis, bukan kepada model komunikasi Barat yang dominan seperti model Shannon dan Weaver, Lasswell, atau Berlo. Kajian ini memperkenalkan model yang berpandukan pada rangkaian ilmu yang sahih (*ittisāl al-sanād*), integriti penyampai (*ʿadālah*), ketelitian maklumat (*dhabī*), dan penapisan kandungan daripada *syādh* dan *ʿillah*.

Kebaruaran ini diharapkan mampu mengangkat martabat komunikasi Islam sebagai satu bidang yang tidak hanya normatif dan beretika, tetapi juga verifikatif dan bersifat keilmuan (*ilmīyyah*). Ia selari dengan pendekatan para ulama hadis yang tidak

menerima sebarang bentuk informasi kecuali melalui sistem sanad yang jelas dan bersambung. Justeru, model ini berpotensi besar untuk dijadikan model rujukan dalam pelbagai bentuk komunikasi Islam kontemporari sama ada di masjid, media sosial, khutbah Jumaat, ceramah awam mahupun dalam program penyiaran Islam.

5.5.1.4 Sumbangan terhadap profesionalisme dan dasar latihan penceramah

Kajian ini tidak hanya berhenti pada tahap teori atau dapatan statistik, sebaliknya mengemukakan cadangan yang berimpak praktikal tinggi, khususnya dalam membina modul latihan penceramah, dasar penilaian integriti, dan pengurusan kandungan dakwah. Model ini telah dirumus dengan struktur konstruk yang boleh diukur, lalu membolehkan pembinaan rubrik penilaian, borang pemantauan prestasi penceramah, dan modul latihan asas berasaskan prinsip sanad dan *dhabit*.

Dengan mengangkat lima syarat hadis sahih sebagai neraca penilaian, maka pentadbiran penceramah tidak lagi bersifat umum atau subjektif semata-mata, tetapi boleh dilakukan secara objektif, telus dan berdasarkan prinsip ilmu Islam. Hal ini selaras dengan kehendak dasar Islam yang mewajibkan tauliah diberikan kepada individu yang mempunyai kredibiliti ilmu, akhlak dan kefahaman yang jelas terhadap sumber ajaran Islam.

5.5.2 Kelemahan Kajian

Walaupun kajian ini menawarkan sumbangan yang signifikan kepada bidang komunikasi Islam berasaskan syarat hadis sahih, namun terdapat beberapa kelemahan yang wajar diakui bagi memastikan integriti kajian ini dapat dinilai secara menyeluruh.

5.5.2.1 Keterbatasan dalam Pemilihan Sampel Secara Bertujuan

Salah satu kekangan utama dalam kajian ini ialah pemilihan responden secara bertujuan (*purposive sampling*). Kaedah ini digunakan kerana ia membolehkan penyelidik mengenal pasti kumpulan sasaran yang mempunyai pengetahuan dan pengalaman yang relevan dengan fokus kajian, khususnya dalam kalangan penceramah bertauliah di Melaka. Namun, pendekatan ini mempunyai beberapa batasan metodologi.

Menurut Campbell et al. (2020), walaupun pemilihan bertujuan memberikan kelebihan dalam mendapatkan maklumat yang kaya dan bersesuaian dengan objektif kajian, kaedah ini sering dikritik kerana cenderung kepada berat sebelah (*bias*) penyelidik dan sukar untuk digeneralisasikan kepada populasi yang lebih luas. Tambahan pula, seperti yang dihuraikan oleh Tajik et al. (2024), kelemahan utama *purposive sampling* termasuk kekangan dalam kebolehgunaan hasil kepada konteks yang lebih umum dan kecenderungan untuk menjejaskan objektiviti akibat penilaian subjektif penyelidik.

Oleh yang demikian, meskipun justifikasi pemilihan secara bertujuan adalah sah dari sudut epistemologi dan matlamat kajian, tahap generalisasi hasil masih memerlukan pertimbangan yang lebih berhati-hati, terutama dalam penggunaan dasar dan latihan di peringkat nasional.

5.5.2.2 Pembatasan kepada Skala Likert 5 Mata dan Ketepatan Ukuran

Kajian ini menggunakan skala *Likert* lima mata bagi menilai persepsi responden terhadap konstruk-konstruk yang dibina. Meskipun skala ini merupakan antara alat ukuran yang popular dan mudah difahami oleh responden, terdapat kekangan dari sudut ketepatan dan kepekaan pengukuran.

Kajian oleh Taherdoost (2019) menunjukkan bahawa skala lima mata mempunyai kecenderungan terhadap "*central tendency bias*", iaitu responden memilih jawapan pertengahan untuk mengelakkan pendirian tegas terhadap kenyataan yang dikemukakan. Kajian beliau juga menegaskan bahawa skala tujuh mata atau lebih tinggi menawarkan kebolehpercayaan (*reliability*) dan kesahihan (*validity*) yang lebih tinggi kerana ia mampu menangkap nuansa pendirian responden dengan lebih tepat.

Sungguhpun skala lima poin ini selaras dengan kebiasaan kajian sosial dan pengkaji berusaha mengelakkan responden mengambil sikap berkecuali dalam menjawab soalan dengan meletakkan skala "agak setuju" pada *Likert* poin 3 namun skala 5 poin ini mungkin menghadkan keupayaan analisis untuk mengenal pasti variasi sikap yang lebih halus dalam kalangan responden. Hal ini boleh mempengaruhi ketepatan inferens yang dibuat ke atas persepsi terhadap setiap konstruk, terutamanya apabila ia melibatkan konsep kompleks seperti keadilan, *dhabt* dan sanad.

5.5.2.3 Aspek 'sanad keilmuan' tidak diuji secara kualitatif

Walaupun kajian ini menekankan kepentingan sanad dalam komunikasi Islam, namun elemen ini hanya dinilai dari sudut persepsi kuantitatif tanpa disokong oleh kajian kualitatif naratif, seperti temu bual atau rekod pengajian guru-murid yang menunjukkan rantaian keilmuan responden. Kajian ini belum menyelidik secara mendalam rantaian sanad daripada setiap responden. Adakah benar mesej yang diajar dalam pentas ceramah mereka diperoleh daripada individu yang didakwa sebagai 'syekh' atau guru mereka? Adakah wujud penyambungan ilmu daripada guru responden kepada guru mereka dan seterusnya.

Hal ini merangkumi latar belakang keseluruhan rantaian sanad sehingga daripada sumber asal sesuatu mesej tersebut. Perbincangan ulama berkenaan rantaian sanad amat panjang lebar dan setiap ulama berbeza penilaian mereka. Dalam bahasa yang mudah, penerimaan rantaian sanad Imam al-Bukhārī berbeza dengan Imam Muslim dan imam-imam lainnya. Oleh kerana kajian ini memfokuskan kepada syarat hadis sahih itu sendiri secara umum, maka penilaian terhadap sanad sebagai satu entiti epistemologi belum sepenuhnya diselami secara mendalam.

5.5.2.4 Tidak menguji impak komunikasi terhadap audiens

Model komunikasi yang dibina menekankan kajian terhadap penceramah sebagai sumber atau penyampai mesej, tetapi belum mengambil kira bagaimana audiens menerima dan memahami mesej tersebut. Maka, kajian ini belum mengukur kesan keberkesanan model ini terhadap komuniti sasaran atau impak jangka panjang terhadap kefahaman agama masyarakat. Walaupun komunikasi yang efektif menekankan kesan maklum balas mesej daripada penerima, namun objektif kajian ini lebih memusatkan kepada penyampai sebagai sumber mesej agar kualiti mesej yang disampaikan benar-benar sahih.

5.6 Cadangan Kajian Lanjutan

Berdasarkan dapatan kajian ini serta batasan-batasan yang telah dikenalpasti, terdapat beberapa cadangan untuk kajian lanjutan yang boleh membantu memperkukuh dan memperluas kefahaman terhadap model komunikasi Islam berasaskan syarat hadis

sahih. Cadangan-cadangan ini meliputi aspek lokasi kajian, metodologi, pendekatan triangulasi data dan pengaplikasian model dalam konteks yang lebih luas. Cadangan-cadangan ini bukan sahaja relevan dari segi teori dan akademik, tetapi juga penting dalam menjamin keberterusan aplikasi model ini secara praktikal dan berkesan merentas konteks sosial yang berbeza.

5.6.1 Perluasan Lokasi dan Populasi Kajian

Kajian ini hanya melibatkan responden dalam kalangan penceramah bertauliah di Negeri Melaka. Oleh kerana setiap negeri di Malaysia mempunyai struktur pentadbiran agama Islam yang berbeza, termasuk dari segi pengurusan tauliah, latihan penceramah, dan konteks sosio-budaya masyarakatnya, maka perluasan kajian ke negeri-negeri lain seperti Kelantan, Selangor, Sabah, Sarawak atau negeri-negeri lain adalah signifikan. Perbandingan antara negeri dapat mendedahkan sejauh mana kebolehlaksanaan dan kesesuaian model komunikasi Islam yang dibina dalam konteks yang lebih luas. Ia juga dapat menilai ketekalan dan kebolehgunaan model dalam latar belakang masyarakat Islam yang berbeza.

Selain itu, populasi kajian juga boleh diperluas melibatkan penceramah tidak bertauliah, pendakwah bebas, pengamal media Islam, serta pengengaruh dakwah atas talian (*online da'wah influencers*). Golongan ini memainkan peranan yang semakin besar dalam mempengaruhi wacana Islam dalam masyarakat dan amat menggusarkan terutamanya dalam platform media sosial yang tidak dikawal ketat seperti majlis ilmu fizikal. Oleh itu, keberkesanan model komunikasi Islam yang dicadangkan perlu diuji dalam kalangan kelompok ini bagi melihat tahap pemahaman mereka terhadap prinsip keilmuan hadis dan sejauh mana prinsip tersebut diamalkan dalam penyampaian dakwah digital.

5.6.2 Kajian Kualitatif dan Triangulasi Data

Kajian lanjutan dicadangkan agar dilaksanakan dengan pendekatan kualitatif secara mendalam seperti temu bual berstruktur, kajian naratif, dan pemerhatian langsung terhadap penceramah semasa sesi ceramah atau dakwah. Pendekatan ini dapat membantu menggali dimensi subjektif dan makna tersirat yang dipegang oleh penceramah mengenai konsep sanad, *dhabit* dan keadilan perawi. Dapatan kualitatif

seperti ini dijangka berupaya menjelaskan realiti sosial, norma budaya serta persepsi individu yang tidak dapat dicapai melalui soal selidik sahaja.

Pendekatan triangulasi melalui kombinasi data kuantitatif dan kualitatif akan memperkukuh kredibiliti dan ketekalan dapatan (*credibility and dependability*) sebagaimana disarankan dalam literatur metodologi seperti oleh Patton (2015) dan Campbell et al. (2020). Kaedah ini akan memastikan setiap konstruk dikaji secara holistik dan mendalam, serta dapat memberikan gambaran menyeluruh terhadap aplikasi model ini dalam pelbagai konteks.

5.6.3 Ujian Impak Model Terhadap Audiens

Kajian ini hanya terhenti kepada menilai model komunikasi dari perspektif penceramah. Maka, kajian lanjutan disaran agar menguji impak dan keberkesanan model ini terhadap audiens yang menjadi penerima utama mesej dakwah. Ini boleh dilakukan melalui kaedah kuantitatif seperti soal selidik kepada hadirin ceramah yang menilai tahap kefahaman, kejelasan mesej, serta kebolehpercayaan maklumat yang diterima. Selain itu, tinjauan kualitatif juga mungkin boleh diterapkan dengan pengukuran kesan ceramah terhadap perubahan sikap atau tingkah laku audiens yang memberi dimensi baru kepada penilaian keberkesanan dakwah.

Kajian tindak balas audiens terhadap penceramah yang mengikuti prinsip komunikasi berasaskan sanad dan rujukan sahih dapat memperkukuh keberkesanan model bukan sahaja sebagai teori akademik, malah sebagai alat transformasi sosial. Dengan memahami perspektif audiens, pengkaji dapat memperbaiki dan menyesuaikan model ini supaya lebih mesra pengguna, efektif dan mampu disesuaikan dengan kehendak masyarakat moden.

5.6.4 Pembangunan Modul Latihan dan Penilaian Penceramah

Kajian lanjutan juga disarankan untuk membangunkan dan menguji modul latihan penceramah berasaskan lima syarat hadis sahih. Modul ini perlu dirangka secara sistematik dan bersesuaian dengan konteks semasa, merangkumi aspek kefahaman konsep sanad, keperibadian penyampai, kebolehan mengawal isi dan fakta, serta kepekaan terhadap kesahihan dan keselarasan maklumat. Modul seperti ini berpotensi

meningkatkan kualiti penceramah sedia ada serta menjadi penanda aras baharu bagi penceramah masa hadapan.

Dalam masa yang sama, rubrik penilaian atau borang pemantauan prestasi penceramah berasaskan konstruk kajian boleh dibangunkan dan diuji kesahannya. Instrumen ini boleh dijadikan sebahagian daripada mekanisme rasmi dalam proses pentauliahan atau audit penceramah oleh pihak berkuasa agama. Ia juga boleh digunakan untuk penilaian sendiri oleh penceramah atau maklum balas peserta ceramah secara sistematik. Kajian mengenai aspek ini penting untuk memastikan model yang dibangunkan benar-benar dapat dilaksanakan secara berkesan dan berterusan.

5.6.5 Kajian Khusus Mengenai Sanad Penceramah

Kajian ini belum menyelidik secara khusus bentuk rantaian sanad ilmu dalam kalangan responden secara dokumentasi atau temu bual. Oleh itu, disarankan kajian lanjutan yang memberi tumpuan kepada rekonstruksi sanad penyampai maklumat agama, sama ada benar-benar wujud rantaian keilmuan antara guru dan penerima.

Kajian seperti ini boleh dilakukan dengan menemu bual responden mengenai latar belakang pendidikan agama mereka, identiti guru-guru yang diperoleh ilmunya, serta rekod sanad pengajian jika wujud. Penilaian dokumen seperti sijil pengajian bersanad, catatan talaqqi, atau bukti pembacaan kitab dengan guru juga boleh membantu mengenalpasti tahap autentikasi keilmuan yang menjadi asas kepada isi kandungan ceramah mereka. Kajian seperti ini mampu menghasilkan ‘pohon sanad agama Islam di Malaysia’ dengan andaian ratusan ribu rantaian guru agama akan bertemu dengan satu penama sumber ilmu.

Usaha ini dijangka dapat mengangkat kembali martabat pengajaran bersanad dalam era moden dan menghubungkan antara sistem pendidikan tradisional dengan tuntutan penyelidikan kontemporari. Ia juga akan memberikan nilai tambah kepada Model Komunikasi Islam dengan mengesahkan bukan sahaja kesahan mesej, tetapi juga kesinambungan autoriti keilmuan penyampai.

Cadangan-cadangan ini diharap dapat memperluaskan aplikasi praktikal dan memperkukuh keberkesanan model komunikasi Islam yang dicadangkan. Ianya juga memberi ruang kepada pengkaji berikutnya untuk menyumbang kepada penyempurnaan model ini dalam pelbagai konteks dan latar masyarakat. Kajian lanjutan juga diharapkan dapat menjadi jambatan yang menghubungkan keilmuan warisan Islam

dengan penyelidikan sosial moden secara lebih holistik, kontekstual dan berimpak tinggi.

5.7 Kesimpulan

Kajian ini bertujuan untuk membina Model Komunikasi Islam berdasarkan lima syarat hadis sahih yang terdiri daripada *sanad bersambung*, *keadilan perawi*, *sempurna dhabī*, *selamat daripada syādh*, dan *selamat daripada ʿillah*. Bagi mencapai matlamat tersebut, tiga objektif utama telah digariskan: (1) mengkaji syarat-syarat hadis sahih yang boleh diterapkan dalam komunikasi Islam, (2) menentukan tahap amalan komunikasi Islam berdasarkan syarat hadis sahih dalam kalangan penceramah Negeri Melaka, dan (3) membangunkan model komunikasi Islam berdasarkan syarat hadis sahih

Dapatan daripada analisis deskriptif menunjukkan bahawa tahap komunikasi Islam yang diamalkan oleh penceramah bertauliah di Negeri Melaka adalah sangat tinggi bagi kelima-lima konstruk utama. Nilai min keseluruhan setiap konstruk berada dalam julat antara 4.20 hingga 4.50, dengan sisihan piawai yang rendah, menandakan keseragaman persepsi dalam kalangan responden. Konstruk sanad bersambung mencatatkan min 4.31, keadilan perawi pada 4.42, sempurna *dhabī* pada 4.38, selamat daripada *syādh* pada 4.25, dan selamat daripada *ʿillah* pada 4.29. Ini menunjukkan bahawa penceramah bertauliah di Negeri Melaka cenderung untuk berkomunikasi dengan penuh tanggungjawab berdasarkan prinsip ilmu yang sahih, berpaksikan autoriti rujukan, dan menjaga integriti sumber.

Secara khusus, subkonstruk seperti menyatakan sumber rujukan, mengelakkan tokoh tambah, serta memastikan maklumat tidak bercanggah dengan disiplin ilmu utama dalam Islam dilaporkan sebagai sangat diamalkan oleh para responden. Sebagai contoh, item-item dalam subkonstruk *keadilan perawi* menunjukkan bahawa penceramah menunjukkan tahap tinggi dari segi akhlak, keikhlasan, serta kebolehpercayaan dalam penyampaian. Hal ini sejajar dengan konsep *ʿadālah* yang dinilai oleh ulama hadis seperti Ibn al-Ṣalāh, iaitu kestabilan moral dan keutuhan integriti seseorang perawi.

Dari aspek pembinaan model, hasil analisis CFA dan SEM melalui perisian AMOS menunjukkan bahawa Model Komunikasi Islam berasaskan lima syarat hadis sahih adalah sesuai dan stabil, dengan nilai-nilai indeks kesesuaian model seperti

CMIN/DF, RMSEA, GFI, CFI dan TLI berada dalam julat yang boleh diterima. Model ini memenuhi kriteria *construct validity* dan *model fit*, menandakan bahawa lima konstruk yang dicadangkan benar-benar mengukur aspek komunikasi Islam secara teoritikal dan praktikal.

Akhir sekali, dapatan juga membuktikan bahawa model ini bukan sahaja relevan secara statistik, bahkan memiliki signifikansi praktikal dan normatif dalam konteks amalan dakwah masa kini. Model ini berupaya mengisi kekosongan dalam pendekatan komunikasi Islam yang sebelum ini banyak tertumpu kepada aspek etika umum dan komunikasi interpersonal, tanpa menyentuh aspek verifikasi ilmu secara ilmiah sebagaimana digariskan dalam tradisi ilmu hadis.

Keseluruhannya, rumusan dapatan kajian ini menyokong kesahihan idea bahawa prinsip-prinsip ilmu hadis seperti yang dibangunkan oleh tokoh-tokoh seperti Ibn Ḥibbān dan Ibn al-Ṣalāḥ bukan sahaja relevan dalam disiplin hadis semata-mata, tetapi juga mampu membina rangka kerja yang kukuh dan lestari dalam komunikasi Islam moden.

RUJUKAN

- A. Syarifuddin (2015) Dakwah Komunikatif, Kenapa Tidak? *Jurnal Wardah, Jurnal Dakwah dan Kemasyarakatan*. Jil. 16, Bil. 1. Hlmn. 53-62.
- Ab. Latif Muda & Rosmawati Ali @ Mat Zin (2017) *Ulum al-hadīth*. Kuala Lumpur: Pustaka Salam Sdn. Bhd. Cet. 2017
- A-Barzinji, Suhaib Jamal (1998). *Working principles for an Islamic model in mass media communication*. Academic Dissertation no. 6, International Institute of Islamic Thought (IIIT) Herndon, Virginia.
- ‘Abd al-Mutalib, Rihab Rafaat Fawzi (2009) *Asah al-Asānād Jam‘ wa-Dirāsah*. al-Mansurah: Dar al-Wafa’.
- Abd Hadi Borham, Mohamad Marzuqi Abdul Rahim, Wahyu Hidayat Abdullah, dan Abdul Ghafar Don, (2020) Penerimaan Pengajian Takmir Di Institusi Masjid Sebagai Pembelajaran Sepanjang Hayat (PSH) Bagi Penguatan Kefahaman Islam Dalam Masyarakat Muslim. *Islamiyyat: Jurnal Antarabangsa Pengajian Islam; International Journal of Islamic Studies*, 42 (2). Hlmn. 147-161
- Abdul Halim Tawil. (2022, Mei 9). *Mufti Kerajaan Negeri Melaka* [Temu bual peribadi]. Melaka.
- Abdul Halim Tawil. (2025, Disember 6). *Mufti Kerajaan Negeri Melaka* [Temu bual peribadi]. Melaka.
- Abdul Mutalib Mohamed Azim & Mohd Sufiean Hassan (2020) *Kajian Kuantitatif Menggunakan Perisian SPSS AMOS*. Kuala Sungai Baru: Penerbit Kolej Universiti Islam Melaka
- ‘Abdullāh bin Yusūf (2003) *Tahrir Ulūm al-hadīth*. Beirut: Mu`assasah al-Rayyān. Jil. 2.
- Abdullah Hassan & Ainon Mohd (2004) *Komunikasi di Tempat Kerja*. Bentong: PTS Publications and Distributors. Cet. pertama.
- Abi Bakr Jabir al-Jaza’iri (1999), *‘Aqidah al-Mu`min. Madinah al-Munawwarah: Maktabah al-‘Ulum wa al-Hikam*.
- Abū al-Laith al-Khāyr Ābādī (2011) *‘Ulūm al-Hadīth: Ashīluhā wa Mu`āshiruhā*. Bangi: Darul Syakir, Cet. 7.

- Abu Bakar Abdul Majeed. 14 Mac 2013. Berdakwah Melalui Internet. *Artikel IKIM*. [12 Jun 2016]
- Abu Bakr Kāfī (2000) *Manhaj al-Imām al-Bukhārī fī Tashīh al-Ahādīth wa T`alīlūhā*. Beirut: Dār Ibn Hazm.
- Abū Hātim al-Rāzī, Muhammad bin Idrīs (2006) *al-`Illal*. Riyadh: al-Humīdī. Jilid 1, Cetakan 1.
- Ach. Maimun (2017) Memperkuat`Urf dalam Pengembangan Hukum Islam. *Al-Ihkam*, Jil. 12, Bil. 1, Hlmn. 22-41.
- Ahmad Sanusi Azmi et al. (2011). Kekeliruan dan Kritikan Terhadap Sahih Bukhari: Satu Tinjauan Awal. *Jurnal Hadis*. Edisi Akhir Tahun, Bil. 2, Hlmn. 9-30.
- Ahmad Zahiruddin Mohd Zabidi & Faisal @ Ahmad Faisal Abdul Hamid (2014), Membina Pengisian Berpengaruh Dalam Media Baharu Melalui Penulisan Dakwah, *Jurnal al-Hikmah*, Jil. 6, Bil. 2, Hlmn. 78-90.
- Ainur Rofiq, & Aviatus Sholihah. (2024). *Strategi Penyampaian Pesan Dakwah Pada Media Sosial: Studi Analisis Strategi Dakwah Husein Basyaiban Di Akun Tik Tok @Kadamsidik00*. *An-Nashihah Journal of Broadcasting and Islamic Communication Studies*, 4(1), 18–28. <https://doi.org/10.55352/an-nashihah.v4i1.845>
- al- Suyūfī, `Abd al-Rahmān Abū Bakr Jalāl al-Dīn (2006) *Tadrīb al-Rāwī fī Syarh Taqrīb al-Nawawī*. Riyadh: Dar a-Tayyibah. Cet. 1
- Al-`Irāqī, Abū al-Fadh Zain al-Dīn (2002) *Syarh Al-Tabshirah wa al-Tazkirah*. `Abd al-Lathif al-Hamīm & Māhir Yāsīn Fahr (penyunt.) Beirut: Dar al-Kutub al-`Alamiyyah. Jilid 1, Cetakan 1.
- Al-Āmidī, Saifuddin Abī al-Hasan Ibn Abī Alī Ibn Muhammad. (1967). *Al-Ihkām Fī Ushūl Al-Ahkām*. Beirut: Dar al-Kitab al-`Ilmiyyah. Vol 1.
- Al-Bukhārī, Abū `Abd Allāh Muḥammad ibn Ismā`īl (1997).) *Shahīh al-Bukāhīrī*. Dar al-Kutub al-Ilmiyyah.
- Al-Bukhārī, Muhammad bin Isma`il (2001) *Shahīh al-Bukāhīrī*. Beirut: Dār Tūq al-Najah. Ed.1.
- Al-Ghazālī, Abū Ḥāmid Muḥammad ibn Muḥammad al-Tūsiyy (2014) *Ihyā` `Ulūm al-Dīn*. Muhammad Akhyar LC & Drs. Syahrin Bin Jasah (Penterj.) Kuala Lumpur: Pustaka al-Shafa, Cet. 1, Jil. 1.
- Al-Hākīm al-Naisāburī, Muhammad bin `Abdullah (2003) *Ma`rifah `Ulūm al-Hadīth*. Ahmad bin Fāris al-Salūm (penyunt.) Beirut: Dār Ibn Hazm. Cetakan 1.

- ‘Alī Ibrāhīm Sa‘ud ‘Ajīn (2019) *Pembinaan Kaedah-Kaedah Ulum Hadis*. Ahmad Akram Mahmad Robbi dan Mohamad Faiq Mohamad Sharin (terj.). Kuala Lumpur: Angkatan Belia Islam Malaysia.
- Alkaf, R., Rozi, S., M. Arif, M. A., Rahmi, U., & Desvi Yolanda, D. (2023). The Modern Worldview and Islam’s Perspective on Science. *GIC Proceeding*, 1(1), 436–443.
- al-Khalīl ibn Ahmad al-Farāhīdī (t.t.) *Kitab Al-‘Ain*. Beirut: Dar wa al-Maktabah al-Hilal, Jil 2. Hlmn. 38.
- al-Khathīb al-Baghdadī, Abū Bakr Ahmad (1989) *Al-Kifāyah Fī ‘Ilm Al-Riwāyah*. Abu Abdullah al-Sūraqnī (Penynt.) Madinah al-Munawwarah: al-Maktabah al-‘Alamiyyah
- al-Marāghī, A. b. M. (1946). *Tafsīr al-Marāghī*. Jil. 14, Cet. 1. Kaherah: Maṭba‘at al-Bābī al-Ḥalabī.
- al-Mubārakfūrī, Abu al-Ula Muhammad Abderrahman (1990) *Tuhfatul-Ahwadhī bi Sharh Jāmi` at-Tirmidhī*. Beirut: Dar al-Kutub al-‘Alamiyyah. Jilid 1, Cetakan 1.
- Al-Nawawī (1985) *Al-Taqrīb wa Al-Taysīr*, Muḥammad ‘Uthmān al-Khasht (Penyt.) Beirut: Dār al-Kitāb al-‘Arabī.,
- al-Nawawī (1987) *Irshād Tullāb Al-Haqā’iq Ilā M‘arifat Sunan Khaīr Al-Khalā’iq*. Madinah: Maktabah al-Aymān. Cet. Pertama.
- Al-Qaradhāwī, Yūsuf (2015). *Fiqh Keutamaan (Keutamaan Tugas-tugas Kaum Muslimin)*, Ahmad Nuryadi Asmawi (Penterj.) Selangor: Thinker’s Library. Cet. Ke-16.
- Al-Qathan, Manna‘ Khalil (2006) *Cara Mudah Memahami Ilmu-Ilmu Hadis*. Kuala Lumpur: Pustaka Jiwa.
- al-Qurṭubī, Muḥammad ibn Aḥmad. (1964). *al-Jāmi‘ li-Aḥkām al-Qur‘ān*, Jil. 16, Cet. ke-2. Kaherah: Dār al-Kutub al-Miṣriyyah.
- Al-Suyūṭī, ‘Abd al-Rahmān Abū Bakr Jalāl al-Dīn (1993). *Alfiyyat al-Suyūṭī fī ‘ilm al-ḥadīth*. Kaherah: al-Maktabah al-‘Ilmiyyah.
- al-Suyūṭī, Abd al-Rahmān Abū Bakr Jalāl al-Dīn (2003). *Tadrīb al-Rāwī fī Sharḥ Taqrīb al-Nawawī*. Beirut: Dār al-Fikr.
- al-Syāfī, Muhammad bin Idrīs (1940) *al-Risālah*. Ahmad Syākir (penyt.). Mesir: Maktabah al-Halabīy
- al-Syāfī, Muhammad bin Idrīs (1990) *al-Umm*. Beirut: Dār al-Ma`rifah.

- Al-Syāfi'e, Muhammad bin Idris. (1939). *Al-Risālah*. (A. Syakur, Ed.) Qahirah.
- Al-Tabari, Ja'far Muhammad ibn Jarir (2000) *Jāmi` Al-Bayān Fi Ta'wīl Al-Qur'ān*. Beirut: Muassasah al-Risālah. Cet. pertama.
- Al-Ṭabrani, Sulayman ibn Ahmad (t.t) *al-Mu`jam al-Ausaf*. Thariq bin `Udhu Allah (penyt.) Cairo: Dar-Haramīn. Jil.1
- Amal Ibrahim Abd El-Fattah Khalil (2016) The Islamic Perspective of Interpersonal Communication. *Journal of Islamic Studies and Culture*. December 2016, Vol. 4, No. 2, Hlmn. 22-37
- Aminah Mohd. Yusuf, Muhd. Zaimi Abd. Majid & Rozana Zakaria (2001) *An Effectiveness of Communication in Project Undertaking: Problems and Constraints*. Project Report. Universiti Teknologi Malaysia
- Aminudin Basir@ Ahmad & Jamsari Alias (2012) Etika Kesarjanaan Muslim Menurut Akhlak Islam. *Jurnal Hadhari*. 4 (2). Hlmn. 45 - 64
- Andi Faisal Bakti & Isabelle Lecomte (2015) The Integration of Dakwah in Journalism: Peace Journalism. *Jurnal Komunikasi Islam*, Jil. 5, Bil. 1. Surabaya: Universitas Islam Negeri (UIN) Sunan Ampel. Hlmn. 185-203.
- Aripin el al. (2016) "Youtube" dan Generasi Muda Islam: Satu Pendekatan Kelompok Fokus dalam Kalangan Pelajar Universiti. *Jurnal Komunikasi*. Jilid 32(1) Hlmn. 165-188
- Ary, D., Jacobs, L. C., & Razavieh, A. (2002). *Introduction To Research In Education (6th Ed.)*. Belmont, CA: Wadsworth/Thomson Learning.
- Asyraf Hj. Ab Rahman, Mazlina Ahmad, Mariati Mat Salleh@Md Nor, & H. Gunawan Adnan. (2022). Cabaran dan sumbangan penterjemahan dalam memperkasa bahasa Melayu di peringkat antarabangsa. *Jurnal Pengajian Melayu*, 33(2), 63–82. <https://doi.org/10.22452/JOMAS.vol33no2.4>
- Awang, Z. (2015). *SEM Made Simple: A Gentle Approach to Learning Structural Equation Modeling*. Bangi: MPWS Rich Publication.
- Azimi, H., Krauss, S. E., Sidek, M. N., Turiman, S., Rumaya, J., & Jamiah, M. (2007). *Muslim Religiosity & Personal Assesment: Prototype For Nation Building*. Kuala Lumpur: Ampang Press Sdn. Bhd.
- Azlina Kamaruddin (2017) Analisis Kualitatif terhadap Faktor Kegagalan Komunikasi Pembujukan dalam Konteks Pengucapan Awam, *Jurnal Komunikasi*, Jilid 33(3) Hlmn. 89-106.

- Azmi Budin dan Mohamad Nazli Omar (2018) Sumbangan Mualim Haji Wahid dalam Bidang Dakwah di Melaka. *Jurnal Maw'izah*. Jilid 1 (2018). Hlmn. 137-153
- Bartlett, M. S. (1951). The Effect Of Standardization On A X² Approximation In Factor Analysis. *Biometrika*, 38(3/4), 337-344.
- Basri Ibrahim (2010) Perbezaan Pendapat Dalam Perkara Cabang Fiqh: Analisis Terhadap Pandangan Al-Qaradawi. *Jurnal Syariah*, Jil. 18, Bil. 1, Hlmn. 191-228
- Bayu Rohmat Nurkholid Pranata (2018) *Model Komunikasi Pengasuh Pondok Pesantren dalam Membentuk Akhlak Santri Ditinjau dari Perspektif Dakwah: Studi di Pondok Pesantren Al-Munir Sukoharjo Pringsewu*. Tesis Sarjana Fakultas Dakwah dan Ilmu Komunikasi, Universitas Islam Negeri Raden Intan Lampung, Indonesia.
- Bentler, P. M., & Bonett, D. G. (1980). Significance tests and goodness of fit in the analysis of covariance structures. *Psychological Bulletin*, Jil. 88, Hlmn. 588-606.
- Bernard Lewis (1993) *The Arabs in History*. New York: Oxford University Press. Edisi ke-6.
- Bhuvesh Rattan (2023) A Study on Enhancement of Communication Skills. *International Journal for Research in Applied Science and Engineering Technology (IJRASET)*. Jil. 11, Isu XI, Hlmn. 985-989,
- Borges, W.G. B., Ng, S. I., Chew, B. C., Lau, T. C., Derek, O.L.T., Devika Nadarajah & Mohd Noor Mamat (2017) *Business Research Methods*. Subang Jaya: SJ Learning.
- Boynton, P. M., & Greenhalgh, T. (2004). Selecting, designing, and developing your questionnaire. *BMJ*, 328(7451), 1312–1315.
- Browne, R. H. (1995). On The Use of A Pilot Sample For Sample Size Determination. *Statistics In Medicine*, 14(17), 1933-1940.
- Bryant, E.C. 1974. *Associations between Educational Outcomes and Background Variables* (Monograph). Denver, CO: National Assessment of Educational Progress
- Burhanuddin Abd. Gani (2019) Peristiwa Hadis Dengan Makna Menurut Muhadditsin. *Al-Mu'ashirah*, Jil. 16, Bil. Hlmn. 32-44.
- Byrne, B. M. (2001). *Structural equation modeling with AMOS*. NJ: Lawrence

- Byrne, B. M. (2010). *Structural Equation Modeling with AMOS*. Routledge.
- Campbell, H. (2005). Spiritualising the Internet: Uncovering discourses and narratives of religious Internet use. *Online - Heidelberg Journal of Religious on the Internet*, 1(1). Retrieved from <http://archiv.ub.uniheidelberg.de/volltextserver/volltexte/2005/5824/pdf/Campbell4a.pdf>
- Campbell, H. (2010). Religious authority and the blogosphere. *Journal of Computer-Mediated Communication*, 15(2), 251-276.
- Campbell, S., Greenwood, M., Prior, S., Shearer, T., Walkem, K., Young, S., Bywaters, D., & Walker, K. (2020). Purposive sampling: Complex or simple? Research case examples. *Journal of Research in Nursing*, 25(8), 652–661.
- Che Noh, Mohd Aderi (2008) *The Relationship between Teaching Instructions and Students' Achievement in Tilawah al-Quran among Form Two Students in Malaysia*. Tesis Doktor Falsafah, Universiti Putra Malaysia.
- Che Nor Sakinah Itam, (2010) *Implikasi Teknologi Maklumat Terhadap Perkembangan Ilmu Hadith*. Disertasi Sarjana. Jabatan Al-Quran dan Al-Hadith, Akademi Pengajian Islam, Universiti Malaya.
- Chua Yan Piaw. (2006). *Kaedah Dan Statistik Penyelidikan: Kaedah Penyelidikan Buku 1*. Selangor: McGraw- Hill (Malaysia).
- Chua, Y. P. (2014). *Kaedah penyelidikan*. Shah Alam: McGraw-Hill Education (M) Sdn. Bhd.
- Cohen, J. (1988). *Statistical Power Analysis For The Behavioral Sciences (2nd ed.)*. New Jersey: Lawrence Erlbaum Associates
- Cooper, B., Cohen, T. R., Huppert, E., Levine, E. E., & Fleeson, W. (2023). Honest behavior: Truth-seeking, belief-speaking, and fostering understanding of the truth in others. *Academy of Management Annals*, 17(2), 655-683.
- Dakwaan Kesalahan Penyataan Fakta Di Dalam Isi Teks Khutbah, No. 58, *Mesyuarat Ketiga (Bajet) Penggal Kelima Dewan Negeri Selangor Yang Keempat Belas Tahun 2022* (2022).
- David Kaplan (2000) *Advanced Quantitative Techniques in the Social Sciences Series*. Thousand Oaks: Sage
- Department of Statistic Malaysia, Ministry of Economy (29 Julai 2022) *Kenyataan Media Bagi Penerbitan Anggaran Penduduk Semasa, Malaysia, 2022* [Kenyataan Media].

- Dickinson, E. (2002). *Ibn al-Ṣalāh al-Shahrazūrī and the Isnād*. Journal of the American Oriental Society, 122(3), 481-505. doi:10.2307/3087517.
- Dimon, Z., Abu Bakar, S., & Abd Majid, M. (2022). Pentauliahhan Pengajaran Agama Di Masjid Dan Surau: Tinjauan Ringkas Undang-Undang Islam Di Malaysia. *International Journal of Mosque, Zakat And Waqaf Management (Al-Mimbar)*, 2(2), 11-26. Retrieved from <http://almimbar.kuis.edu.my/index.php/almimbar/article/view/54>
- Dunn, D.M. & Goodnight. L.J. (2014) *Communication: Embracing Difference*. New York: Routledge. (edisi ke-4)
- Eka Wigianti (2019) Kegagalan Dalam Berdakwah: Kajian Teoritis Dalam Buku Penyebab Gagalnya Dakwah Karya Dr. Sayyid M. Nuh. *Jurnal An-Nida*. 11 (1), 13-22
- Elango Periasamy & Halimah Badioze Zaman (2011). Predict Incorrect Thinking Process: Negative Numbers Subtraction Operation Second Category. *Proceeding of the International Conference on Advanced Science, Engineering and Information Technology*. Bangi: Universiti Kebangsaan Malaysia.
- Enakmen No. 7, *Enakmen Pentadbiran Agama Islam (Negeri Melaka), Bahagian III, Pelantikan Mufti, Kuasa Dalam Hal Ehwal Agama, Jawatankuasa Fatwa Dan Fatwa Yang Berhubungan Dengan Perkara Kepentingan Nasional* (2002).
- Fadzli Adam, Ab Hamid Ali, Marhana Mohamed Anuar & Engku Muhammad Tajuddin Engku Ali. 2015. Cabaran Media Baru Sebagai Medium Pembelajaran Agama Dan Penyelesaiannya Dari Perspektif Islam, *Jurnal Islam dan Masyarakat Kontemporari*. 9. 12-23.
- Faisal Ahmad Shah (2014). Pendekatan Kontekstual Dalam Memahami Hadith-Hadith Rasulullah S.A.W. *Jurnal Islam dan Masyarakat Kontemporari*, 4, 101-120. Retrieved from <https://journal.unisza.edu.my/jimk/index.php/jimk/article/view/26>
- Faisal Ahmad Shah (2016) Penyebaran Hadis Palsu dalam Media Massa dan Media Sosial: Realiti dan Cabaran. *H A D I S: Jurnal Ilmiah Berwasit Tahun keenam*, Bil: 11, Hal 9-29.
- Faoziyah, S. (2022). Community Empowerment through Religious Education and Islamic Social-Resilience. *Dinamika Ilmu*, 22(2), 293-316.
- Fatchur Rahman (1970) *Ikhtishar Mushthalahul-Hadits*. Bandung: PT. Al-Ma'arif.

- Faul, F., Erdfelder, E., Lang, A-G., & Buchner, A. (2007). Gpower 3: A Flexible Statistical Power Analysis Program For The Social, Behavioral, And Biomedical Sciences. *Behavior Research Methods*, 39(2), 175-191.
- Fauzi Deraman (2001), Ilmu Takhrij al-Hadith : Pengertian, Sejarah dan Kepentingannya, *Jurnal Usuluddin*, bil.14. Hlmn.n 55-64.
- Fauzi Deraman. 2000. Metodologi Muhaddithin: Suatu Sorotan. *Jurnal Usuluddin*, 12(1), 1-18.
- Fauziah Mohamad (1996) *Konsep Tutur Bicara dalam Islam*. Johor Bahru: Jahabersa.
- Febriani, S. (2022). Analisis Deskriptif Standar Deviasi. *Jurnal Pendidikan Tambusai*, 6(1), 910–913. <https://doi.org/10.31004/jptam.v6i1.8194>
- Field, A., Miles, J., & Field, Z. (2012). *Discovering statistics using R*. Los Angeles: Sage publications.
- Fife-Schaw, C., Hammond, S., & Breakwell, G. M. (2000). Research Methods in
- Fornell, C., & Larcker, D. F. (1981). Evaluating structural equation models with unobservable variables and measurement error. *Journal of Marketing Research*, 18(1), 39–50.
- Franke, G., & Sarstedt, M. (2019). Heuristics versus statistics in discriminant validity testing: A comparison of four procedures. *Internet Research*, 29(3), 430–447.
- Futaqi, S. (2023). Ritual Communication in Learning Islam in Multi-Religious School. *Journal of Islamic Education and Ethics (JIEE)*, Jil 1, Bil. 1, Hlmn. 38–51.
- Garner, S. (2023). Communication, Media, and Religion Research. Dalam Y. Cohen and P.A. Soukup (Penyt.) *The Handbook on Religion and Communication*, Hlmn. 23-38
- Gay, L. R., & Airasian, P. (2003). *Educational Research: Competencies For Analysis And Application (7th Ed.)*. Upper Saddle River: Pearson Education.
- Ghazali Darusalam & Sufean Hussin (2016) *Metodologi Penyelidikan dalam Pendidikan: Amalan dan Analisis Kajian*. Kuala Lumpur: Penerbit Universiti Malaya.
- Ghazali Sulaiman (2007) Komunikasi Islam. Dalam S. Salahudin Suyurno, Huzaimah Hj. Ismail & Aini Faezah Ramlan. *Islam dan Komunikasi*. Shah Alam: UPENA.
- Ghozali, I. (2016) *Aplikasi Analisis Multivariate Dengan Program IBM SPSS 23*. Edisi 8. Semarang: Badan Penerbit Universitas Diponegoro.
- Gill Hasson (2019) *Communication: How to Connect with Anyone*. United Kingdom: Capstone.

- Hair, J. F., Black, W. C., Babin, B. J., & Anderson, R. E. (2010). *Multivariate Data Analysis (7th ed.)*. Upper Saddle River, NJ: Pearson Prentice Hall.
- Hair, J. F., Hult, G. T. M., Ringle, C. M., & Sarstedt, M. (2019). *A Primer on Partial Least Squares Structural Equation Modeling (PLS-SEM)* (2nd ed.). SAGE Publications.
- Hair, J. F., Hollingsworth, C. L., Randolph, A. B., & Chong, A. Y. L. (2017). An Updated And Expanded Assessment Of PLS-SEM In Information Systems Research. *Industrial Management & Data Systems*, 117(3), 442–458.
- Hairul, Hudaya (2012) Menguji Kompleksitas 'Illah Hadis. *Jurnal Ilmu Ushuluddin*, 11 (02). Hlmn. 203-219.
- Hamat, M. F., Wan Abdullah, W. S., Che Seman, A., Tengku Kasim, T. S. A., Syed Abdul Rahman, S. M. H., Abd Latif, F., & Che Husin, F. (2007). Penerapan Pemikiran Kritis Menerusi Silibus Pendidikan Islam, Kurikulum Bersepadu Sekolah Menengah (KBSM): Kajian di SMKA Negeri Melaka. *Afkar: Jurnal Akidah & Pemikiran Islam*, 8(1), 207–240. Retrieved from
- Hasani Ghazali (2014) *Komunikasi Dakwah Pensyarah Pendidikan Islam Terhadap Pelajar di Politeknik Sultan Salahuddin Abdul Aziz Shah, Shah Alam, Selangor*. Tesis Sarjana, Jabatan Dakwah dan Pembangunan Insan, Akademi Pengajian Islam, Universiti Malaya.
- Hashim, M. (2004). Islamic communication ethics and the development of trust in modern society. *Islamic Horizons*, 33(4), 24-28.
- Haslina Halim (2018) *Komunikasi dalam Konteks Budaya Malaysia*. Kuala Lumpur: Dewan Bahasa dan Pustaka.
- Hassan, S. A. (2013). Pengukuran Dalam Penyelidikan Menurut Ilmu Mantik. Kertas kerja dibentangkan dalam *The 8th International Graduate Workshop (INGRAW)*, Universiti Sains Malaysia.
- Hassan, S.A. (2019). Islamic-Based Research Methodology for Development Studies.Conference: *The First International Conference On Islamic Development Studies2019, ICIDS 2019*, 10 September 2019, Bandar Lampung, Indonesia. 10.4108/eai.10-9-2019.2289396
- Hassan, Shahir Akram (2021). *Determination of Respondents in the Method of Hadith Collection Based on Selected Practice of Imam Bukhari*. *International Journal of Academic Research in Business and Social Sciences*, 11(11), 597 – 606.

- Hata, N. F. M., & Mahmud, S. N. D. (2020). Kesiediaan Guru Sains Dan Matematik Dalam Melaksanakan Pendidikan STEM Dari Aspek Pengetahuan, Sikap Dan Pengalaman Mengajar (Teachers' Readiness In Implementing STEM Education From Knowledge, Attitude And Teaching Experience Aspects). *Akademika*, 90(S3), 85-101
- Helland, C. (2000). Religion online / online religion and virtual communities. In J. K. H. D. E. Cowan (Ed.), *Religion on the Internet: Research prospects and promises* (Hlmn. 205-224). London: JAI Press/Elsevier Science.
- Helland, C. (2005). Online religion as lived religion. *Online - Heidelberg Journal of Religious on the Internet*, 1(1), 1-16.
- Henseler, J., Ringle, C. M., & Sarstedt, M. (2015). A new criterion for assessing discriminant validity in variance-based structural equation modeling. *Journal of the Academy of Marketing Science*, 43(1), 115–135.
- Hoyle, R. H. (1995). *Structural Equation Modeling*. USA: Sage Publication Inc.
- Hu, L. T., & Bentler, P. M. (1995). Evaluating model fit. In R. H. Hoyle (Ed.), *Structural Equation Modeling: Concepts, Issues And Application* (Hlmn. 77-99). Thousand Oaks, CA: Sage.
- Ibn Hajr al-'Asqalānī, Ahmad bin `Ali bin Muhammad (1984) *al-Nukatu `alā Kitāb Ibn Shalāh*. Rabī` bin Hādī (penyunt.) Madinah al-Munawwarah, Saudi Arabiyyah: `Imādah al-Bahth al-`Ilmī, Jilid 1, Cetakan 1.
- Ibn Hājr al-'Asqalānī, Ahmad Ibn `Ali Ibn Muhammad (2001) *Nuzhat al-Nazar fī Tawdīh Nukhbat al-fikar, al-Rahilī*, 'Abdullah bin Dhaif Allah (penyunt.) Riyadh: Maktabah al-Safeer. Cet. pertama
- Ibn Hibbān, Muhammad (1993) *al-Ihsān fī Taqrīb Shahīh Ibn Hibbān*. Shu`ayb al'arnūt (penyunt.) Beirut: Muassasah al-Risālah. Cet. ke-2
- Ibn Hibbān, Muhammad (2000) *al-Majrūhīn min al-muhaddithīn*. Hamdī bin `Abd al-Majīd (penyunt.) Riyadh: Dar al-Shamā`ī. Cet. pertama.
- Ibn Jamā`ah, Muhammad bin Ibrāhīm (2012) *Manhal Al-Rawī Fī Mukhtaṣar 'Ulūm Al-Ḥadīth Al-Nabawī*. Jāsīm bin Muhammad al-Fajī (penyunt.), Kuwait: Gheras Pub.
- Ibn Qayyim al-Jauziyyah, Sham al-Dīn (1970) *Ighāthat Al-Lahfān Min Mashāyid Al-Shaytān*. Muhammad Hamid al-Faqī (penyunt.) Beirut: Dar al-Ma`rifah. Cet 2. Jil. 1.

- Ibn Shalāh, al-Shahrazūrī (2002) *Ma`rifah Anwā'i 'Ilm al-Ḥadīth*. Beirut: Dar al-Kutub al-`alamiyyah.
- Ibn Shalāh, al-Shahrazūrī (2017) *Muqaddimah Ibn al-Shālah fī 'Ulūm al-Ḥadīth*. al-Qāhirah: Dar al-Ghad al-Ghadid. Cet.1
- Ibnu Kathīr, Ismail bin 'Amr bin Kathīr (1999) *Tafsir Ibnu Kathīr*. Riyadh: Dār Tayyibah
- Ishak Hj. Sulaiman (1997) Isnad al-hadīth Sebagai Etika Maklumat Islam: Satu Pengenalan. *Jurnal Usuluddin*, Bil. 6, Hlmn. 51-64, Dis. 1997.
- Ishak Suliaman (20 April 2020) Temu bual peribadi menerusi aplikasi Google Meet. <https://drive.google.com/open?id=1niQO9f8-svGE4ySmvcXSHZ9ofso3eAKw>
- Ismail, Nor Hanani (2018) The Use of NAQD Hadis Method to Establish Data Validity: A Conceptual Analysis, *The Journal of Social Sciences Research*, Academic Research Publishing Group, pages 230-236:6.
- Jalaluddin Rakhmat (1993) *Psikologi Komunikasi*. Bandung: PT. Remaja Rosdakarya.
- Johari, K., Ismail, Z., Osman, S., & Othman, A. T. (2009). Pengaruh Jenis Latihan Guru dan Pengalaman Mengajar Terhadap Efikasi Guru Sekolah Menengah (The Influence of Teacher Training and Teaching Experience on Secondary School Teacher Efficacy). *Jurnal Pendidikan Malaysia*, 34(2), 3-14.
- John Fiske (2012) *Pengantar Ilmu Komunikasi*. Hapsari Dwiningtyas (terj.). Jakarta: Rajawali Pers.
- Juanda Jaya (20 Feb 2012) “Ambil tindakan terhadap gejala penerimgunaan hadis palsu di Internet”. *Utusan Online*. Di ambil pada 19 April 2015 dalam http://ww1.utusan.com.my/utusan/info.asp?y=2012&dt=0220&pub=Utusan_Malaysia&sec=Muka_Hadapan&pg=mh_03.html
- Julious, S. A. (2005). Sample size of 12 per group rule of thumb for a pilot study. *Pharmaceutical Statistics: The Journal of Applied Statistics in the Pharmaceutical Industry*, 4(4), 287-291.
- Jusang Bolong, Akmar Hayati Ahmad Ghazali Ahmad Ghazali & Mohd Sobhi Ishak (2018) *Panduan Penyelidikan Komunikasi Kaedah Kuantitatif*. Kuala Lumpur: Dewan Bahasa Pustaka.
- Kadir, K. A., Ashaari, N. S., & Salim, J. (2017). *Initial Model of Social Media Islamic Information Credibility*. IEEE.
- Kaiser, H. F. (1974). An Index Of Factorial Simplicity. *Psychometrika*, 39(1), 31-36.
- Kamus Dewan Edisi Keempat (2007) Kuala Lumpur: Dewan Bahasa dan Pustaka.

- Kamus Pelajar Bahasa Malaysia Edisi kedua (1987) Kuala Lumpur: Dewan Bahasa dan Pustaka.
- Kapade, D. (2017). Data Collection Method In Research Throughweb-Based Questionnaire: Using Google Form. *ZENITH International Journal of Multidisciplinary Research*, 7(11), 237-241.
- Kaplan, İ. (2024). Religious Communication in Digital Culture: A Study on Islamic Memes on Reddit. *Journal of Media and Religion Studies* (Special Issue 1), Hlmn. 53-68.
- Karimullah, S. S. (2023). Influence of Progressive Islamic Da'wah on Economic Empowerment within the Muslim Community. *Journal of Da'wah*, 2(2), 150–174.
- Kenny, D. A. (2014). *Structural Equation Modeling*. Diperoleh pada 20 Januari 2024, dari
- Khadher Ahmad & Sedek Ariffin (2013) Pemahaman Imam Al-Bukhārī Terhadap Hadis Nabi Saw Disihir: Satu Analisis. *Hadis Jurnal Ilmiah Berimpak*. Tahun 3, Bil. 5. Bangi: Institut Kajian Hadis (INHAD)
- Khairul Azhar Mat Daud, Nik Zulkarnaen Khidzir & Hasyamuddin Othman (2015) Instrumen Kesediaan Pembelajaran Terarah Kendiri. *International Journal of Creative Future and Heritage (TENIAT)*, 3 (1). Hlmn. 77-110. ISSN 2289-4527
- Khairul Hafezad Abdullah (2018) *Hubungan Antara Iklim Keselamatan Dengan Gelagat Keselamatan Di Dalam Makmal Dalam Kalangan Pelajar Universiti Awam*. Tesis Ijazah Sarjana Sains (Pengurusan Keselamatan dan Kesihatan Pekerjaan), Universiti Utara Malaysia.
- Khalil, A. I. A. E.-F. (2016). The Islamic Perspective of Interpersonal Communication. *Journal of Islamic Studies and Culture*, 4(2), 22–37.
- Khan, M. A. (2013). The role of ethical communication in Islamic leadership. *Journal of Islamic Studies*, 25(2), 175-196.
- Khaṭīb al-Baġhdādī, Abū Bakr Aḥmad ibn ‘Alī (1960) *al-Kifayah fi ‘Ilm al-Riwayah*, Abū `Abdullah al-Sūraqī & Ibrāhīm Hamdī al-Madinī (penyt.) Madinah: al-Maktabah al-`Ilmiyah, Cet. pertama
- Kieser, M., & Wassmer, G. (1996). On the use of the upper confidence limit for the variance from a pilot sample for sample size determination. *Biometrical journal*, 38(8), 941-949.

- Kline, R. B. (2005). *Principles and Practice of Structural Equation Modeling*. Edisi Ke-2, USA: The Guilford Press.
- Kline, R. B. (2016). *Principles and Practice of Structural Equation Modeling* (4th ed.). Guilford Press.
- Lay Yoon Fah & Khoo Chwee Hoon (2014) *Pengenalan Kepada Analisis Data dengan AMOS 18 dalam Penyelidikan Pendidikan*. Kota Kinabalu: Penerbit Universiti Malaysia Sabah
- Lee Abdullah, M. F. N., & Wei, L. T. (2017). Kesahan Dan Kebolehpercayaan Instrumen Penilaian Kendiri Pembelajaran Geometri Tingkatan Satu. *Malaysian Journal of Learning and Instruction*, 14(1), 211–265. <https://doi.org/10.32890/mjli2017.14.1.9>
- Lee, K. C., Zakri Abdullah & Chua, L. N. (2018). *Penyelidikan dalam Pendidikan*. Selangor: Oxford Fajar.
- Lee, Leh Hong (2010) *Structural Equation Modeling Of Factors Influencing The Implementation Of Competency Assessment And Modular Certification (CAMC) In Malaysian Secondary Schools*. Doctorate thesis, Universiti Malaya.
- Lessl, T. M. (1993). Toward a Definition of Religious Communication. *Journal of Communication and Religion*. Jil.16, Bil. 2, Hlmn. 127-138 <https://doi.org/10.5840/jcr19931629>
- Low, Suet Fin (2011) *Pembinaan Dan Pengujian Model Pencapaian Akademik Pelajar Tingkatan Empat di Daerah Klang*. Tesis Doktor Falsafah, Fakulti Pendidikan, Universiti Malaya.
- Lynn, M. R. (1986). Determination and quantification of content validity. *Nursing Research*, 35(6), 382–385.
- M. Adib Hamzawi (2018) ‘Urf Dalam Kompilasi Hukum Islam Indonesia. *Inovatif*, Jil. 4, Bil. 1, Hlmn. 1-27
- Ma’arif, R. (2023). *Islamic Communication And Broadcasting: Strengthening Islamic Religious Messages In The Digital Era*. *OSF*, June, 8. <https://doi.org/10.31219/osf.io/f7ybm>
- Magomedova, P. A. (2023). Islamic Theolinguistics in the Context of Interdisciplinary Research: Religious Thoughts and Communication in a Multilingual Space. *Cultural Perspectives*, 28, 117–152.
- Mahmud Thahan (2010) *Ilmu Hadits Praktis*, Abu Fuad (terj.), A. Saifullah (penyut.), Bogor: Pustaka Thariqul Izzah. Cetakan ke-4.

- Mahyuddin Ahmad (2015) Teori Komunikasi Timur dan Barat: Pertembungan atau Kesenambungan? Dalam Azman Azwan Azmawati et al. *Antologi Esei Komunikasi: Teori, Isu dan Amalan*. Pulau Pinang: Penerbit Universiti Sains Malaysia.
- Mansor, Mohd Rusdi (2004) *Pendekatan Dakwah Rasulullah S.A.W. Di Mekah : Kajian Pelaksanaannya Di Institusi-Institusi Dakwah Perlis*. Tesis Sarjana Jabatan Dakwah dan Pembangunan Insan, Akademi Pengajian Islam, Universiti Malaya.
- Mari, L. P. (2005). Characteristics and Theory of Knowledge. dalam P. H., & Thorn, R. (Penyt) *Handbook of Measuring System Design Sydenham*,. Vol 1, Part 1. Foundations of Measuring. Chichester, UK: John Wiley & Sons. 127-133. doi:10.1002/0471497398.mm111
- Masiah, Erdiansyah & Herawati (2023). Pengaruh Peran Guru Akidah Akhlak sebagai Model dan Teladan Terhadap Kepribadian Siswa. *Nusantara: Jurnal Pendidikan Indonesia*, 3(1), Hlmn. 101–116.
- Masrukhin Muhsin (2016) Metode Bukhari dalam Al-Jami' Al-Shahih: Tela'ah atas Tashhih dan Tadh'if menurut Bukhari. *Jurnal Holistic al-hadīth*, Vol. 02, No. 02, Hlmn. 279-291
- Maziahtusima Ishak (2020). *Kesan Pengantara Pembelajaran Berterusan Terhadap Hubungan Antara Efikasi Kendiri, Orientasi Matlamat Dan Prestasi Peranan Guru Pendidikan Islam Sebagai Ejen Perubahan Masyarakat*. Tesis Doktor Falsafah, Fakulti Pengajian Pendidikan, Universiti Putra Malaysia.
- McQuail & Windhal (2013) *Communication Models for the Study of Mass communications*. New York: Routledge. Second edition 1993, Published 2013.
- Md Noor Saper. (2012). *Pembinaan Modul Bimbingan 'Tazkiyah An-Nafs' dan Kesannya Ke Atas Religiositi dan Resiliensi Remaja*. Tesis Doktor Falsafah Universiti Utara Malaysia.
- Miftachur Rofiko (2017) *Komunikasi Efektif dalam Al-Quran*, Penulisan Akhir Sarjana Muda, Prodi Ilmu Alquran Dan Tafsir Fakultas Ushuluddin Dan Filsafat Universitas Islam Negeri Sunan Ampel, Surabaya.
- Miike, Y. (2006). Non-Western Theory in Western Research? An Asiacentric Agenda for Asian Communication Studies. *Review of Communication*, 6(1–2), 4–31.

- Mohamad Fazrul Abdul Majid (21 Ogos 2022) 421,000 Belia Melaka Diiktiraf. *Melaka Hari Ini*. Diambil pada 23 Mei 2023 dari laman sesawang <https://www.melakahariini.my/421000-belia-melaka-diiktiraf/>
- Mohamad Nazli Omar (2013) *Pengurusan Dakwah di Negeri Maju: Kajian Tentang Cabaran dan Masalahnya di Melaka*. Tesis Doktor Falsafah. Jabatan Dakwah dan Pembangunan Insan, Akademi Pengajian Islam, Universiti Malaya.
- Mohamad Redha bin Mohamad, Farhah Zaidar binti Ramli & Norazman bin Alias (2020) Relevansi Pewarisan Sanad Talaqqi al-Quran. *Jurnal al-Turath*, Vol. 5, No. 1, 32-38
- Mohamad Zulkifli Abdul Ghani, Muhammad Norazam Nordin, Khazri Osman, Abu Dardaa Mohamad, Ahmad Irdha Mokhtar (2020) Peranan Pendakwah Untuk Menangani Berita Palsu Dari Perspektif Dakwah. *Jurnal Maw'izah*. 3 (1), 42-54
- Mohammad Najib Md Norani & Wahyu Hidayat Abdullah (2020) Analisis Aktiviti Pengajian Keagamaan Di Institusi Masjid-Masjid Negeri Melaka. *BITARA International Journal of Civilizational Studies and Human Sciences* 3(1): 119-129
- Mohammed Afandi Zainal, Mohd Effendi Ewan Mohd Matore, Wan Norshuhadah W Musa, & Noor Hashimah Hashim, (2020) Kesahan Kandungan Instrumen Pengukuran Tingkah Laku Inovatif Guru Menggunakan Kaedah Nisbah Kesahan Kandungan (CVR). *Akademika*, 90 (Isu Khas 3). Hlmn. 43-54
- Mohd Majid Konting. (2000). *Kaedah Penyelidikan Pendidikan*. Kuala Lumpur: Dewan Bahasa dan Pustaka.
- Mohd Muhiden Abd Rahman (2010) *'Ulum al-Hadith*. Kuala Lumpur: Dewan Bahasa dan Pustaka.
- Mohd Sobhi Ishak (2011) *Pengaruh Kredibiliti Terhadap Penerimaan Maklumat Berkaitan Islam di Internet*. Tesis Doktor Falsafah, Universiti Putra Malaysia.
- Mohd Sobhi Ishak et al. (2018) Kajian Kredibiliti Maklumat Berkaitan dengan Islam di Internet. Dalam Jusang Bolong et al., *Panduan Penyelidikan Komunikasi Kaedah Kuantitatif*. Kuala Lumpur: Dewan Bahasa dan Pustaka.
- Mohd Yahya Mohamed Ariffin (2007) Komunikasi Imam Shafie dalam Penyebaran Islam, *Jurnal Pengajian Media Malaysia*, Jil. 9, Isu 1, Hlmn. 125-136.
- Mohd Yusof Hussain (2009), Islamization of Communication, dalam Mohd Yusof Hussain (ed.), *Islamization of Human Sciences*. 2nd. ed. Kuala Lumpur: IIUM Press. hal. 181-187

- Mohd Yusof Hussain et. al. (1990) *Dua Puluh Lima Soal Jawab Mengenai Komunikasi Islam*. Serdang: Jabatan Komunikasi Pembangunan, Pusat Pengembangan dan Pendidikan Lanjutan, UPM.
- Mohd Yusuf Ismail et al. (2018) *Pengantar Pengajian Hadith*. Bandar Baru Nilai: Penerbit USIM.
- Mohd Yusof Ismail, Mohd Fauzi Mohd Amin, Mohd Zaini Zakaria & Khairul Nizam Zainan Nazri. 2012. Penyebaran Ilmu Hadith Melalui Internet. Dlm. Mohd Fauzi Mohd Amin, A. Irwan Santeri Doll Kawaid, Abdul Qadir Umar Usman Al-Hamidy & Kauthar Abd Kadir. *Sunnah Inspirasi, Inovasi dan Transformasi*. Bangi: Dār ul Syakir. 333.
- Mohd Zabidi Bador (13 September 2018) Umat Islam Semakin Hilang Kesedaran Jadi Ummah Terbaik. *Berita Harian*. Artikel boleh diakses menerusi <https://www.bharian.com.my/rencana/agama/2018/09/473203/umat-islam-semakin-hilang-kesedaran-jadi-ummah-terbaik>
- Mohd. Idrus Jusi, (1973) Islam dan beberapa pengaruhnya dalam sistem Politik Melayu Tradisi. *Jebat: Malaysian Journal of History, Politics and Strategic Studies*, 03-04. Hlmn. 16-26
- Mokhtar Muhammad (2008) *Komunikasi dan Perubahan: Permasalahan*. Shah Alam, UPENA.
- Mokhtar, S., Pullong, A., Hasbollah, M. N. H., & Adam, S. D. A. (2022). Kepentingan Ilmu Dakwah Terhadap Pendakwah Kontemporari Menurut Perspektif Muhammad Al-Ghazali: Satu Analisis. *Journal of Islamic, Social, Economics and Development (JISED)*, 7(47), 324 - 337.
- Mokmin Basri (2006) Isu-isu teknologi maklumat dan komunikasi menurut hadis. dalam Haziyah Hussin, Mohd Khafidz Soroni, Farhah Zaidar Mohd Ramli & Rosni Wazir (penyt.). *Kelangsungan Pengajian Hadis Cabaran Dan Masa Depan*, Hlmn. 269-280. Bangi: Jabatan Al-Quran & Al-Sunnah, Fakulti Pengajian dan Peradaban Islam, Kolej Universiti Islam Antarabangsa Selangor (KUIS).
- Muhamad Fazil Ahmad (2015) *Komunikasi Strategik: Latihan dan Pembangunan*. Kuala Terengganu: Penerbit Universiti Sultan Zainal Abidin
- Muhammad Aidh (2019) Rumors in Social Media: Twitter as a Model. *Journal of the North for Humanities*. 4 (1), 137-156

- Muhammad Faizal A. Ghani, Abd Khalil Adnan, Suriah Jemaat, Maszuria A. Ghani, Amalina Ayub, Mohammad Seman & Shamsul Mohamed Yusak (2015) Kepimpinan Moral Pengetua Sekolah Berasrama Penuh Dan Maktab Rendah Sains Mara: Satu Perbandingan. *Jurnal Kepimpinan Pendidikan*. 2 (3). 1-15
- Muhammad Fazil Ahmad (2015) *Komunikasi Strategik: Latihan dan Pembangunan*. Kuala Terengganu: Penerbit UniSZA.
- Muhammad Fuad Zaini Siregar. (2024) Organizational Communication Effectiveness in Islamic Educational Institutions. *International Journal of Education, Social Studies, and Management*, 4(2) 559-568. doi: 10.52121/ijessm.v4i2.292
- Muhammad Hazmi. (2021, Disember 7). Pegawai Penyelaras Pentadbiran, Pejabat Agama Daerah Alor Gajah [Temu bual peribadi]. Melaka.
- Muhammad Mustaqim Mohd Zarif (2011) Satu Melenium di Nusantara: Tinjauan Sosio-Sejarah. *Kertas Pembentangan Konvensyen Wasatiyyah Sempena 1 Milenium Islam di Nusantara* pada 9-11 Jun 2011 di Putrajaya anjuran Universiti Sains Islam Malaysia (USIM) dan Nadi Dialog Malaysia (NADI) dengan kerjasama JAKIM.
- Muhammad Rifqi, Subakti Bahtiar, Hishamuddin Salim., Ari Safar Wadi. (2022). (1) Discovering Rhetorical Strategies in the Islamic Discourse of Tuan Guru Bajang Muhammad Zainul Majdi. *International Journal of English and Applied Linguistics (IJEAL)*, 2(2), 271-281. doi: 10.47709/ijeal.v2i2.1588
- Muhammad Taufik Md Sharipp & S Salahudin Suyurno (2016) Integrasi Ilmu Dakwah dan Komunikasi: Satu Sorotan. *Kertas kerja dibentangkan dalam Seminar Pengajian Islam (SePIs)* anjuran Usuli Faqih Research Centre pada 8 Jun 2016.
- Muhammad Taufik Md Sharipp (2018) *Hubungan Manāhij Rabbāniyyah dengan Kredibiliti Komunikator Media Baharu*. Tesis Sarjana Akademi Pengajian Islam Kontemporari, Universiti Teknologi MARA.
- Muhammad, N. (2014). *Islamic communication: Concepts and practices*. Islamic Book Trust.
- Mukhlis Aliyudin (2009) Formulasi 'Ilam dalam Konteks Tabligh, *Jurnal Prophetica*. Bil. 1, Hlmn. 53-65.
- Mus Chairril, S., Jamilah, M. Dan Norazimah. A.R. (2011) Literasi Media: Ke Arah Melahirkan Pengguna Media Berpengetahuan. *Jurnal Pengajian Media Malaysia*, Jil. 13 (20), Hlmn. 41-64

- Musa Abu Hassan (2002) *Peranan dan Penerimaan ICT di Kalangan Masyarakat*. Serdang: Penerbit Universiti Putra Malaysia.
- Muslim, Abi al-Husayn Muslim ibn al-Hajjaj al-Qushayri al-Nisabūri (1990) *al-Tamyīz. Mustafa al-'A`zhami* (penynt.) al-Murabba', Saudi Arabia: Maktabah al-Kauthar. Cet. Ke-3.
- Muslim, Abi al-Husayn Muslim ibn al-Hajjaj al-Qushayri al-Nisabūri (t.t) *Sahīh Muslim*. Beirut: Dār Al-Ihya' Al-Turath Al-'Arabi.
- Musthafa al-Siba'e (1993) *The Biography Seerah of Allah's Prophet*. (terj.) Ghassan Abdel Fattah & Carlo Shariffa. Denver: Dar Makkah Foundation.
- Najmuddin, M., Amri, M. S., & Aderus, A. (2022). Prophetic Communication: Islam as Knowledge Practice. *Palakka : Media and Islamic Communication*, 3(2), 98–111. <https://doi.org/10.30863/palakka.v3i2.3742>
- Nasir al-Asad (1988) *Masādir al-Shi'ir al-Jāhilī*. Mesir: Dār al-Ma`ārif. Cet. Ke-7.
- Nasruddin Yunos (2002) *Konsep Komunikasi dan Peranannya dalam Pembinaan Peradaban Islam*. Tesis Sarjana Sastera (Pengajian Peradaban) Fakulti Sastera dan Sains Sosial, Universiti Malaya.
- Nathasia, N., & Sukendro, G. G. (2022). Persepsi terhadap Perempuan Bertato (Analisis Deskriptif Remaja di Banda Aceh). *Koneksi*, 6(1), 118–125.
- Nik Mustafa Mat Ail (2016) *Model kepemimpinan Murabbi Maktab Rendah Sains Mara dan Sekolah Menengah Malaysia*. Tesis Doktor Falsafah, Institut Kepimpinan Pendidikan, Fakulti Pendidikan, Universiti Malaya.
- Nik Yusri bin Musa (2011) Asas Pemikiran Ilmu Takhrij dalam Bidang Kewartawanan: Realiti dan Cabaran. dalam Fauzi Deraman et al. (penynt.) *Sunnah Nabi: Realiti dan Cabaran Semasa*. Kuala Lumpur: Jabatan al-Quran dan al-hadīth, Akademi Pengajian Islam Universiti Malaya, Universiti Malaya.
- Nik Yusri Musa (2015) Konsep Etika dan Kewartawanan Menurut Islam. dalam Mohd Safar Hasim & Zulkiple Abd. Ghani (eds.) *Komunikasi & Media dari Perspektif Islam Konsep dan Amalan*. Bangi: Universiti Kebangsaan Malaysia
- Noor Azaian Abdul Talib, Mohd Yusof Abdullah & Mohd Azul Mohamad Salleh (2017) Cabaran Dakwah Islam di Alam Siber. *e-Bangi, Journal of Social Science and Humanities*. Jil. 14, Bil. 7
- Nor Raudah Hj. Siren (2013) *Retorik Penulisan Dakwah*. Kuala Lumpur: Penerbit Universiti Malaya.

- Noraini Binti Ismail (2012) *Islam & Komunikasi*. Alor Gajah: Pusat Pemikiran dan Kefahaman Islam.
- Noraini Kaprawi (2013) Kajian Tinjauan. dalam Noraini Idris. *Penyelidikan Dalam Pendidikan*. Shah Alam: McGraw-Hill. Edisi ke-2.
- Norizah Aripin (2016) “Youtube” dan Generasi Muda Islam: Satu Pendekatan Kelompok Fokus dalam Kalangan Pelajar Universiti. *Jurnal Komunikasi Malaysian Journal of Communication*. Jil. 32 (1) Hlmn.371-400
- Nunnally, J. C., & Bernstein, I. H. (1994). *Psychometric theory (3rd ed.)*. New York: McGraw-Hill.
- Nursaliawati Salberi. (2023, April 22). Melaka tidak senarai hitam mana-mana penceramah – Mufti. Melaka Hari Ini. <https://www.melakahariini.my/melaka-tidak-senarai-hitam-mana-mana-penceramah-mufti/>
- Nurudin (2013) Media Sosial Baru dan Munculnya Revolusi Proses Komunikasi. *Jurnal Komunikator UMY* : Jil. 5, Bil. 2, 127-142.
- Nye, C. D. (2023). Reviewer Resources: Confirmatory Factor Analysis. *Organizational Research Methods*, 26(4), 608-628.
- Onong Uchjana Effendi (1990). *Ilmu Komunikasi Teori dan Praktek*. Bandung: PT Remaja Rosdakarya.
- Othman Mohamed (2001) *Pemulisan Tesis Dalam Bidang Sains Sosial Terapan*. Serdang: Penerbit Universiti Putra Malaysia.
- Pangeran, P. (2012). Orientasi Pasar, Orientasi Kewirausahaan Dan Kinerja Keuangan Pengembangan Produk Baru Usaha Mikro Kecil Dan Menengah. *Jurnal Riset Manajemen dan Bisnis*, 7(1), 1-15. doi:
- Paputungan Nirmala, Asnidar Mansur, Purnamawaty Rina, Payuhi Ferry (2022). Etika Komunikasi Guru dan Peserta Didik dalam Perspektif Pendidikan Islam. *Jurnal Kolaboratif Sains*, Jil.5(6), Hlmn. 365-373
- Petru Baniyas & Laura Malita (2011) Can We Use Sport, Web 2.0 And Social & Informal Learning To Develop & Enhance Social Competences?, *Procedia Social and Behavioral Sciences*, Jil. 5, Hlmn. 628–632.
- Piasta, R. (2010). Latent variable. In N. J. Salkind (Ed.), *Encyclopedia of research design* (Hlmn. 697-698). SAGE Publications, Inc., <https://dx.doi.org/10.4135/9781412961288.n213>

- Polit, D. F., & Beck, C. T. (2006). The content validity index: Are you sure you know what's being reported? Critique and recommendations. *Research in Nursing & Health*, 29(5), 489–497.
- Punch, K. F. (2014). *Introduction to social research: Quantitative and Qualitative Approaches*. London: Sage Publication, Ins. 3rd Edition
- R. Agus Kuswata (1990) *Komunikasi Islam dari Zaman ke Zaman*. Jakarta: Arkha Media Cipta.
- Rabiatul Adawiyah Md Ali Shifudin & Majdi Haji Ibrahim. (2019). Penterjemahan unsur budaya Arab dan Melayu menurut pembahagian Hasan Ghazala. *Jurnal Penterjemah*, 21(2), 163–174.
- Rahman, Azman, Nordin, Nurul, Abd. Shakor, Muhammad, Zakaria, Mohamad, Syafiqah, Nur & Hamdan, Mohammad. (2020). Kaedah Pengukuran Penentuan Status Mualaf kepada Mukalaf dalam Konteks Malaysia (Deterministic Measurement Methods in Mualaf to Mukalaf Status in Malaysian Context). *UMRAN - International Journal of Islamic and Civilizational Studies*. 7. 41-49.
- Rahmawati, Y., Hariyati, F., Abdullah, A. Z., & Nurmiarani, M. (2024). Gaya Komunikasi Dakwah Era Digital: Kajian Literatur. *Concept: Journal Of Social Humanities And Education*, 3(1), 266-279.
- Rajab (2021) Mu‘Āraḍah Sebagai Metode Memahami ‘Illah Pada Matan Hadis. Al-Mubarak *Jurnal Kajian Al-Quran & Tafsir*, Jil. 6, Bil. 1, Hlmn. 93-113.
- Rāwiyah Binti `Abd Allah `Alī Jābir (2018) *al-Mushthalahāt al-Hadithīyyah bayna al-Ittifāq wa al-Iftirāq: Dirāsah Tahlīliyyah Maudhu`iyyah*. Doctorate thesis, King Abdulaziz University.
- Raykov, T. (2008), Alpha If Item Deleted: A Note On Loss Of Criterion Validity In Scale Development If Maximizing Coefficient Alpha. *British Journal of Mathematical and Statistical Psychology*, 61: 275-285.
- Revilla, M. O. (2017). Making use of Internet interactivity to propose a dynamic presentation of web questionnaires. *Quality {&} Quantity*, 51(03), Hlmn. 1321–1336. doi:
- Reza Pahlevi Dalimunthe (2017). “Syaz” dan Permasalahannya. *Diroyah: Jurnal Studi Ilmu Hadis*, 1(2), 89-96.
- Ribka Alan (2015) *Peranan Komuniti dalam Hubungan Penerimaan Saluran Komunikasi Terhadap Peningkatan Kualiti Hidup Masyarakat Orang Ulu di Sarawak*. Tesis Doktor Falsafah, Universiti Putra Malaysia.

- Rosni Wazir (2006) Metodologi al-Bukhari: Asas Pembentukan Etika Kewartawanan Islam. *Jurnal Pengajian Islam*, Kolej Universiti Antarabangsa Selangor, Bil. 1.
- S. Salahudin Suyurno (2011) *Akhlak Komunikasi Islam dan Penghayatan Kehidupan Beragama: Kajian Kes di Universiti Teknologi MARA Pantai Barat Semenanjung Malaysia*. Tesis Doktor Falsafah. Jabatan Akidah dan Pemikiran Islam, Universiti Malaya.
- Salisu, Taiwo Moshood (2013) ‘Urf/ ‘Adah (Custom) : An Ancillary Mechanism In Shari‘ah. *Ilorin Journal of Religious Studies (IJOURELS)*, Jil.3, Bil.2, Hlmn.133-148
- Saodah Abd Rahman (2010) Perbetulkan peranan pendakwah elak kelirukan masyarakat. *Utusan Malaysia*. diambil pada 3 Dis 2018 menerusi laman sesawang
http://www.utusan.com.my/utusan/info.asp?y=2010&dt=1126&pub=Utusan_Malaysia&sec=Rencana&pg=re_03.htm
- Sarker, B. K., Sarker, D. K., Shaha, S. R., Saha, D., & Sarker, S. (2024). Why Apply SPSS, SmartPLS and AMOS: An Essential Quantitative Data Analysis Tool for Business and Social Science Research Investigations. *International Journal of Research and Innovation in Social Science*, 8(9), 2688-2699.
- Schmank, C. J., Goring, S. A., Kovacs, K., & Conway, A. R. A. (2019). Psychometric Network Analysis of the Hungarian WAIS. *Journal of Intelligence*, 7(3), 21. MDPI AG. Retrieved from <http://dx.doi.org/10.3390/jintelligence7030021>
- Schmitt, T. A. (2011). Current Methodological Considerations In Exploratory And Confirmatory Factor Analysis. *Journal of Psychoeducational Assessment*, 29(4), 304–321. <https://doi.org/10.1177/0734282911406653>
- Sekaran, U. & Bougie, R.J., (2016). *Research Methods for Business: A skill Building Approach*. 7th Edition, John Wiley & Sons Inc. New York, US.
- Shahir Akram Hassan (2015) *Penerapan Kaedah Pengupulan Hadis dalam Penyelidikan*. Kuala Lumpur: Dewan Bahasa dan Pustaka.
- Shamshiyev, K. (2024). Illah dalam hadis: Satu tinjauan kontemporari. *Journal of Hadith Sciences*, 10(1), 55–73.
- Shamshiyev, O. (2024). Consumer Boycotts and Jurisprudential Challenges Related to Identifying Their Legal Cause (‘Illah). *Ilahiyat Tetkikleri Dergisi*(61), 179-193. <https://doi.org/10.29288/ilted.1447487H>.

- Sharon Wilson, Pauline Leong, Dr Carmen Nge & Dr Ngerng Miang Hong. 2011. Trust and Credibility of Urban Youth on Online News Media. *Malaysian Journal of Communication*. Jil.27 (2). 97-120.
- Shuhari, Mohd Hasrul, Hamat, Mohd Fauzi, al-Shafi'i, Mohammed Muneer'deen Olodo, Wan Jusoh, Wan Hishamudin, Mohamad Zin, Siti Aisyah, Wahab, Muhammad Rashidi (2019) The concept of integrity for Muslim's character based on Al-Ghazali's ethical perspective. *Journal of Legal, Ethical and Regulatory Issues*, 22 (1). Hlmn. 1-5.
- Shuki Osman et al. (2013) Pemboleh Ubah dan Hipotesis. Dalam Noraini Idris, *Penyelidikan dalam Pendidikan*. Shah Alam: McGraw-Hill Education. Edisi ke-2
- Sidartha Adi Gautama, Wistina Seneru, Widiyanto, Ayu Andriyaningsih, Ine Yudhawati (2022) The Influence of Lecturers' Persuasive Communication on Self-Confidence and Learning Motivation of Buddhist College Students, Syntax Literate: *Jurnal Ilmiah Indonesia*, Jil. 8, Bil. 8, Hlmn. 5822-5830,
- Siddiqi, M. Z. (1993). *Hadith Literature: Its Origin, Development And Special Features*. United Kingdom: Islamic Texts Society.
- Sidek Mohd Noah (2019) *Reka Bentuk Penyelidikan: Falsafah, Teori Dan Praktis: Sebuah Buku Mesra Pengguna*. Penerbit Universiti Putra Malaysia. Edisi ulang cetak.
- Simamora, I. Y. (2016). Hadis-Hadis Komunikasi Pembangunan. *Jurnal Al-Balagh*, 1(1), 71-90.
- Sofia Hayati Yusoff (2016). Western and Islamic communication model: A comparative analysis on a theory application. *Al-Abqari: Islamic Social Sciences and Humanities*, 7, 7-20.
- Stephanie Watts Sussman, Wendy Schneier Siegal, (2003) Informational Influence in Organizations: An Integrated Approach to Knowledge Adoption. *Information Systems Research* 14(1):47-65.
- Stovall, J., & Hull, R. H. (2016). *The Art of Communication: Your Competitive Edge*. Pennsylvania: Sound Wisdom, Shippensburg.
- Sulayman bin al-Ash'ath al-Sijistani (t.t) *Sunan Abū Dawūd, Kitab al-'Ilm*, Beirut: Dar al-Kutub al-'Ilmiyyah
- Supriyanto (2018) Konsep Dakwah Efektif. *Mawa'izh: Jurnal Dakwah dan Pengembangan Sosial Kemanusiaan*. 9 (2), 239-262

- Sussman, S., & Siegal, W. S. (2003). Informational Influence in Organizations: An Integrated Approach to Knowledge Adoption. *Information Systems Research*, 14(1), 47–65.
- Swift, M., & Littlechild, J. (2015). Building trust through *communication*. *Journal of Financial Planning*, 28(11), 28-32
- Syed Abdul Majid Ghouri (2017) *Pengenalan Ilmu Mustalah al-Hadith*. (Terj. Zulhilmi Mohamed Nor & Muhammad Hazim bin Hussin). Bangi: Darul Syakir. Edisi ke-6.
- Syed Muhammad Dawilah Al Idrus & Mohd Lutfi Solehan. 2009. Peranan ICT dalam Penyebaran Dakwah dalam Era Globalisasi. *Seminar Kebangsaan Dakwah Islamiah Di IPT dan Komuniti*. 2-3 Disember 2009. Dewan Tunku Ibrahim Ismail, Universiti Tun Hussien Onn Malaysia.
- Syed Muhammad Naquib al-Attas (1972) *Islam Dalam Sejarah dan Kebudayaan Melayu*. Bangi : Penerbit Universiti Kebangsaan Malaysia
- Taherdoost, H. (2019). What is the best response scale for survey and questionnaire design? Review of different lengths of rating scale/attitude scale/Likert scale. *International Journal of Academic Research in Management*, 8(1), 1–10.
- Tajik, M., Rezaei, S., & Yusof, N. (2024). Validity of purposive sampling in qualitative research: A review. *International Journal of Education and Language Studies*, 4(1), 55–62.
- Tessler, M. (2023). *Social Science Research in the Arab World and Beyond: A Guide for Students, Instructors and Researchers*. University of Michigan Ann Arbor, MI, USA: Springer Nature. ProQuest Ebook Central,.
- Wahyudi, A., Rosyad, A., Azis, A., & Ningsih, E. I. (2024). The Influence Of Communication Styles And Media Of Islamic Religious Education Teachers On Students' Religious Attitudes. *Syar: Jurnal Komunikasi dan Penyiaran Islam*, 4(2), 161-172.
- Waisbord, S., & Mellado, C. (2014). De-westernizing Communication Studies: A Reassessment. *Communication Theory*, 24(4), 361–372.
- Wan Abdullah, Wan Yusnee (2013) *Dakwah di Universiti Selangor : Kajian Masalah Pelaksanaan Dan Penerimaan Pelajar*. Tesis Sarjana Jabatan Dakwah dan Pembangunan Insan, Akademi Pengajian Islam, Universiti Malaya.

- Wan Hassan Wan Embong, Aminuddin Ruskam dan Ahmad Kilani Mohamed, (2003) *Kajian Takhrij Hadis Sahih Riwayat Bukhari dan Muslim dalam Bab Aqidah dan Keimanan*. Laporan Kajian. Universiti Teknologi Malaysia.
- Wan Mustafa, W. A. ., Che Lah, N. H. ., Adnan, E. ., Hanafi, A. G. ., Wan Muhamad, W. Z. A. ., & Asni, F. . (2025). The Implementation and Challenges Impact of E-Learning Among Asnaf Students in Perlis: Analyzing using SPSS AMOS. *Journal of Advanced Research Design*, 135(1), 202–217. <https://doi.org/10.37934/ard.135.1.202217>
- Watkins, M. W. (2018). Exploratory factor analysis: A guide to best practice. *Journal of Black Psychology*, 44(3), 219–246. <https://doi.org/10.1177/0095798418771807>
- West & Lynn H. Turner (2018) *Introducing Communication Theory*. New York: McGraw-Hill. Sixth edition.
- Whitehead, A. L., Julious, S. A., Cooper, C. L., & Campbell, M. J. (2016). Estimating The Sample Size For A Pilot Randomised Trial To Minimise The Overall Trial Sample Size For The External Pilot And Main Trial For A Continuous Outcome Variable. *Statistical Methods In Medical Research*, 25(3), 1057–1073. <https://doi.org/10.1177/0962280215588241>
- William A. Graham (1993) Traditionalism in Islam: An Essay in Interpretation. *The Journal of Interdisciplinary History* Vol. 23, No. 3, Religion and History (Winter, 1993), Hlmn. 495-522
- Wulan Fitriani (2017) *Pemanfaatan Kultum dalam Pembinaan Akhlak Siswa di SMPN 1 Indrapuri*. Tesis Sarjana, Fakultas Tarbiyah dan Keguruan, UIN Ar-Raniry Banda Aceh.
- Yen-Ting Lin & Min Jou (2013) Integrating Popular Web Applications in Classroom Learning Environments and Its Effects on Teaching, Student Learning Motivation and Performance, *The Turkish Online Journal of Educational Technology*, Jil. 12, Isu 2, Hlmn. 157-165.
- Yuni Nurmaya (2016) *Hubungan Antara Komunikasi Yang Efektif Dan Kepuasan Perkawinan Pada Istri Suku Jawa*. Tesis Sarjana Sanata Dharma University Yogyakarta.
- Zahari Ishak (2011) *Pembinaan Model Konsep Kendiri Pelajar Tingkatan Empat*. Tesis Doktor Falsafah, Fakulti Pendidikan, Universiti Malaya.

- Zaharuddin Abd Rahman (2012) *Ledakan Facebook: Antara Pahala dan Dosa*. Batu Caves, Selangor: PTS Islamika.
- Zainal Abidin Bagir, Jarot Wahyudi & Afnan Anshori (2005) *Integrasi Ilmu dan Agama: Interpretasi dan Aksi*. Yogyakarta: Penerbit Mizan.
- Zainudin Awang, Lim Siew Hui & Nur Faizura Syahira Zainudin (2018) *Pendekatan Mudah: Structural Equation Modeling*. Bandar Baru Bangi, Selangor: MPWS Rich Resources. Cet. 1.
- Zuhri, A., Ramírez-Coronel, A.A., Al-Hawary, S.I.S., Dwijendra, N.K.A., Muda, I., Pallathadka (2023) Evaluation of the role of Islamic lifestyle in communication skills of Muslim couples, *HTS Teologiese Studies/Theological Studies* 79(1), a8185. <https://doi.org/10.4102/hts.v79i1.8185>
- Zulhilmi Mohamed Nor & Ahmad Sanusi Azmi(2019). Al-Hafiz Al-Zarkasyi Dan Kitabnya Al-Nukat `Ala Muqaddimah Ibn Al-Salah. *Journal of Hadith Studies*, 4(1). Hal 8-21. <https://doi.org/10.33102/Johs.V4i1.61>
- Zulhilmi Mohamed Nor (2016). Metodologi Al-Hafiz Ibn Al-Salah Dalam Permasalahan Pentashihan Hadis Dan Fenomena Pentashihan Pada Masa Kini. *Journal of Hadith Studies*, 1(1). Hal 20-27. <https://doi.org/10.33102/Johs.V1i1.5>
- Zulkefli Aini & S. Salahudin Suyurno (2012) *Asas Komunikasi Dakwah*. Kuala Lumpur: Jabatan Dakwah dan Pengurusan Akademi Islam KUIS.
- Zulkefli Hj.Aini & S. Salahudin Suyurno. 2016. *Pengantar Komunikasi Dakwah*. Bangi, Selangor: Penerbit Universiti Kebangsaan Malaysia.
- Zulkifli Mohamad al-Bakri (17 Mei 2017) Bayan Linnas Siri Ke- 92 : *Perlakuan Homoseksual dalam Islam*. Diambil daripada laman sesawang <https://www.muftiwp.gov.my/artikel/bayan-linnas/847-bayan-linnas-siri-ke-92-perlakuan-homoseksualiti-dalam-islam>
- Zulkifli Mohamad al-Bakri (18 Julai 2016) Irsyad Al-Fatwa Ke-122: *Keperluan Mendapatkan Tauliah Mengajar*. Diambil daripada laman sesawang <https://muftiwp.gov.my/artikel/irsyad-fatwa/irsyad-fatwa-umum/1310-irsyad-al-fatwa-ke-122-keperluan-mendapatkan-tauliah-mengajar>
- Zulkifli Mohamad al-Bakri (2013) *Irsyad al-Qari' bi Syarhi Mukhtasar Sahih al-Bukhārī*. Kuala Lumpur: Jabatan Kemajuan Islam Malaysia. Jil.1 Cetakan Ke-2.
- Zulkiple Abd. Ghani (2003) *Islam, Komunikasi dan Teknologi Maklumat*. Kuala Lumpur: Utusan Publications. Terbitan ke-2.

LAMPIRAN

LAMPIRAN A

Kelulusan Etika Penyelidikan

www.uitm.edu.my



Pejabat
Timbalan Naib Canselor
Penyelidikan dan Inovasi

Reference : 600-TNCPI (5/16)
Our reference : REC/06/2022 (PG/MR/124)
Date : 14 June 2022

Assoc. Prof. Dr S. Salahudin Suyumo
(Muhammad Taufik bin Md Sharipp - 2019977101)
Academy of Contemporary Islamic Studies (ACIS)
UiTM Melaka Branch
Alor Gajah Campus, Km 26 Jalan Lendu,
78000 Alor Gajah, Melaka

Dear Assoc. Prof. Dr S. Salahudin,

APPROVAL LETTER - UiTM RESEARCH ETHICS COMMITTEE

Thank you for submitting your research proposal to the Research Ethics Committee (REC). After considering your application, the Committee approved your proposal titled "Penerapan Syarat Hadith Sahih dalam Komunikasi Islam" in Melaka.

Details of the approval are as follows:

Ref. number:	REC/06/2022 (PG/MR/124)
Approval Period:	14 June 2022 until 31 December 2022
Authorized personnel:	1. Assoc. Prof. Dr S. Salahudin Suyumo 2. Muhammad Taufik bin Md Sharipp

The UiTM Research Ethics Committee operates in accordance to the ICH Good Clinical Practice Guidelines, Malaysian Good Clinical Practice Guidelines and the Declaration of Helsinki. The approval of this project is conditional upon your continuing compliance with these guidelines and declaration.

We draw to your attention the requirement that a report on this research, must be submitted every 12 months from the date of the approval or on the completion of the project, whichever occurs first. Failure to submit reports will result in withdrawal of consent for the project to proceed. Amendments, if any, to the study documents are to be submitted to the REC for approval.

If you require further information, please contact the REC Secretariat at 03-55448089/03-55442734 or email at recsecretariat@uitm.edu.my.

Yours sincerely,

EMERITUS PROFESSOR DATO' DR RAYMOND AZMAN ALI
Chairman
UiTM Research Ethics Committee

c.c.: Rector, UiTM Melaka Branch

Universiti Teknologi MARA
Arau 3, Bangunan Wawasan
04000 Shah Alam, Selangor, MALAYSIA
Tel: (+603) 5541 2004/2255
Faks: (+603) 5541 3079



LAMPIRAN B

Lantikan Pakar Rujuk Soal Selidik

Panel 1:

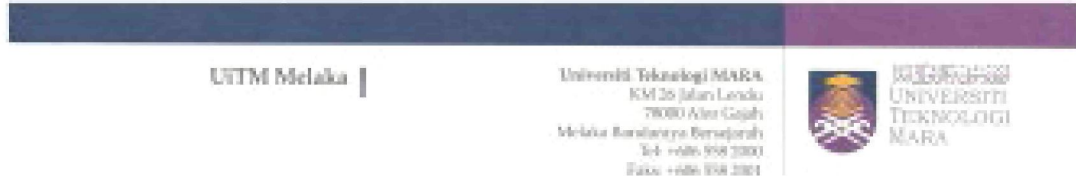

11 November 2021

YBHG. PROF. MADYA TS. DR. MOHD. SOBHI ISHAK

Pensyarah Kanan
Institut Kajian Etik – KITA
Universiti Kebangsaan Malaysia
43800 Bangi
Selangor Darul Ehsan

شاه محمد سوبھی اشاک

YBhg. Prof. Madya Ts. Dr.,

LANTIKAN SEBAGAI PENILAI DAN PENGESAHAN PAKAR

Dengan segala hormatnya perkara di atas adalah dirujuk.

2. Saudara Muhammad Taufik Bin Md Shariff (2019071101) adalah seorang calon Ijazah Doktor Falsafah di Akademi Pengajian Islam Kontemporari (ACIS), Universiti Teknologi MARA menjalankan penyelidikannya bertajuk "Penerapan Syarat Hadith Sahih dalam Komunikasi Islam" di bawah bimbingan saya. Sampel penyelidikan beliau adalah penceramah agama di sekitar Negeri Melaka.

3. Antara konstruk yang digubal dalam penyelidikan ini adalah penerapan lima syarat hadith sahih terhadap komunikasi Islam. Sehubungan dengan itu, saya amat berbesar hati sekiranya pihak YBhg. Prof. Madya Dr. dapat membantu bagi menyemak dan mengesahkan skop kosolusan item-item yang digubal ini.

4. Segala sumbangan dan sokongan yang diberikan dalam menjayakan penyelidikan ini adalah amat dihargai dan terlebih dahulu diucapkan ribuan terima kasih.

Sekian, Wassalam,
Yang Benar,

(PROF. MADYA DR. S. SALAHUDIN BIN SUYURNO)

Penyelia
Akademi Pengajian Islam Kontemporari (ACIS),
Universiti Teknologi MARA Melaka,
Kampus Alor Gajah, KM 26 Jalan Lendu,
78000 Alor Gajah, Melaka

Panel 2:

UiTM Melaka |

Universiti Teknologi MARA
KM 26 Jalan Lendu
7800 Alor Gajah
Melaka Darulma Jaya
Tel: +606 556 2000
Faks: +606 556 2001



11 November 2021

YBHG. PROF. Madya DR. HJ. MUHAMMAD HAKIMI TEW BIN ABDULLAH

Pendatang Rector,
Universiti Teknologi MARA (UiTM) Cawangan Negeri Sembilan,
Kampus Rembau,
Negeri Sembilan, MALAYSIA

السَّلَامُ عَلَيْكُمْ وَرَحْمَةُ اللَّهِ وَبَرَكَاتُهُ

YBhg. Prof. Madya Dr.,

LANTIKAN SEBAGAI PENILAI DAN PENGESAHAN PAKAR

Dengan segala hormatnya perkara di atas adalah dirujuk.

2. Saudara Muhammad Taufik Bin Md Shariff (2019977101) adalah seorang calon Ijazah Doktor Falsafah di Akademi Pengajian Islam Kontemporari (ACIS), Universiti Teknologi MARA menjalankan penyelidikannya bertajuk "Penerapan Syariat Hadith Sahih dalam Komunikasi Islam" di bawah seliaan saya. Sampel penyelidikan beliau adalah penceramah agama di sekitar Negeri Melaka.

3. Antara konstruk yang digubal dalam penyelidikan ini adalah penerapan lima syarat hadith sahih terhadap komunikasi Islam. Sehubungan dengan itu, saya amat berbesar hati sekiranya pihak YBhg. Prof. Madya Dr. dapat membantu bagi menyemak dan mengesahkan skop ketosualan item-item yang digubal ini.

4. Segala sumbangan dan sokongan yang diberikan dalam menjayakan penyelidikan ini adalah amat dihargai dan terlebih dahulu diucapkan ribuan terima kasih.

Selamat,
Yang Benar,

(PROF. Madya DR. S. SALAHUDDIN BIN SUTURMO)

Penyelia
Akademi Pengajian Islam Kontemporari (ACIS),
Universiti Teknologi MARA Melaka,
Kampus Alor Gajah, KM 26 Jalan Lendu,
78000 Alor Gajah, Melaka

Panel 3:

UITM Melaka |

Universiti Teknologi MARA
KM 26 Jalan Lendu
78000 Alor Gajah
Melaka Darulma Jaya
Tel: +606 558 2800
Faks: +606 558 2801



19 November 2021

YBHG. PROF. DR. TGH FAHRURROZI DAHLAN, QH., MA,

Direktur Pascasarjana,
Universitas Islam Negeri Mataram,
Jl. Pendidikan No.35, Datan Agung Baru,
Kec. Selaparang, Kota Mataram,
Nusa Tenggara Bar. 83125, INDONESIA

بِسْمِ اللَّهِ الرَّحْمَنِ الرَّحِيمِ

YBhg. Prof. Dr.

LANTIKAN SEBAGAI PENILAI DAN PENGESAHAN PAKAR

Dengan segala hormatnya perkara di atas adalah dirujuk.

2. Saudara Muhammad Taufik Bin Md Sharip (2019977101) adalah seorang calon Ijazah Doktor Falsafah di Akademi Pengajian Islam Kontemporari (ACIS), Universiti Teknologi MARA menjalankan penyelidikannya bertajuk "Penerapan Syariat Hadith Sahih dalam Komunikasi Islam" di bawah arahan saya. Sampel penyelidikan beliau adalah penceramah agama di sekitar Negeri Melaka.

3. Antara konstruk yang digubal dalam penyelidikan ini adalah penerapan lima syarat hadith sahih terhadap komunikasi Islam. Sehubungan dengan itu, saya amat berbesar hati sekiranya pihak YBhg. Prof. Dr. dapat membantu bagi menyemak dan mengesahkan skop kesesuaian item-item yang digubal ini.

4. Segala sumbangan dan sokongan yang diberikan dalam menjayakan penyelidikan ini adalah amat dihargai dan terlebih dahulu diucapkan ribuan terima kasih.

Sekian, Wassalam,
Yang Benar,

(PROF. MADYAR S. BALAKRUDIN BIN SUYURNO)

Penyelia
Akademi Pengajian Islam Kontemporari (ACIS),
Universiti Teknologi MARA Melaka,
Kampus Alor Gajah, KM 26 Jalan Lendu,
78000 Alor Gajah, Melaka.

Panel 4:

UTM Melaka |

Universiti Teknologi MARA
10100 Melaka
76100 Alor Gajah
40450 Malacca
76100 Melaka
76100 Melaka



WISMA UTM
10100 Melaka
76100 Alor Gajah
40450 Malacca
76100 Melaka

19 November 2021

YBHG. DR. AHMAD ROSLI MOHD NOR
Penyastah Kanan,
Akademi Pengajian Islam Kontemporari (ACIS)
Universiti Teknologi MARA (UTM)
Cawangan Melaka Kampus Bandaraya Melaka,
110 DR, Jalan Hang Tuah,
75350 Melaka, Malaysia.

السَّلَامُ عَلَيْكُمْ وَرَحْمَةُ اللهِ وَبَرَكَاتُهُ

YBhg. Dr.,

LANTIKAN SEBAGAI PENELAI DAN PENGESAHAN PAKAR

Dengan segala hormatnya perkara di atas adalah dirujuk

2. Saudara Muhammad Taufik Bin Md Sharif (2019877101) adalah seorang calon Ijazah Doktor Falsafah di Akademi Pengajian Islam Kontemporari (ACIS), Universiti Teknologi MARA menjalankan penyelidikannya bertajuk "Penerapan Syawal Hadith Sahih dalam Komunikasi Islam" di bawah seliaan saya. Sempal penyelidikan beliau adalah penceramah agama di sekitar Negeri Melaka.

3. Antara konstruk yang digubal dalam penyelidikan ini adalah penerapan lima syarat hadith sahih terhadap komunikasi Islam. Sehubungan dengan itu, saya amat berbesar hati sekiranya pihak YBhg. Dr dapat membantu bagi menyetujui dan membantu pembinaan soal selidik yang digubal ini.

4. Segala sumbangan dan sokongan yang diberikan dalam menjayakan penyelidikan ini adalah amat dihargai dan terlebih dahulu diucapkan ribuan terima kasih.

Sekian, Wastawala.

Yang Benar,

(PROF. Madya-DR. S. SACHUDIN BIN SUYURNO)

Penyelia
Akademi Pengajian Islam Kontemporari (ACIS),
Universiti Teknologi MARA Melaka,
Kampus Alor Gajah, KM 26, Jalan Lendu,
78000 Alor Gajah, Melaka.

Panel 5:

UiTM Melaka |

Universiti Teknologi MARA
Ekl 06 Jalan Lendu
78000 Alor Gajah
Melaka Darulma Jaya
Tel: +606 558 2800
Faks: +606 558 2801



11 November 2021

YBHG. PROF. DR. MOHD. FAUZI BIN MOHD AMIN

Professor

Fakulti Pengajian Quran dan Sunnah

Universiti Sains Islam Malaysia

Bandar Baru Nilai

71800, Nilai, Negeri Sembilan, MALAYSIA

بِسْمِ اللَّهِ الرَّحْمَنِ الرَّحِيمِ

YBhg. Prof. Dr.,

LANTIKAN SEBAGAI PENJAJI DAN PENGESAHAN PAKAR

Dengan segala hormatnya, perkara di atas adalah dirujuk.

2. Saudara Muhammad Taufik Bin Md Shariff (2019977101) adalah seorang calon Ijazah Doktor Falsafah di Akademi Pengajian Islam Kontemporari (ACIS), Universiti Teknologi MARA, menjalankan penylidikannya bertajuk "Penerapan Syarat Hadith Sahih dalam Komunikasi Islam" di bawah seliaan saya. Sampel penylidikan beliau adalah penerjemah agama di sekitar Negeri Melaka.

3. Antara konstruk yang digubal dalam penylidikan ini adalah penerjemahan lima syarat hadith sahih terhadap komunikasi Islam. Sehubungan dengan itu, saya amat berbesar hati sekiranya pihak YBhg. Prof. Dr. dapat membantu bagi menyemak dan mengesahkan skop kesesuaian item-item yang digubal ini.

4. Segala sumbangan dan sokongan yang diberikan dalam menjayakan penylidikan ini adalah amat dihargai dan terlebih dahulu diucapkan ribuan terima kasih.

Sekian, Wassalam.

Yang Benar,

(~~PROF. MADYA DR. S. SALARUDIN BIN SUYURNQ~~)

Penyelia

Akademi Pengajian Islam Kontemporari (ACIS),

Universiti Teknologi MARA Melaka,

Kampus Alor Gajah, KM 26 Jalan Lendu,

78000 Alor Gajah, Melaka.

Panel 6:

UITM Melaka |

Universiti Teknologi MARA
KM 10, Jalan Lendu
78000 Alor Gajah
Melaka, Bandaraya Seremban
Tel: +606 358 2800
Faks: +606 358 2801



11 November 2021

YBHG. PROF. Madya DR. DR. ISHAK BIN IJI SULIAMAN

Ketua Jabatan al-Quran dan al-Hadith
Akademi Pengajian Islam
Universiti Malaysia
50603 Kuala Lumpur

استاذ القرآن والحديث

YBhg. Prof. Madya Dr.,

LANTIKAN SEBAGAI PENILAI DAN PENGESAHAN PAKAR

Dengan segala hormatnya, perkara di atas adalah dirujuk.

2. Saudara Muhammad Taufik Bin Md Shariff (2019977101) adalah seorang calon Ijazah Doktor Falsafah di Akademi Pengajian Islam Kontemporari (ACIS), Universiti Teknologi MARA, menjalankan penylidikannya bertajuk "Penerapan Spasat Hadith Sahih dalam Komunikasi Islam" di bawah seliaan saya. Sampai penylidikan beliau adalah penerjemah agama di sekitar Negeri Melaka.

3. Antara konstruk yang digubal dalam penylidikan ini adalah penerapan lima syarat hadith sahih terhadap komunikasi Islam. Sehubungan dengan itu, saya amat berbesar hati sekiranya pihak YBhg. Prof. Madya Dr. dapat membantu bagi menysarak dan mengesahkan skop kesesuaian item-item yang digubal ini.

4. Segala sumbangan dan sokongan yang diberikan dalam menysarak penylidikan ini adalah amat dihargai dan terlebih dahulu diucapkan ribuan terima kasih.

Sekian, Wassalam
Yang Bener,

(PROF. Madya DR. B-SALAFUDIN BIN SUYURNO)

Penyelia
Akademi Pengajian Islam Kontemporari (ACIS),
Universiti Teknologi MARA Melaka,
Kampus Alor Gajah, KM 26, Jalan Lendu,
78000 Alor Gajah, Melaka.

Panel 7:

UiTM Melaka |

Universiti Teknologi MARA
KM 26 Jalan Lendu
78000 Alor Gajah
Melaka Bandaraya Bersejarah
Tel: +606 556 2000
Faks: +606 556 2001



11 November 2021

YBHG. CIK MURUL HUDA BINTI MOHD SAAD

Penyarah Kanan,
Universiti Teknologi MARA (UiTM),
Cawangan Melaka Kampus Alor Gajah,
KM 26 Jalan Lendu,
78000 Alor Gajah, Melaka.

شكرًا على رعايتكم

YBhg. Puan

LANTIKAN SEBAGAI PENILAI DAN PENGESAHAN PAKAR

Dengan segala hormatnya perkara di atas adalah dirujuk.

2. Saudara Muhammad Taufik Bin Md Shariff (2019077101) adalah seorang calon (jazah Doktor Falsafah di Akademi Pengajian Islam Kontemporari (ACIS), Universiti Teknologi MARA) menjalankan penielikannya bertajuk "Penerapan Syarat Hadith Sahih dalam Komunikasi Islam" di bawah seliaan saya. Sampai penyelidikan beliau adalah peneramah agama di sektor Negeri Melaka.

3. Antara konstruk yang digubal dalam penyelidikan ini adalah penerapan lima syarat hadith sahih terhadap komunikasi Islam. Sehubungan dengan itu, saya amat berbesar hati sekiranya pihak YBhg. Cik dapat membantu bagi menyemak elemen kesesuaian bahasa dan membantu pembinaan soal selidik yang digubal ini.

4. Segala sumbangan dan sokongan yang diberikan dalam menjayakan penyelidikan ini adalah amat dihargai dan terlebih dahulu diucapkan ribuan terima kasih.

Sekian, Wassalam.

Yang Besar,

(PROF. MADYALBR. S. SALAHUDIN BIN SUYURNO)

Penyelia
Akademi Pengajian Islam Kontemporari (ACIS),
Universiti Teknologi MARA Melaka,
Kampus Alor Gajah, KM 26 Jalan Lendu,
78000 Alor Gajah, Melaka.

LAMPIRAN C

Contoh Pengesahan Pakar Rujuk

PENERAPAN SYARAT HADITH SAHIIH DALAM KOMUNIKASI ISLAM

KAJIAN IJAZAH DOKTOR FALSAFAH

Muhammad Taufik Bin Md Sharipp

911030-14-6287

013-6291291

taufiksharipp@gmail.com

Di bawah penyeliaan:

1. Prof. Madya Dr. S Salahudin Suyurno (ACIS UiTM Melaka)
2. Dr. Zulkefli Hj Aini (FPI, UKM)
3. Dr. Abdul Rauf Ridzuan (FKPM, UiTM Melaka)

PENDAHULUAN

Komunikasi yang efektif terjadi apabila seorang komunikator akan enkod mesej manakala komunikan dekod mesej tersebut menghasilkan kesan yang baik tanpa gangguan. Dalam erti kata lain, komunikator menyampaikan mesej agar penerimanya memahami seterusnya dapat menyampaikan kembali mesej tersebut. Realitinya, perbincangan komunikasi ini saling tidak tumpah dengan konsep `ulum al-hadith yang membincangkan proses penyampaian matan hadith daripada Rasulullah SAW sama ada percakapan, perbuatan mahupun pengakuan Baginda kepada para sahabat seterusnya penyampaian para sahabat kepada tabiin dan kemudian kepada generasi yang seterusnya.

Ilmu hadith yang disusun oleh sarjana Islam berfungsi sebagai agen pengawal kepada hadith, wahyu yang menjadi sumber mentah umat Islam. Selain itu, ilmu yang lengkap dengan kompilasi kaedah penyaringan dan analisa hadith ini bertujuan untuk memastikan integriti hadith berkekalan mengikut standard piawaian yang telah diselaraskan oleh sarjana Islam. Ilmu hadith yang digarap ini bukan sekadar memastikan hadith Rasulullah SAW kekal berfungsi sebagai rujukan umat Islam, tetapi meyakinkan mereka tentang kewibawaan institusi hadith tersebut.

Justeru, garapan ilmu yang dirangka oleh para ulama silam begitu kemas dan teliti, metodologi di dalam ilmu hadith ini sewajarnya boleh digunakan pula bagi menilai dan menapis sebarang maklumat yang selain daripada hadith Rasulullah SAW. Natijahnya, umat Islam akan lebih berwibawa daripada umat yang lain kerana mempunyai satu etika maklumat Islam yang tersendiri dan bukannya diadaptasi daripada mana-mana acuan seperti dari Barat dan Yahudi.

OBJEKTIF KAJIAN

1. Mengenal pasti penerapan syarat-syarat hadith sahih dalam komunikasi Islam
2. Mengenal pasti tahap komunikasi Islam dalam kalangan penceramah Negeri Melaka.
3. Menganalisis kesan penerapan syarat hadith sahih dalam komunikasi Islam.

SYARAT HADITH SAHIH

Sanad Bersambung

الاتصال شرط لقبول الحديث

“sanad yang bersambung ialah salah satu syarat penerimaan hadith”

Sanad bersambung bermaksud seorang murid menerima hadith daripada gurunya secara terus tanpa perantara menerusi salah satu kaedah penerimaan hadith seperti mendengar dari gurunya dan sebagainya. Syarat ini boleh diaplikasikan dalam penerimaan maklumat Islam seperti berikut:

sanad bersambung (SB)	Skala √ (setuju) X (tidak)	Soalan	Komentar
Komunikator perlu menyatakan punca maklumat yang diperoleh hinggalah ke sumber asalnya .		<ol style="list-style-type: none"> 1. Saya menyatakan punca maklumat yang saya sampaikan 2. Saya menyampaikan maklumat daripada sumber asal 3. Saya mengetahui asal setiap maklumat yang saya sampaikan 	<ol style="list-style-type: none"> 1. Saya sentiasa menyatakan punca maklumat yang saya sampaikan 2. Saya akan menyampaikan maklumat daripada sumber yang asal 3. Saya mengetahui sumber asal setiap maklumat yang saya sampaikan
Sekiranya komunikator mendapati maklumat tersebut menerusi penulisan seseorang, perlu dinyatakan nama penulis		<ol style="list-style-type: none"> 1. Saya menyebut nama penulis sesuatu maklumat dalam ceramah saya 2. Saya nyatakan penulis kitab bagi meningkatkan keabsahan ilmu 	<ol style="list-style-type: none"> 1. Saya akan menyebut nama penulis sesuatu petikan maklumat dalam ceramah saya 2. Saya nyatakan penulis kitab bagi meningkatkan keabsahan ilmu
Komunikator tidak memutuskan nama-nama sumber yang diperoleh		<ol style="list-style-type: none"> 1. Saya tidak memutuskan nama-nama sumber maklumat dalam ceramah saya 2. Saya akan menyebut nama guru saya dalam menyampaikan ilmu 3. Saya tetap akan menyebut nama sumber walaupun orang tersebut bukan ahlinya 4. Saya yakin kredibiliti saya akan meningkat apabila saya menukilkan maklumat dari ulama muktabar 	<ol style="list-style-type: none"> 1. Saya tidak memutuskan nama-nama sumber maklumat dalam ceramah saya 2. Saya akan menyebut nama guru saya dalam penyampaian ilmu 3. Saya tetap akan menyebut nama sumber walaupun orang tersebut bukan ahlinya 4. Saya yakin kredibiliti saya akan meningkat apabila saya menukilkan maklumat daripada ulama muktabar
Komunikator tidak memadam		<ol style="list-style-type: none"> 1. Saya tidak memadam nama sumber bagi mewujudkan rantaian 	<ol style="list-style-type: none"> 1. Saya tidak akan memadam nama sumber bagi

nama sumber dengan sengaja demi mewujudkan rangkaian sumber yang nampak lebih berkredibiliti.		<p>maklumat yang berkredibiliti</p> <ol style="list-style-type: none"> Adakalanya saya tidak menukilkan nama penulis sekiranya penulis tersebut bukan sealiran dengan saya Saya hanya mengambil penulisan dari mereka yang sama mazhab dengan saya sahaja 	<p>mewujudkan rangkaian maklumat yang berkredibiliti</p> <ol style="list-style-type: none"> Adakalanya, saya tidak menukilkan nama penulis sekiranya penulis tersebut bukan sealiran dengan saya Saya hanya mengambil penulisan daripada mereka yang sama mazhab dengan saya sahaja
Komunikator perlu menyatakan bukti memperoleh maklumat dari sumber		<ol style="list-style-type: none"> Saya sentiasa menyebut sumber ilmu yang saya dapat dalam setiap ceramah saya Sekiranya maklumat yang saya perolehi daripada Google, saya akan maklumkan ini merupakan sumber internet Saya mengetahui nama ulama yang masyhur dalam bidang yang saya ajar Saya mengetahui kitab muktabar dalam bidang yang saya ajar 	<ol style="list-style-type: none"> Saya sentiasa menyebut sumber ilmu yang saya peroleh dalam setiap ceramah saya Saya akan memaklumkan ia adalah merupakan sumber internet sekiranya maklumat tersebut diperoleh daripada Google Saya mengetahui nama ulama yang masyhur dalam bidang yang saya ajar Saya mengetahui kitab muktabar dalam bidang yang saya ajar
(cadangan lain yang dirasakan sesuai)			

Keadilan perawi

Ibn al-Shalāh (2017, 104) menyatakan semua ahli hadith dan fiqh bersepakat bahawa seseorang yang diambil periwayatannya sebagai *hujjah* mestilah seorang yang adil; iaitu hendaklah seorang muslim, baligh, berakal, bebas daripada punca-punca kefasiqan dan kecelaan pada kehormatan diri. antara perkara yang boleh diaplikasikan terhadap komunikasi Islam dalam komunikasi masa kini adalah:

keadilan perawi (KP)	Skala √ (setuju) X (tidak)	Soalan	Komentar
Komunikator merupakan seorang yang diterima kata-katanya oleh khalayak		<ol style="list-style-type: none"> 1. Sebagai penceramah, saya sedar kata-kata saya akan diterima oleh jemaah 2. Saya sering mendapat maklum balas positif daripada jemaah 3. Jemaah boleh menyampaikan kata-kata saya kepada orang lain dengan baik 	<ol style="list-style-type: none"> 1. Sebagai penceramah, saya sedar bahawa kata-kata saya akan diterima oleh Jemaah 2. Saya sering mendapat maklum balas yang positif daripada Jemaah 3. Jemaah boleh menyampaikan petikan hasil daripada kata-kata saya kepada orang lain dengan baik
Merupakan individu yang taat perintah Allah		<ol style="list-style-type: none"> 1. Saya beriman dengan semua rukun Iman 2. Saya melaksanakan rukun Islam 3. Saya sentiasa menghalalkan segala yang Allah halalkan 4. Saya mencegah segala yang diharamkan Allah 	<ol style="list-style-type: none"> 1. Saya beriman dengan semua rukun Iman 2. Saya melaksanakan rukun Islam 3. Saya sentiasa menghalalkan segala yang Allah halalkan 4. Saya mencegah segala yang diharamkan Allah
Komunikator adalah seorang Muslim memandangkan mesej yang disampaikan merupakan mesej Islam		<ol style="list-style-type: none"> 1. Kata-kata saya selalu bersesuaian dengan kehendak Allah SWT 2. Saya selalu membuktikan keislaman saya melalui perbuatan saya 3. Saya berusaha meningkatkan tahap keislaman saya 	<ol style="list-style-type: none"> 1. Kata-kata saya sentiasa bersesuaian/ selari dengan kehendak Allah SWT 2. Saya selalu membuktikan keislaman saya melalui perbuatan saya 3. Saya berusaha untuk meningkatkan tahap keislaman saya
Komunikator seorang <i>baligh</i> , dalam konteks mampu membezakan perkara yang benar dan salah		<ol style="list-style-type: none"> 1. Saya tahu tanggungjawab sebagai seorang <i>mukallaf</i> 2. Saya tahu mana maklumat yang benar 3. Saya tidak menyampaikan maklumat yang salah 	<ol style="list-style-type: none"> 1. Saya tahu akan tanggungjawab sebagai seorang <i>mukallaf</i> 2. Saya tahu akan apa maklumat yang benar untuk disampaikan. 3. Saya tidak menyampaikan maklumat yang salah
Komunikator seorang yang berakal, mampu		<ol style="list-style-type: none"> 1. Saya seorang pendengar yang baik 	<ol style="list-style-type: none"> 1. Saya seorang pendengar yang baik

menerima dan memproses mesej yang diterima		<ol style="list-style-type: none"> 2. Saya boleh menyampaikan penulisan ulama dengan baik 3. Saya berfikir dahulu sebelum bercakap 4. Saya tahu kesan bagi setiap kesalahan kata-kata saya 	<ol style="list-style-type: none"> 2. Saya boleh menyampaikan penulisan ulama dengan baik 3. Saya sentiasa berfikir dahulu sebelum bercakap 4. Saya tahu kesan bagi setiap kesalahan yang hadir daripada kata-kata saya
Komunikator seorang yang bebas dari unsur fasiq		<ol style="list-style-type: none"> 1. Saya tidak pernah melakukan dosa besar 2. Saya tidak berterusan melakukan dosa kecil 3. Saya takut melakukan dosa 4. Saya akan menilai maklumat sebelum sebar 	<ol style="list-style-type: none"> 1. Saya tidak pernah melakukan dosa besar 2. Saya tidak berterusan melakukan dosa kecil 3. Saya takut melakukan dosa 4. Saya akan menilai maklumat sebelum disebarkan
Komunikator memelihara maruah diri mengikut neraca tauhid dan adat setempat seperti mendapat tauliah daripada pihak berwajib untuk menyampaikan ceramah		<ol style="list-style-type: none"> 1. Saya mempunyai tauliah mengajar daripada Jabatan Mufti 2. Saya berpakaian yang sesuai ketika berceramah 3. Saya sedar tauliah agama sangat penting untuk mengukur aliran pemikiran penceramah 	<ol style="list-style-type: none"> 1. Saya mempunyai tauliah mengajar daripada Jabatan Mufti 2. Saya berpakaian yang sesuai ketika berceramah 3. Saya sedar tauliah agama sangat penting untuk mengukur aliran pemikiran seseorang penceramah
Komunikator mempunyai latar belakang pendidikan yang bersesuaian dengan bidang		<ol style="list-style-type: none"> 1. Latar belakang pengajian penting bagi penceramah 2. Saya hanya berceramah dalam bidang pengajian saya sahaja 3. Saya sedia menjawab semua soalan jemaah walaupun bukan bidang saya 4. Jika soalan yang diajukan bukan bidang saya, maka saya akan tangguh jawapan saya 	<ol style="list-style-type: none"> 1. Latar belakang pengajian penting bagi seorang penceramah 2. Saya hanya berceramah dalam bidang pengajian saya sahaja 3. Saya sedia menjawab semua soalan jemaah walaupun ia bukan bidang saya 4. Jika soalan yang diajukan bukan bidang saya, maka saya akan tangguh daripada memberikan jawapan

Sempurna dhabt

dhabt merupakan sifat seorang perawi yang berjaga-jaga dan tidak cuai dalam hafalannya jika dia meriwayatkan hadith menerusi hafalannya, atau dalam ketelitiannya (*ittiqan*) jika dia meriwayatkan hadith menerusi penulisannya serta mengetahui maknanya sekiranya dia meriwayatkan hadith bukan dengan lafaznya. Secara ringkasnya beberapa **ciri** *dhabt* perawi yang boleh diterapkan sebagai syarat komunikasi Islam adalah seperti berikut:

Sempurna Dhabt (SD)	Skala √ (setuju) X (tidak)	Soalan	Komentar
Teliti dalam menyampaikan perkataan		<ol style="list-style-type: none"> 1. Sebelum kuliah, saya akan mengulang kaji tajuk/ bab yang akan diajar 2. Saya akan semak kandungan kuliah sebelum menyampaikan 3. Saya tidak akan menyatakan sesuatu yang boleh menimbulkan keraguan kepada khalayak 	<ol style="list-style-type: none"> 1. Sebelum kuliah, saya akan mengulangkaji tajuk/ bab yang akan diajar 2. Saya akan semak kandungan kuliah sebelum menyampaikannya 3. Saya tidak akan menyatakan sesuatu perkara yang boleh menimbulkan keraguan kepada khalayak
Teliti dalam menyampaikan penulisan		<ol style="list-style-type: none"> 1. Saya akan semak tulisan sebelum sebarkan 2. Saya meletakkan tajuk dalam setiap penulisan saya 	<ol style="list-style-type: none"> 1. Saya akan menyemak hasil penulisan saya sebelum disebar 2. Saya menyatakan tajuk dalam setiap penulisan saya 3. Saya akan sentiasa berhati-hati dalam setiap penyampaian kandungan dalam penulisan saya.
Tidak berubah pendirian dalam komunikasinya		<ol style="list-style-type: none"> 1. Saya masih mengingati kuliah saya sebelum ini 2. Saya mampu menyebut Kembali segala yang saya katakan sebelum ini 3. Perubahan lafaz dalam menyampaikan ceramah boleh berlaku selagi tidak berubah makna 	<ol style="list-style-type: none"> 1. Saya masih mengingati kuliah yang saya sampaikan sebelum ini 2. Saya mampu menyebut kembali segala yang saya katakan sebelum ini 3. Perubahan lafaz dalam menyampaikan ceramah boleh berlaku selagi tidak berubah makna
Mengetahui kesan sekiranya berlaku perubahan kata		<ol style="list-style-type: none"> 1. Mesej kuliah saya boleh berubah sekiranya saya menggunakan perkataan yang berbeza 2. Jemaah boleh salah faham dalam ceramah sekiranya penggunaan kosa kata saya kurang tepat 	<ol style="list-style-type: none"> 1. Mesej kuliah saya boleh berubah sekiranya saya menggunakan perkataan yang berbeza 2. Jemaah boleh salah faham dalam ceramah sekiranya penggunaan kosa kata saya kurang tepat

		3. Pentafsiran jemaah boleh jadi pelbagai sekiranya saya menyampaikan kuliah berulang kali	3. Pentafsiran jemaah boleh menjadi pelbagai sekiranya saya menyampaikan kuliah berulang kali
Mengetahui kesan sekiranya berlaku perubahan penulisannya		1. Mesej penulisan saya boleh berubah sekiranya saya menggunakan kalimah yang berbeza 2. Pembaca boleh salah faham dalam sekiranya penulisan saya kurang jelas 3. Pembaca boleh mentafsir penulisan saya sesuka hati	1. Mesej penulisan saya boleh berubah sekiranya saya menggunakan kalimah yang berbeza 2. Pembaca boleh menjadi salah faham sekiranya penulisan saya kurang jelas 3. Pembaca boleh mentafsir penulisan saya sesuka hati

Selamat daripada syaz

Hadith akan dikategorikan *syāz* dan dihukumkan dhaif sekiranya (1) percanggahan perawi *thiqah* dengan yang lebih dipercayanya daripadanya, (2) bersendirian dalam ke*thiqahan*-nya secara mutlak dan (3) perawi meriwayatkan hadith secara bersendirian secara mutlak. Selamat dari *syāz* boleh diterapkan dalam syarat komunikasi Islam adalah seperti berikut:

selamat daripada syaz (SS)	Skala √ (setuju) X (tidak)	Soalan	Komentar
Penyampai maklumat tidak bercanggah dengan fakta sendiri yang pernah dikeluarkan dahulu		1. Saya masih ingat apa yang pernah saya ceramahkan dahulu 2. Maklumat yang saya sampaikan tidak bercanggah dengan maklumat sebelumnya 3. Saya sentiasa memastikan fakta dalam ceramah saya adalah betul	1. Saya masih ingat akan apa yang pernah saya ceramahkan terdahulu 2. Maklumat yang saya sampaikan tidak bercanggah dengan maklumat sebelumnya 3. Saya sentiasa memastikan fakta yang betul dalam ceramah saya
Sekiranya seorang penyampai maklumat lebih alim daripada penyampai lain,		1. Pandangan saya lebih diterima oleh jemaah berbanding penceramah lain 2. Jemaah mengenali saya seorang yang arif dalam bidang 3. Saya sering dirujuk oleh penceramah lain 4. Adakalanya pandangan saya bertentangan dengan	1. Pandangan saya lebih diterima oleh para jemaah berbanding penceramah lain 2. Jemaah mengenali saya seorang yang arif dalam bidang yang disampaikan 3. Saya sering dirujuk oleh penceramah lain

maka mesej penyampai lain yang bertentangan tidak diterima		penceramah lain, namun pandangan saya lebih tepat	4. Pandangan saya lebih tepat walaupun adakalanya ia bertentangan dengan penceramah lain.
Mampu bertanggung jawab dengan mesej yang disampaikan secara individu dan jemaah.		<ol style="list-style-type: none"> 1. Saya menyampaikan maklumat yang boleh membawa perubahan minda. 2. Saya menyampaikan maklumat yang boleh membawa perubahan sikap. 3. Saya bertanggungjawab terhadap kualiti maklumat yang disampaikan 	<ol style="list-style-type: none"> 1. Saya menyampaikan maklumat yang boleh membawa perubahan kepada minda seseorang. 2. Saya menyampaikan maklumat yang boleh membawa perubahan sikap 3. Saya bertanggungjawab terhadap kualiti maklumat yang disampaikan
Terdapat maklumat yang lain yang boleh menyokong fakta yang dikemukakan		<ol style="list-style-type: none"> 1. Setiap pandangan saya disokong dengan pandangan ulama muktabar 2. Pandangan saya sesuai dengan uruf setempat 3. Pandangan saya selari dengan penceramah lain 	<ol style="list-style-type: none"> 1. Setiap pandangan saya disokong dengan pandangan ulama muktabar 2. Pandangan saya sesuai dengan uruf setempat 3. Pandangan saya selari dengan penceramah lain
Majoriti mengalahkan minoriti		<ol style="list-style-type: none"> 1. Ceramah saya selari dengan majoriti penceramah lain 2. Ramai penceramah setuju dengan pandangan saya 3. Saya yakin saya membawa pandangan ahli sunnah wa al-jamaah dalam aqidah 4. Saya yakin saya membawa pandangan mazhab al-syafi'e dalam syariah 	<ol style="list-style-type: none"> 1. Ceramah saya selari dengan majoriti penceramah lain 2. Ramai penceramah setuju dengan pandangan saya 3. Saya yakin bahawa saya telah membawa pandangan ahli sunnah wa al-jamaah dalam aqidah 4. Saya yakin saya membawa pandangan mazhab al-syafi'e dalam syariah
(cadangan lain yang dirasakan sesuai)			

Selamat daripada `illah

`illah ialah suatu keadaan (berupa kecacatan) yang menghalang sesuatu hadith untuk diakui sebagai hadith sahih. Umpamanya hadith yang diriwayatkan secara bersambung tetapi tertinggal seorang perawi atau lebih; atau dalam sanadnya terdapat seorang yang fasiq atau tidak sempurna ingatannya (tidak *dhabir*) dan sebagainya. Selamat dari `illah boleh diterapkan dalam syarat komunikasi dalam komunikasi adalah seperti berikut:

selamat daripada `illah (SI)	Skala √ (setuju) X (tidak)	Soalan	Komentar
Penyampai maklumat tidak menukar nama sumber		<ol style="list-style-type: none"> 1. Saya tahu setiap sumber maklumat yang saya peroleh 2. Saya mengetahui nama guru-guru saya 3. Saya tidak akan tersilap menyebut sumber fakta yang saya peroleh 4. Saya tidak akan tersilap nama guru saya 	<ol style="list-style-type: none"> 1. Saya tahu setiap sumber maklumat yang saya peroleh 2. Saya mengetahui nama guru-guru saya 3. Saya tidak akan tersilap menyebut sumber fakta yang saya peroleh 4. Saya tidak akan tersilap nama guru saya
Penyampai maklumat tidak menokok tambah fakta dari sumber untuk menguatkan kata-kata sendiri		<ol style="list-style-type: none"> 1. Saya akan menukulkan pandangan ulama dengan makna yang sama 2. Saya akan tambah fakta walaupun kurang tepat bagi mengukuhkan kata-kata saya 3. Pandangan ulama mesti diambil keseluruhan konteks 4. Saya tidak akan potong pandangan ulama 	<ol style="list-style-type: none"> 1. Saya akan menukulkan pandangan ulama dengan makna yang sama 2. Saya akan tambah fakta walaupun kurang tepat bagi mengukuhkan kata-kata saya 3. Pandangan ulama mesti diambil dari keseluruhan konteks 4. Saya tidak akan potong pandangan ulama
Mesej yang disampaikan diketahui ramai sebagai fakta yang benar		<ol style="list-style-type: none"> 1. Segala maklumat yang saya sampaikan adalah perkara yang dimaklumi jemaah 2. Saya tidak sampaikan maklumat yang berbeza dengan penceramah lain 3. Ceramah saya sesuai dengan tahap jemaah 	<ol style="list-style-type: none"> 1. Segala maklumat yang saya sampaikan adalah perkara yang dimaklumi oleh jemaah 2. Saya tidak akan menyampaikan maklumat yang berbeza dengan penceramah lain 3. Ceramah saya bersesuaian dengan tahap para jemaah
(<i>cadangan lain yang dirasakan sesuai</i>)			

Komentar keseluruhan:

Penerapan syarat hadith sahih dalam komunikasi Islam: Memadai (X)
Tidak Memadai ()

Jika tidak memadai, sila nyatakan cadangan anda:

Tanda tangan :

PROF. MADYA DR. MUZZAFFAR FAUZIYAH ABDULLA
PENYUSUNG-REKOR
UNIVERSITI TEKNOLOGI MARA
KAMPUS NEGERI SEMBILAN
KAMPUS REHBAU

Tarikh: 13/12/2021

Cop rasmi :

LAMPIRAN D

Set Soal Selidik

PENERAPAN SYARAT HADITH SAHIH DALAM MODEL KOMUNIKASI ISLAM

Penyelidikan ini bertujuan untuk mengkaji penerapan syarat-syarat hadith sahih dalam komunikasi Islam dan mengenal pasti tahap komunikasi Islam dalam kalangan penceramah Negeri Melaka.

Besar harapan saya agar pihak tuan/puan dapat membantu saya dengan memberikan jawapan terhadap soalan-soalan yang dikemukakan ini. Kesudian dan kerjasama tuan/puan saya dahului dengan ucapan terima kasih.

Segala maklumat yang diberikan adalah rahsia dan hanya digunakan untuk tujuan penyelidikan ini sahaja.

** Indicates required question*

BAHAGIAN A: Demografi

Sila tandakan (✓) di petak yang berkenaan

1. Jantina *

Mark only one oval.

Lelaki

Perempuan

2. Umur *

Mark only one oval.

- 18-27 tahun
- 28-37 tahun
- 38-47 tahun
- 48-58 tahun
- 59 tahun ke atas

3. Daerah mengajar (boleh tanda lebih daripada 1) *

Check all that apply.

- Alor Gajah
- Melaka Tengah
- Jasin

4. Bidang yang diajar (boleh tanda lebih daripada 1) *

Check all that apply.

- Al-Quran/ Tafsir
- Al-Hadith
- Tauhid/ Usluddin
- Fiqh/ Syariah
- Akhlak/ Tasawwuf

5. Tahap pendidikan formal tertinggi *

Check all that apply.

- Sekolah Rendah
- Sekolah Menengah
- Sijil/Diploma
- Ijazah Sarjana Muda
- Ijazah Sarjana
- Ph.D
- Other: _____

6. Pendidikan Agama Islam *

Boleh tanda lebih dari 1

Check all that apply.

- Pondok/ pesantren
- Sistem talaqqi/ masjid
- Sijil/ diploma formal
- Ijazah sarjana muda
- Pasca siswazah (sarjana/ doktor falsafah)

7. Kekerapan berceramah seminggu *

Mark only one oval.

- 1-3 kali
- 4-6 kali
- 7-9 kali
- 10 kali ke atas

8. Taraf perkahwinan *

Mark only one oval.

- Bujang
- Berkahwin
- Janda
- Duda
- Balu

9. Pengalaman dalam lapangan dakwah *

Mark only one oval.

- 1-5 tahun
- 6-10 tahun
- 11- 15 tahun
- 16-20 tahun
- 21 tahun ke atas

BAHAGIAN B: Pengamalan Syarat Hadith Sahih

Berdasarkan kenyataan di bawah, sila kenalpasti KENYATAAN yang mirip dengan diri anda sendiri dengan menandakan (✓) di tempat yang sesuai berdasarkan skala berikut:

1	2	3	4	5
Sangat Tidak Setuju (STS)	Tidak Setuju (TS)	Agak Setuju (AS)	Setuju (S)	Sangat Setuju (SS)

10. SBA1 Saya menyatakan punca maklumat yang saya sampaikan *

Mark only one oval.

1 2 3 4 5

Sangat Setuju

11. SBA2 Saya menyampaikan maklumat daripada sumber asal *

Mark only one oval.

1 2 3 4 5

Sangat Setuju

12. SBA3 Saya mengetahui asal setiap maklumat yang saya sampaikan *

Mark only one oval.

1 2 3 4 5

Sangat Setuju

13. SBB1 Saya menyebut nama penulis sesuatu maklumat dalam ceramah saya *

Mark only one oval.

1 2 3 4 5

Sangat Setuju

14. SBB2 Saya nyatakan penulis kitab bagi meningkatkan keabsahan ilmu *

Mark only one oval.

1 2 3 4 5

Sangat Setuju

15. SBC1 Saya tidak memutuskan nama-nama sumber maklumat dalam ceramah saya *

Mark only one oval.

1 2 3 4 5

Sangat Setuju

16. SBC2 Saya akan menyebut nama guru saya dalam menyampaikan ilmu *

Mark only one oval.

1 2 3 4 5

Sangat Setuju

17. SBC3 Saya tetap akan menyebut nama sumber walaupun orang tersebut bukan ahlinya *

Mark only one oval.

1 2 3 4 5

Sangat Setuju

18. SBC4 Saya yakin kredibiliti saya akan meningkat apabila saya menukilkan maklumat dari ulama muktabar *

Mark only one oval.

1 2 3 4 5

Sangat Setuju

19. SBD1 Saya tidak memadam nama sumber bagi mewujudkan rantaian maklumat yang berkredibiliti *

Mark only one oval.

1 2 3 4 5

Sangat Setuju

20. SBD2 Adakalanya saya tidak menukilkan nama penulis sekiranya penulis tersebut bukan sealiran dengan saya *

Mark only one oval.

1 2 3 4 5

Sangat Setuju

21. SBD3 Saya hanya mengambil penulisan dari mereka yang sama mazhab dengan saya sahaja *

Mark only one oval.

1 2 3 4 5

Sangat Setuju

22. SBE1 Saya sentiasa menyebut sumber ilmu yang saya dapat dalam setiap ceramah saya *

Mark only one oval.

1 2 3 4 5

Sangat Setuju

23. SBE2 Sekiranya maklumat yang saya perolehi daripada Google, saya akan maklumkan ini merupakan sumber internet *

Mark only one oval.

1 2 3 4 5

Sangat Setuju

24. SBE3 Saya mengetahui nama ulama yang masyhur dalam bidang yang saya ajar *

Mark only one oval.

1 2 3 4 5

Sangat Setuju

25. SBE4 Saya mengetahui kitab muktabar dalam bidang yang saya ajar *

Mark only one oval.

1 2 3 4 5

Sangat Setuju

26. KPA1 Sebagai penceramah, saya sedar kata-kata saya akan diterima oleh jemaah *

Mark only one oval.

1 2 3 4 5

Sangat Setuju

27. KPA2 Saya sering mendapat maklum balas positif daripada jemaah *

Mark only one oval.

1 2 3 4 5

Sangat Setuju

28. KPA3 Jemaah boleh menyampaikan kata-kata saya kepada orang lain dengan baik *

Mark only one oval.

1 2 3 4 5

Sangat Setuju

29. KPB2 Saya melaksanakan semua rukun Islam *

Mark only one oval.

1 2 3 4 5

Sangat Setuju

30. KPB3 Saya sentiasa menghalalkan segala yang Allah halalkan *

Mark only one oval.

1 2 3 4 5

Sangat Setuju

31. KPB4 Saya mencegah segala yang diharamkan Allah *

Mark only one oval.

1 2 3 4 5

Sangat Setuju

32. KPC1 Kata-kata saya selalu bersesuaian dengan kehendak Allah SWT *

Mark only one oval.

1 2 3 4 5

Sangat Setuju

33. KPC2 Saya selalu membuktikan keislaman saya melalui perbuatan saya *

Mark only one oval.

1 2 3 4 5

Sangat Setuju

34. KPC3 Saya berusaha meningkatkan tahap keislaman saya *

Mark only one oval.

1 2 3 4 5

Sangat Setuju

35. KPD1 Saya tahu tanggungjawab sebagai seorang mukallaf *

Mark only one oval.

1 2 3 4 5

Sangat Setuju

36. KPD2 Saya tahu mana maklumat yang benar *

Mark only one oval.

1 2 3 4 5

Sangat Setuju

37. KPD3 Saya tidak menyampaikan maklumat yang salah *

Mark only one oval.

1 2 3 4 5

Sangat Setuju

38. KPE1 Saya seorang pendengar yang baik *

Mark only one oval.

1 2 3 4 5

Sangat Setuju

39. KPE2 Saya boleh menyampaikan penulisan ulama dengan baik *

Mark only one oval.

1 2 3 4 5

Sangat Setuju

40. KPE3 Saya berfikir dahulu sebelum bercakap *

Mark only one oval.

1 2 3 4 5

Sangat Setuju

41. KPE4 Saya tahu kesan bagi setiap kesalahan kata-kata saya *

Mark only one oval.

1 2 3 4 5

Sangat Setuju

42. KPF2 Saya tidak berterusan melakukan dosa kecil *

Mark only one oval.

1 2 3 4 5

Sangat Setuju

43. KPF3 Saya takut melakukan dosa *

Mark only one oval.

1 2 3 4 5

Sangat Setuju

44. KPF4 Saya akan menilai maklumat sebelum sebar *

Mark only one oval.

1 2 3 4 5

Sangat Setuju

45. KPG2 Saya berpakaian yang sesuai ketika berceramah *

Mark only one oval.

1 2 3 4 5

Sangat Setuju

46. KPG3 Saya sedar tauliah agama sangat penting untuk mengukur aliran pemikiran penceramah *

Mark only one oval.

1 2 3 4 5

Sangat Setuju

47. KPH1 Latar belakang pengajian penting bagi penceramah *

Mark only one oval.

1 2 3 4 5

Sangat Setuju

48. KPH2 Saya hanya berceramah dalam bidang pengajian saya sahaja *

Mark only one oval.

1 2 3 4 5

Sangat Setuju

49. SDA2 Sebelum kuliah, saya akan mengulang kaji tajuk/ bab yang akan diajar *

Mark only one oval.

1 2 3 4 5

Sangat Setuju

50. SDA3 Saya tidak akan menyatakan sesuatu yang boleh menimbulkan keraguan kepada khalayak *

Mark only one oval.

1 2 3 4 5

Sangat Setuju

51. SDB1 Saya akan semak tulisan sebelum sebarkan *

Mark only one oval.

1 2 3 4 5

Sangat Setuju

52. SDB2 Saya meletakkan tajuk dalam setiap penulisan saya *

Mark only one oval.

1 2 3 4 5

Sangat Setuju

53. SDC1 Saya masih mengingati kuliah saya sebelum ini *

Mark only one oval.

1 2 3 4 5

Sangat Setuju

54. SDC2 Saya mampu menyebut kembali segala yang saya katakan sebelum ini *

Mark only one oval.

1 2 3 4 5

Sangat Setuju

55. SDC3 Perubahan lafaz dalam menyampaikan ceramah boleh berlaku selagi tidak berubah makna *

Mark only one oval.

1 2 3 4 5

Sangat Setuju

56. SDD1 Mesej kuliah saya boleh berubah sekiranya saya menggunakan perkataan yang berbeza *

Mark only one oval.

1 2 3 4 5

Sangat Setuju

57. SDD2 Jemaah boleh salah faham dalam ceramah sekiranya penggunaan kosa kata saya kurang tepat *

Mark only one oval.

1 2 3 4 5

Sangat Setuju

58. SDD3 Pentafsiran jemaah boleh jadi pelbagai sekiranya saya menyampaikan kuliah berulang kali *

Mark only one oval.

1 2 3 4 5

Sangat Setuju

59. SDE1 Mesej penulisan saya boleh berubah sekiranya saya menggunakan kalimah yang berbeza *

Mark only one oval.

1 2 3 4 5

Sangat Setuju

60. SDE2 Pembaca boleh salah faham dalam sekiranya penulisan saya *
kurang jelas

Mark only one oval.

1 2 3 4 5

Sangat Setuju

61. SSA1 Saya masih ingat apa yang pernah saya ceramahkan dahulu *

Mark only one oval.

1 2 3 4 5

Sangat Setuju

62. SSA2 Maklumat yang saya sampaikan tidak bercanggah dengan *
maklumat sebelumnya

Mark only one oval.

1 2 3 4 5

Sangat Setuju

63. SSA3 Saya sentiasa memastikan fakta dalam ceramah saya adalah *
betul

Mark only one oval.

1 2 3 4 5

Sangat Setuju

64. SSB1 Pandangan saya lebih diterima oleh jemaah berbanding penceramah lain *

Mark only one oval.

1 2 3 4 5

Sangat Setuju

65. SSB2 Jemaah mengenali saya seorang yang arif dalam bidang *

Mark only one oval.

1 2 3 4 5

Sangat Setuju

66. SSB3 Saya sering dirujuk oleh penceramah lain *

Mark only one oval.

1 2 3 4 5

Sangat Setuju

67. SSC1 Saya menyampaikan maklumat yang boleh membawa perubahan minda. *

Mark only one oval.

1 2 3 4 5

Sangat Setuju

68. SSC2 Saya menyampaikan maklumat yang boleh membawa perubahan sikap. *

Mark only one oval.

1 2 3 4 5

Sangat Setuju

69. SSC3 Saya bertanggungjawab terhadap kualiti maklumat yang disampaikan *

Mark only one oval.

1 2 3 4 5

Sangat Setuju

70. SSD1 Setiap pandangan saya disokong dengan pandangan ulama muktabar *

Mark only one oval.

1 2 3 4 5

Sangat Setuju

71. SSD2 Pandangan saya sesuai dengan uruf setempat *

Mark only one oval.

1 2 3 4 5

Sangat Setuju

72. SSD3 Pandangan saya selari dengan penceramah lain *

Mark only one oval.

1 2 3 4 5

Sangat Setuju

73. SSE1 Ceramah saya selari dengan majoriti penceramah lain *

Mark only one oval.

1 2 3 4 5

Sangat Setuju

74. SSE2 Ramai penceramah setuju dengan pandangan saya *

Mark only one oval.

1 2 3 4 5

Sangat Setuju

75. SSE3 Saya yakin saya membawa pandangan ahli sunnah wa al-jamaah dalam aqidah *

Mark only one oval.

1 2 3 4 5

Sangat Setuju

76. SSE4 Saya yakin saya membawa pandangan mazhab al-syafi'e dalam syariah *

Mark only one oval.

1 2 3 4 5

Sangat Setuju

77. SIA1 Saya tahu setiap sumber maklumat yang saya peroleh *

Mark only one oval.

1 2 3 4 5

Sangat Setuju

78. SIA2 Saya mengetahui nama guru-guru saya *

Mark only one oval.

1 2 3 4 5

Sangat Setuju

79. SIA3 Saya tidak akan tersilap menyebut sumber fakta yang saya peroleh *

Mark only one oval.

1 2 3 4 5

Sangat Setuju

80. SIA4 Saya tidak akan tersilap nama guru saya *

Mark only one oval.

1 2 3 4 5

Sangat Setuju

81. SIB1 Saya akan menukilkan pandangan ulama dengan makna yang sama *

Mark only one oval.

1 2 3 4 5

Sangat Setuju

82. SIB3 Pandangan ulama mesti diambil keseluruhan konteks *

Mark only one oval.

1 2 3 4 5

Sangat Setuju

83. SIB4 Saya tidak akan potong pandangan ulama *

Mark only one oval.

1 2 3 4 5

Sangat Setuju

84. SIC1 Segala maklumat yang saya sampaikan adalah perkara yang *
dimaklumi jemaah

Mark only one oval.

1 2 3 4 5

Sangat Setuju

85. SIC2 Saya tidak sampaikan maklumat yang berbeza dengan *
penceramah lain

Mark only one oval.

1 2 3 4 5

Sangat Setuju

86. SIC3 Ceramah saya sesuai dengan tahap jemaah *

Mark only one oval.

1 2 3 4 5

Sangat Setuju



Soal selidik tamat. Terima kasih atas kerjasama tuan/puan. Semoga Allah merahmati usaha dan budi baik anda

This content is neither created nor endorsed by Google.

Google Forms

LAMPIRAN E

Tawaran Geran Dalam Kajian

	www.uitm.edu.my	
	Universiti Teknologi MARA 83610 Jalan Lendu 78000 Alor Gajah Melaka Bersejarah Bersejarah Tel: +606-556-2000 Faks: +606-556-2001	

Surat Kami : 600-CM (PJI/RMU. 5/51)
Tarikh : 06 April 2021

MUHAMMAD TAUFIK BIN MD SHARIPP
Akademi Pengajian Islam Kontemporari
Universiti Teknologi MARA Cawangan Melaka

Assalamualaikum wbt

YBhg. Dr./Tuan/Puan

TAWARAN SKIM GERAN DALAMAN TEJA 2021

Tajuk Projek	:	MODEL KOMUNIKASI EFEKTIF BERDASARKAN ADAPTASI SYARAT HADITH SAHIF
No. Fail PJI	:	GDT2021/1-3
Tempoh	:	15 APRIL 2021 HINGGA 14 OKTOBER 2021 (8 BULAN)
Peruntukan Diluluskan	:	RM 5,000.00
Ketua Projek	:	MUHAMMAD TAUFIK BIN MD SHARIPP
Ahli Projek	:	1. PM DR. S SALAHUDIN BIN SUYURNO 2. DR. ABDUL RAUF BIN HJ. RIDZUAN 3. DR. MOHAMMAD FAHMI BIN ABDUL HAMID 4. MUHAMMAD FAIDZ BIN MOHD FADZIL

Dengan segala hormatnya perkara di atas adalah dirujuk.

2. Sukacitanya dimaklumkan YBhg. Dr./Tuan/Puan telah ditawarkan peruntukan di bawah Skim Geran Dalam Teja 2021 yang dibiayai oleh UITM Cawangan Melaka.

3. Untuk makluman, pelaksanaan projek penyelidikan perlu mengikut jadual perancangan dan mencapai hasil penyelidikan seperti yang ditetapkan dalam Geran Panduan Geran Dalam Teja 2021 seterusnya mematuhi tatacara kewangan serta peraturan Universiti.

4. Bagi pihak Universiti, kami mengucapkan tahniah kepada YBhg. Dr./Tuan/Puan atas kejayaan ini dan seterusnya diharapkan berjaya menamatkan projek ini dengan cemerlang.

Sekian, harap maklum.

Surat Kami : 600-CM (P.I/RMJ. 5/5/1)
Tarikh : 08 April 2021

Yang benar,

PROFESOR DR. ABD HALIM BIN MOHD NOOR
Rektor
Universiti Teknologi MARA Cawangan Melaka

s.k.:

1. Timbalan Rektor Penyelidikan & Jaringan Industri
UTM Cawangan Melaka
2. Pejabat Bendahari
UTM Cawangan Melaka, Kampus Alor Gajah

LAMPIRAN F

Anugerah Kertas Kerja Terbaik dan Pembentangan Terbaik



BEST PRESENTER AWARD

This Certificate is Awarded to

MUHAMMAD TAUFIK MD SHARIPP

(Development of Islamic Communication Instruments Rooted in Authentic Hadith Conditions)

in the achievement of best presenter in

6th INTERNATIONAL ISLAMIC HERITAGE CONFERENCE 2025

On

28 May 2025

Organised by

ACADEMY OF CONTEMPORARY ISLAMIC STUDIES (ACIS)

UNIVERSITI TEKNOLOGI MARA (UTM)

CAWANGAN MELAKA, MALAYSIA

In Collaboration With

RESEARCH & INDUSTRIAL LINKAGES (PJI)

UNIVERSITI TEKNOLOGI MARA (UTM)

CAWANGAN MELAKA, MALAYSIA

PROFESSOR DATUK HJ. MOHD RASDI BIN HJ. ZAINI
RECTOR



BEST PAPER AWARD

This Certificate is Awarded to

**MUHAMMAD TAUFIK MD SHARIPP, S SALAHUDIN SUYURNO,
ABDUL RAUF RIDZUAN & ZULKEFLI AINI**

*(Development of Islamic Communication Instruments Rooted in Authentic
Hadith Conditions)*

in the achievement of best paper in

6th INTERNATIONAL ISLAMIC HERITAGE CONFERENCE 2025

On

28 May 2025

Organised by

**ACADEMY OF CONTEMPORARY ISLAMIC STUDIES (ACIS)
UNIVERSITI TEKNOLOGI MARA (UiTM)
CAWANGAN MELAKA, MALAYSIA**

In Collaboration With

**RESEARCH & INDUSTRIAL LINKAGES (PJI)
UNIVERSITI TEKNOLOGI MARA (UiTM)
CAWANGAN MELAKA, MALAYSIA**

PROFESSOR DATUK HJ. MOHD RASDI BIN HJ. ZAINI
RECTOR

LAMPIRAN G

Penghargaan Penceramah Webinar Antarabangsa Siri II



LAMPIRAN H

Penyertaan Kursus Komunikasi Dakwah JAKIM



Dengan ini disahkan bahawa

**MUHAMMAD TAUFIK BIN MD SHARIPP
911030-14-6287**

telah mengikuti dengan jayanya

KURSUS KOMUNIKASI DAKWAH

yang telah diadakan pada

16 hingga 18 Februari 2021
bersamaan
4 hingga 6 Rejab 1442H

(DR. NORDIN BIN AHMAD)
Pengarah Kanan
Institut Latihan Islam Malaysia
Jabatan Kemajuan Islam Malaysia

LAMPIRAN I

Pendaftaran Hak Cipta MyIPO Model Komunikasi Islam Berdasarkan Syarat Hadis Sahih



AKTA HAK CIPTA 1987

PERATURAN-PERATURAN HAK CIPTA (PEMBERITAHUAN SUKARELA) 2012

SIJIL PEMBERITAHUAN HAK CIPTA
[Subperaturan 8(2)]

No. Pemberitahuan : CRLY2025M11923
Tajuk Karya : MODEL KOMUNIKASI ISLAM BERDASARKAN SYARAT HADIS SAHIH
Kategori Karya : SASTERA
Tarikh Pemberitahuan : 25 NOVEMBER 2025
Tarikh Karya Dicipta : 16 JULAI 2025

Saya dengan ini mengesahkan di bawah Akta Hak Cipta 1987 [Akta 332] dan Peraturan-Peraturan Hak Cipta (Pemberitahuan Sukarela) 2012 bahawa karya hak cipta dengan No. Pemberitahuan seperti di atas bagi pemohon MUHAMMAD TAUFIK BIN MD SHARIPP (911030146287) sebagai PEMUNYA dan MUHAMMAD TAUFIK BIN MD SHARIPP (911030146287), S SALAHUDIN BIN SUYURNO (720523105721), ABDUL RAUF BIN RIDZUAN (800816145583), ZULKEFLI BIN AINI (721220105497) sebagai PENCIPTA telah didaftarkan ke dalam Daftar Hak Cipta menurut seksyen 26B Akta Hak Cipta 1987 [Akta 332].

.....
YUSNIEZA SYARMILA BINTI YUSOFF
PENGAWAL HAK CIPTA
MALAYSIA



(Agensi di bawah Kementerian Perdagangan Dalam Negeri dan Kos Sara Hidup)



**PERBADANAN HARTA INTELEK MALAYSIA
INTELLECTUAL PROPERTY CORPORATION OF MALAYSIA**

(Agensi di bawah KPDN)
Aras LG, G, 2-5, 11-13 & 15-23,
Menara MyIPO PJ Sentral,
Lot 12, Persiaran Barat, Seksyen 52,
46200 PETALING JAYA, SELANGOR,
MALAYSIA



Tel : +603 - 7496 8900
Faks(Fax) : +603 - 7496 8999
Laman Sesawang : www.myipo.gov.my

MUHAMMAD TAUFIK BIN MD SHARIPP
AKADEMI PENGAJIAN ISLAM
KONTEMPORARI, UITM CAW MELAKA
KAMPUS ALOR GAJAH
78000 ALOR GAJAH MELAKA
MALAYSIA

LCR01



NOTIFIKASI PEMBERITAHUAN HAK CIPTA
(Seksyen 26A(3) Akta Hak Cipta 1987)

Tuan/Puan

Sukacita dimaklumkan, maklumat butiran Pemberitahuan Sukarela Hak Cipta tuan/puan telah direkodkan ke dalam Daftar Hak Cipta sebagaimana diperuntukkan di bawah Seksyen 26B Akta Hak Cipta 1987. Butiran Pemberitahuan Hak Cipta adalah seperti berikut:

BUTIRAN KARYA

TAJUK KARYA : MODEL KOMUNIKASI ISLAM BERDASARKAN SYARAT HADIS SAHIH
KATEGORI KARYA : SASTERA
TARIKH KARYA DICIPTA : 16 JULAI 2025
TEMPAT PENERBITAN YANG PERTAMA : TIDAK BERKAITAN
NO. PEMBERITAHUAN : CRLY2025M11923
NO. PERMOHONAN : LY2025M11923
TARIKH PERMOHONAN : 25 NOVEMBER 2025

BUTIRAN PENCIPTA

NAMA PENCIPTA : MUHAMMAD TAUFIK BIN MD SHARIPP
NRIC / NO. SYARIKAT :
WARGANEGARA : MALAYSIA

(Agensi di bawah Kementerian Perdagangan Dalam Negeri dan Kos Sara Hidup)

NAMA PENCIPTA : S SALAHUDIN BIN SUYURNO
NRIC / NO. SYARIKAT :
WARGANEGARA : MALAYSIA

NAMA PENCIPTA : ABDUL RAUF BIN RIDZUAN
NRIC / NO. SYARIKAT :
WARGANEGARA : MALAYSIA

NAMA PENCIPTA : ZULKEFLI BIN AINI
NRIC / NO. SYARIKAT :
WARGANEGARA : MALAYSIA

BUTIRAN PEMILIK

NAMA PEMILIK : MUHAMMAD TAUFIK BIN MD SHARIPP
NRIC / NO. SYARIKAT :
ALAMAT : AKADEMI PENGAJIAN ISLAM KONTEMPORARI,
UITM CAW MELAKA KAMPUS ALOR GAJAH,
78000 ALOR GAJAH MELAKA, MALAYSIA
WARGANEGARA : MALAYSIA

BUTIRAN PEMEGANG LESEN

PEMEGANG LESEN : TIDAK BERKAITAN

Sijil Pemberitahuan Hak Cipta yang dikeluarkan oleh MyIPO boleh dijadikan satu keterangan *prima facie* di Mahkamah mengenai butiran yang direkodkan. Sebarang perubahan kepada maklumat di atas, tuan/puan boleh mengisi borang-borang berkaitan untuk direkodkan dalam Daftar Hak Cipta.

****AKHIR NOTIS****

Pengawal Hak Cipta
Tarikh: 04 Disember 2025

Notis Pemberitahuan Hak Cipta dihasilkan oleh komputer. Tiada tandatangan diperlukan.

LAMPIRAN J

Senarai Penerbitan dan Persidangan

A. Senarai Penerbitan

	TAJUK ARTIKEL	PENERBIT/ JURNAL	TARIKH
1.	Islamic Perspectives: Using New Media in Education	International Journal of Academic Research and Progressive Education and Development- ERA	10/2/2019
2.	Philanthropy Communication Strategy Among Social Media Influencer In Malaysia	Journal of Islamic Philanthropy & Social Finance (JIPSF)	04/12/2020
3.	Education During Covid19: Islamic Perspectives On Ethics For New Media Users For Teachers And Students	Journal of Language and Linguistic Studies- SCOPUS	13/03/2021
4.	Strategi Komunikasi Efektif Pengguna Facebook Berpengaruh (Facebook Influencer) Dalam Membentuk Budaya Kedermawanan Di Malaysia	AZKA International Journal Of Zakat & Social Finance (AZJAF)	30/03/2021
5.	Kredibiliti Komunikator Islam Revolusi Industri 4.0: Sorotan Awalan	E-Journal of Islamic Thought and Understanding	30/04/2021
6.	Islamic Perspective on challenges in media Communication	International Journal of Advanced Research in Islamic and Humanities	01/06/2021
7.	Adaptation Of Authentic Hadith Requirements As A Method Of Determining The Authenticity Of Islamic Information Communication	Turkish Online Journal of Qualitative Inquiry (TOJQI)	31/07/2021
8.	Correlation Between Quranic Preaching Methods With Communicator's Credibility Among The New Media Users In Malaysia	Turkish Journal of Physiotherapy and Rehabilitation	31/07/2021
9.	Komunikasi Dakwah & Media Baharu	Penerbit KUIM- MAPIM	1/10/2021
10.	Adaptasi Syarat Hadith Sahih Sebagai Kaedahpenentu Kesahihan Komunikasi Maklumat Islam	Journal of Islamic, Social, Economics and Development (JISED)- MyCite	30/11/2021
11.	Analisis Faktor Penerokaan Dan Korelasi Antara Manhaj Rabbāniyy Dengan Kredibiliti Komunikator Islam dalam	Penerbit KUIM- MAPIM	1/3/2022

	Kelestarian Pengajian Islam Di Malaysia		
12.	Berita Palsu Dalam Media Sosial: Pendekatan Adab Dan Etika Komunikator Islam dalam Komunikasi Dalam Media Sosial	Penerbit KUIM-MAPIM	22/8/2022
13.	The Role of Sheikh as an Effective Communicator on the Spiritual Development Process of Tarekat Practitioners	International Journal of Research and Innovation in Social Science (IJRISS)- ERA	09/08/2024
14.	Development Of Islamic Communication Instruments Rooted In Authentic Hadith Conditions	Journal of Islamic, Social, Economics and Development (JISED)- MyCite	15/8/2025
15.	Analysis of The Reliability of an Islamic Communication Instrument Based on The Conditions of Authentic Hadith	e-Journal of Media & Society- MyCite	21/7/2025
16.	Taqwa As A Community-Based Religious Education Model: Design, Philosophy And Potential Impact	Journal of Islamic, Social, Economics and Development (JISED)- MyCite	30/09/2025

B. Senarai Persidangan

	TAJUK KERTAS KERJA	SEMINAR	TARIKH
1.	Penggunaan Media Baharu Sebagai Medium Komunikasi Menurut Perspektif Islam: Isu Dan Etika	Kolokium Penyelidikan Siswazah 2019 (KOPSIS19) Kolej Universiti Islam Melaka (KUIM)	14/11/2019
2.	Amalan MAIM Sebagai Sumber Dalam Strategi Komunikasi Menerusi Media Baharu	International Symposium Of Straits Of Melaka (ISSM 2020)	30/03/2020
3.	Akhlak Komunikasi Sempurna Sebagai Pra Syarat Hubungan Sejahtera Antara Manusia	International Symposium Of Straits Of Melaka (ISSM 2020)	30/03/2020
4.	Strategi Komunikasi Kedermawanan Dalam Kalangan Pengguna Media Sosial Berpengaruh (Social Media Influencer) Di Malaysia	International Symposium Of Straits Of Melaka (ISSM 2020)	30/03/2020

5.	New media and Islamic popular culture: Challenges in maintaining morals in communication	8th International Conference On Advanced Materials Engineering & Technology (ICAMET 2020)	21/7/2021
6.	Aplikasi Syarat Hadith Sahih Sebagai Kaedah Penentu Kesahihan Komunikasi Maklumat Islam	International Conference on Emerging Issues In Islamic Studies	29/7/2021
7.	MAIM's practices for zakat communication strategy via new media	AIP Conference Proceedings, 1st International Conference on Manufacturing Engineering Technology, IConMET 2021	24/4/2023

PROFIL PENULIS



Muhammad Taufik Bin Md Sharipp melengkapkan Ijazah Doktor Falsafah Pengajian Islam Kontemporari (Komunikasi Islam) di Akademi Pengajian Islam Kontemporari (ACIS) Universiti Teknologi MARA. Berkelulusan Ijazah Sarjana Muda Pengajian Sunnah dengan Pengurusan Maklumat, Universiti Sains Islam Malaysia (USIM) dan Sarjana Pengajian Islam Kontemporari (Komunikasi Islam) UiTM. Berkhidmat sebagai Pensyarah di UiTM Cawangan Melaka, Kampus Alor Gajah dan merupakan tenaga pengajar takmir Jabatan Agama Islam Melaka. Aktif dalam bidang kajian komunikasi Islam.

SENARAI PENULISAN

- Md Sharipp, M. T., Suyurno, S. S., Ridzuan, A. R., & Aini, Z. (2025). Development of Islamic communication instruments rooted in authentic hadith conditions. *Journal of Islamic, Social, Economics and Development (JISED)*, 10(74), 474–486.
- Md Sharipp, M. T., Suyurno, S. S., Ridzuan, A. R., & Aini, Z. (2025). Analysis of the reliability of an Islamic communication instrument based on the conditions of authentic hadith. *E-Journal of Media and Society*, 8(2), 139–152. <https://doi.org/10.24191/ejoms.v8i2.8919>
- Abdul Hamid, M. F., Meerangani, K. A., Hashim, S. N. I., Md Sharipp, M. T., Murtadho, A., & Martin, D. (2024). The role of sheikh as an effective communicator on the spiritual development process of tarekat practitioners. *International Journal of Research and Innovation in Social Science*, 8(7), 1606–1613.

- Suyurno, S. S., Md Sharipp, M. T., & Aini, Z. (2022). Analisis faktor penerokaan dan korelasi antara manhaj rabbāniyy dengan kredibiliti komunikator Islam dalam kelestarian pengajian Islam di Malaysia. In K. A. Meerangani, I. N. A. Z. Raffar, & A. W. Surtahman (Eds.), *Kelestarian pengajian Islam di Malaysia* (pp. 235–264). Penerbit KUIM.
- Ridzuan, A. R., Ismail, S. N., Farrah, S. N., Abd Ghani, F., & Md Sharipp, M. T. (2022). Keberkesanan media sosial dalam mempromosikan penjagaan diri dan kesedaran terhadap Perintah Kawalan Pergerakan (PKP 1.0) di musim COVID-19. In S. N. Ismail & M. Manshor (Eds.), *Komunikasi dalam media sosial* (pp. 173–183). Penerbit KUIM.
- Ramlan, A. F., Sultan Mohideen, R., Suyurno, S. S., & Md Sharipp, M. T. (2022). Berita palsu dalam media sosial: Pendekatan adab dan etika komunikator Islam. In S. N. Ismail & M. Manshor (Eds.), *Komunikasi dalam media sosial* (pp. 64–84). Penerbit KUIM.
- Misman, J., Md Sharipp, M. T., Suyurno, S. S., Abdullah, N. N. N., & Shamsudin, C. M. (2021). Education during COVID-19: Islamic perspectives on ethics for new media users for teachers and students. *Journal of Language and Linguistic Studies*, 17(1), 529–541. <https://doi.org/10.52462/jlls.35>
- Mohd Noor, M., Suyurno, S. S., Nordin, R., Mustafar, M. Z., Md Sharipp, M. T., & Mohd Aziz, M. K. N. (2021). Strategi komunikasi efektif pengguna Facebook berpengaruh (Facebook influencer) dalam membentuk budaya kedermawanan di Malaysia. *AZKA International Journal of Zakat & Social Finance*, 2(1), 1–16. <https://doi.org/10.51377/azjaf.vol2no1.39>
- Suyurno, S. S., Redzuan, A. R., Ramlan, A. F., Ab Kadir, N. A., Ayob, M. S., Ab Kadir, M. S., & Md Sharipp, M. T. (2021). Kredibiliti komunikator Islam revolusi industri 4.0: Sorotan awalan. *e-Journal of Islamic Thought and Understanding (e-JITU)*, 1, 81–88.
- Ayub, M. S., Abd Kadir, N. A., Md Sharipp, M. T., Shah, N. K. M., & Norani, M. A. (2021). Islamic perspective on challenges in media communication. *International Journal of Advanced Research in Islamic and Humanities*, 3(2), 1–6.
- Md Sharipp, M. T., & Suyurno, S. S. (2021). *Komunikasi dakwah & media baharu*. Penerbit KUIM.
- Md Sharipp, M. T., Suyurno, S. S., Aini, Z., & Ridzuan, A. R. (2021). Adaptasi syarat hadith sahih sebagai kaedah penentu kesahihan komunikasi maklumat Islam. *Journal of Islamic, Social, Economics and Development (JISED)*, 6(41), 145–155.
- Md Sharipp, M. T., Suyurno, S. S., Ridzuan, A. R., Aini, Z., Abdul Hamid, M. F., & Mohd Fadzil, M. F. (2021). Adaptation of authentic hadith requirements as a method of determining the authenticity of Islamic information communication. *Turkish Online Journal of Qualitative Inquiry*, 12(6), 9766–9773.

- Mohd Fadzil, M. F., Md Sharipp, M. T., Suyurno, S. S., Ridzuan, A. R., Abdul Hamid, M. F., & Aini, Z. (2021). Correlation between Quranic preaching methods with communicator's credibility among the new media users in Malaysia. *Turkish Journal of Physiotherapy and Rehabilitation*, 11039–11045.
- Mohd Noor, M., Suyurno, S. S., Nordin, R., Mustafar, M. Z., Md Sharipp, M. T., & Mohd Aziz, M. K. N. (2020). Strategi komunikasi kedermawanan dalam kalangan pengguna media sosial berpengaruh (social media influencer) di Malaysia: Philanthropy communication strategy among social media influencer in Malaysia. *Journal of Islamic Philanthropy & Social Finance (JIPSF)*, 2(1), 33–47.
- Misman, J., Md Sharipp, M. T., & Shaidin, S. (2019). Islamic perspectives: Using new media in education. *International Journal of Academic Research in Progressive Education and Development*, 9(1), 12–21.



**PERPUSTAKAAN TUN ABDUL RAZAK
BAHAGIAN SUMBER RUJUKAN UNIVERSITI (BSRU)**

BORANG PENYERAHAN BAHAN HARTA INTELEK UiTM

UiTM's Intellectual Property Submission Form

Nama (Name) : MUHAMMAD TAUFIK BIN MD SHARIPP **No. Telefon(Pejabat/Hp) :** _____
Telephone No.(Office / handphone)

Fakulti/Pusat Akademik/Bahagian : AKADEMI PENGAJIAN ISLAM KONTEMPORARI **E-mel (E-mail) :** 2019977101@student.uitm.edu.my
Faculty / Academic Centres / Department

Tarikh (Date) : 04-04-2026

Pihak Fakulti / Pusat Akademik / Bahagian / Saya bersetuju bahawa dokumen dan tajuk yang disenaraikan untuk dimasukkan ke dalam Repositori Institusi UiTM.
The Faculty / Academic Centres / Department / I agree that the document and titles listed below to be placed in the UiTM Institutional Repository.

JENIS BAHAN (Sila nyatakan) : Thesis
Types of Material (Please specify)

Types of Material: Article / Book / Theses / Bulletin / Seminar / Image / Entrepreneurship / Student Project / Research Report / Industrial Training / Annual Report / Manual / Oral History / Exam Paper / Speech / Dataset / Audio / Video / Others

MAKLUMAT BAHAN (Information of Materials):

Bil. No	JUDUL BAHAN Title	HARDCOPY (✓)	SOFTCOPY (✓)
1.	PENERAPAN SYARAT HADIS SAHIF DALAM MODEL KOMUNIKASI ISLAM		✓

* Sila sediakan lampiran sekiranya ruangan yang disediakan tidak mencukupi (Please provide attachment if necessary)

TUJUAN PENYERAHAN BAHAN (Sila tandakan ✓):

Purpose (Please mark ✓):

- Bahan untuk dimuat naik ke dalam Repositori Institusi UiTM.**
(Materials for uploading into the UiTM Institutional Repository (UiTM IR)):
Fakulti / Pusat Akademik / Bahagian / Saya perlu memastikan bahawa setiap dokumen telah dibuat semakan terlebih dahulu dan tidak mengandungi sebarang maklumat sulit sebelum diserahkan kepada pihak PTAR.
The Faculty / Academic Centres / Department must ensure that each document has been reviewed in advance and does not contain any confidential information before being submitted to PTAR.
- Bahan mengandungi maklumat TERHAD yang telah ditentukan oleh organisasi / badan di mana penyelidikan dijalankan.**
(Materials consisting of RESTRICTED information which has been determined by the organisation/body where the research was conducted):
Sila nyatakan tarikh tamat embargo (jika ada):
(Please indicate the embargo expiry date (if any)):
Embargo expiry date: Day: Month: Year:
- Bahan boleh diakses secara teks penuh dan terbuka.**
(Materials can be accessed in full text via open access).
- Bahan dipinjamkan sementara untuk tujuan pendigitalan dan akan dikembalikan semula kepada pemilik.**
(Materials are on temporary loan for digitization and will be returned to the owner).

Pemberitahuan: Jika Repositori Institusi UiTM menerima bukti pelanggaran hak cipta, bahan yang berkaitan akan dikeluarkan serta-merta.
(Notification: If UiTM Institutional Repository receives proof of copyright violation, the relevant item will be removed immediately).

PERAKUAN :

Declaration:

Saya / kami akan bertanggungjawab ke atas bahan yang diserahkan untuk pendigitalan dan muat naik ke dalam Repositori Institusi UiTM.
I / we will be responsible for the materials submitted for digitization and uploaded into UiTM Institutional Repository.

Tandatangan Pemohon
Applicant Signature
Tarikh (Date): _____

Tandatangan dan Cop Ketua Jabatan / Bahagian / Penyelia
Head of Division / Department / Supervisor Signature and stamp
Tarikh (Date): _____

UNTUK KEGUNAAN PEJABAT (For office use)

DITERIMA OLEH / Received By :
TANDATANGAN / Signature :
TARIKH (Date):

DISAHKAN OLEH / Certified By :
TANDATANGAN / Signature :
TARIKH (Date):